

DESCRIPCIÓN DE LA RUTA / Description of the Route

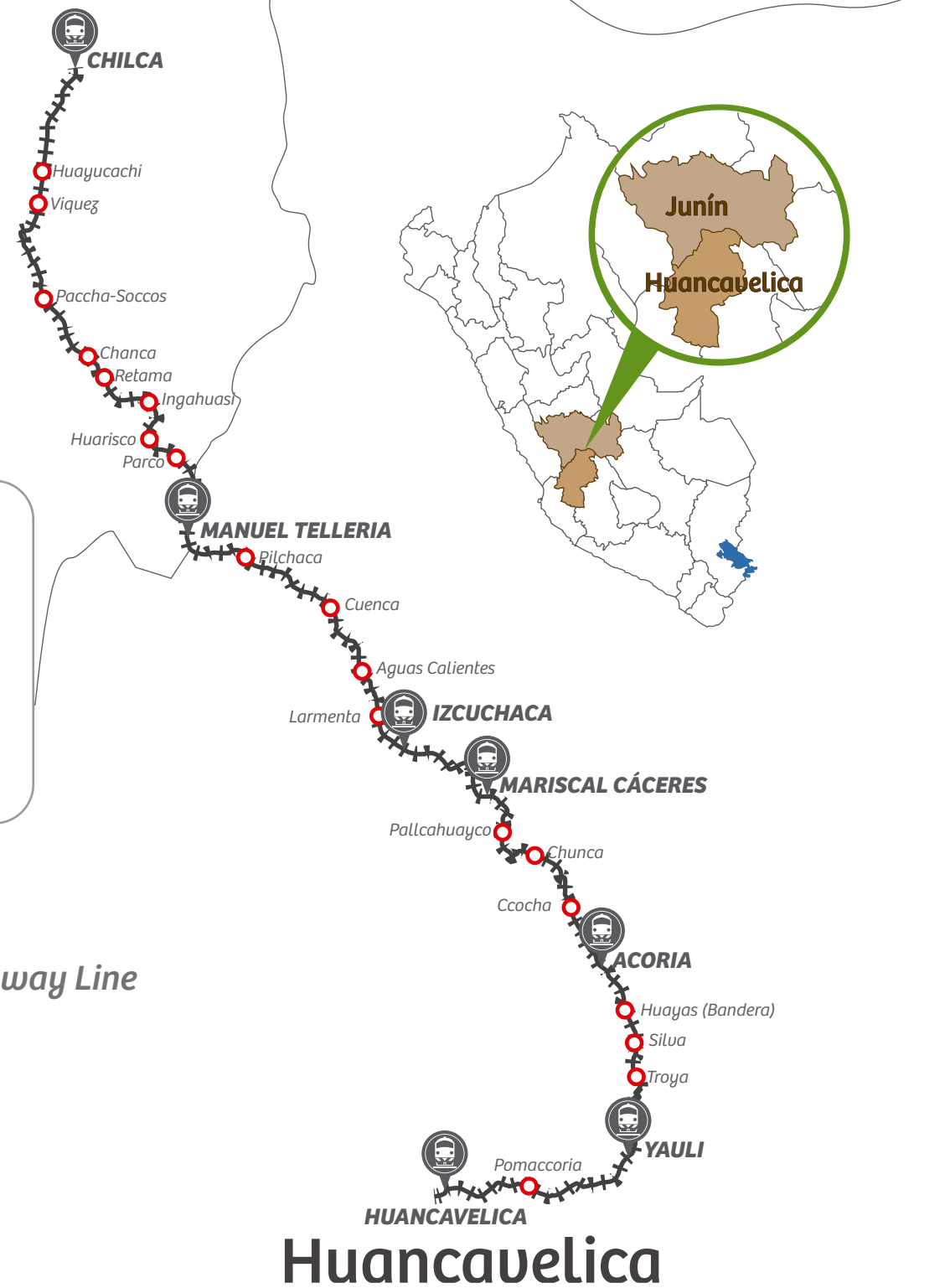

Junín
Huancayo



- | | |
|----------------------|------------|
| 1.- Chilca | Pr 1+300 |
| 2.- Manuel Tellería | Pr 44+300 |
| 3.- Izcuchaca | Pr 67+600 |
| 4.- Mariscal Cáceres | Pr 76+760 |
| 5.- Acoria | Pr 94+700 |
| 6.- Yauli | Pr 112+460 |
| 7.- Huancavelica | Pr 128+200 |

Línea Férrea / Railway Line

Estación / Station

Paradero / Stop

Huancavelica

INFORMES / Information



Au. Enrique Canaval Moreyra N° 150
Piso 8 San Isidro – Lima, Perú
Telf: (511) 200-1200 Ext.: 1245
E-mail: fhh@proinversion.gob.pe
www.proinversion.gob.pe



Calle Armando Blondet 210
San Isidro – Lima, Perú
Telf: (511) 440 – 6611 Ext.: 159
E-mail: contacto@tpinvest.com.pe
www.tpinvest.com.pe

C/ Doctor Esquerdo N° 97; 28007 Madrid
Tel: (34) 91 409 60 75
E-mail: trn@trningeneria.com,
peru@trningeneria.com
www.trningeneria.com



Ferrocarril Huancayo - Huancavelica

Huancayo - Huancavelica Railway



CARACTERÍSTICAS DEL PROYECTO / Project description

CONCEDENTE Grantor	Ministerio de Transportes y Comunicaciones – MTC Ministry of Transportation and Communications (MTC)
CONCESIONARIO Concessionaire	Sociedad de Propósito Específico - SPE constituida por el adjudicatario Special Purpose Vehicle – SPV created by awardee
MODALIDAD y PLAZO DE CONTRATO Modality and term of contract	Asociación Público Privada - APP. Concesión Cofinanciada por 30 años Public Private Partnership-PPP Co-financed Concession will be 30 years
FECHA DE ADJUDICACIÓN PREVISTA Estimated award date	2016 2016

ESQUEMA GENERAL DEL RÉGIMEN ECONÓMICO / Overview of the economic regime

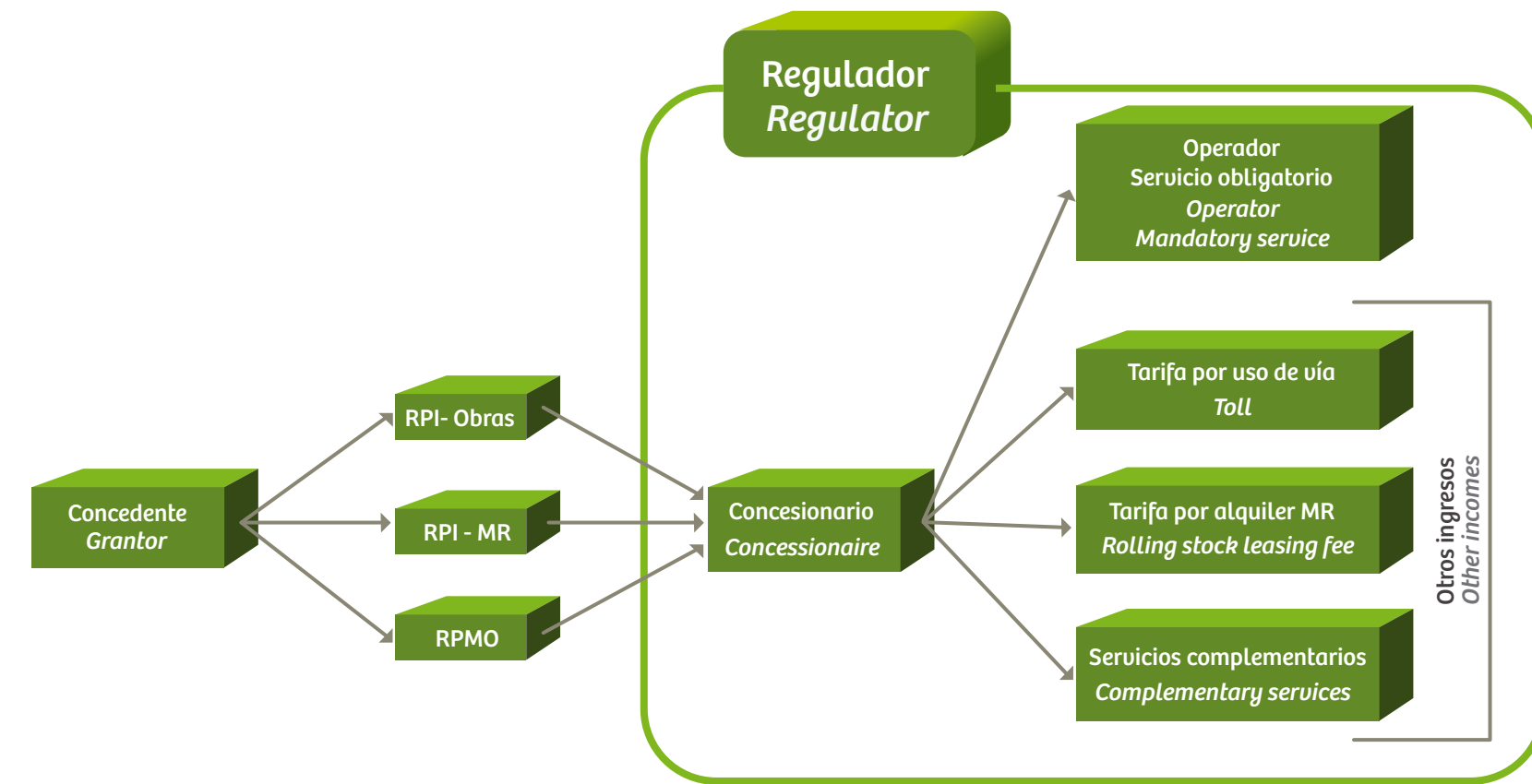

RPI - Obra: Remuneración Por Inversiones en Obras
RPI - Obra: Remuneration Per Investment on Works
RPI - MR: Remuneración Por Inversiones en Materiales Rodante
RPI - MR: Remuneration Per Investment on Rolling Stock
RPMO: Remuneración Por Mantenimiento y Operación
RPMO: Remuneration Per Maintenance and Operation

DESCRIPCIÓN TÉCNICA DEL PROYECTO / Technical description of the project

1. Rehabilitación de la superestructura existente
 Objetivos: Velocidad 64km/hr. Nuevo riel de 80Lbs/yd. 15T/eje
 1. Restoration of the existing superstructure
 Target: Speed 64km7hr. New rail 80Lbs/yd. 15T/axle

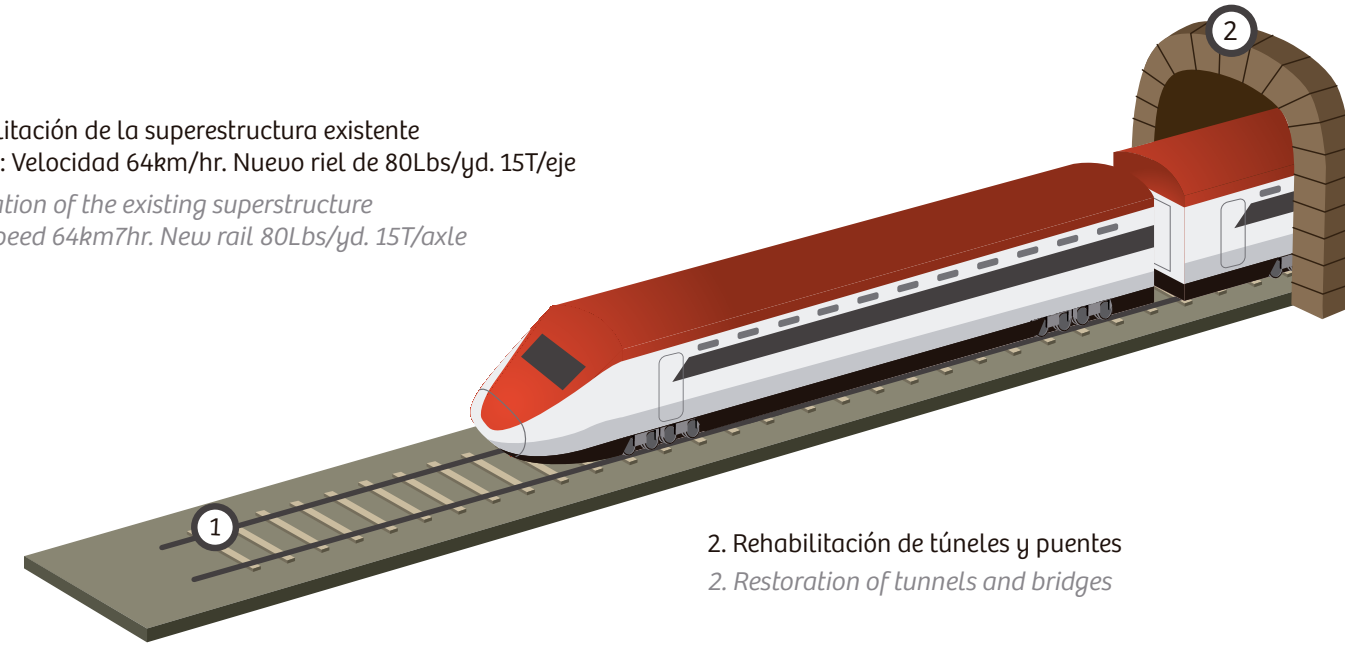

2. Rehabilitación de túneles y puentes
 2. Restoration of tunnels and bridges

3. Rehabilitación del sistema de drenaje (cunetas y drenaje transversal) a lo largo de toda la línea
 3. Restoration of the drainage system (ditches and cross drainage) along 128 km of the existing line

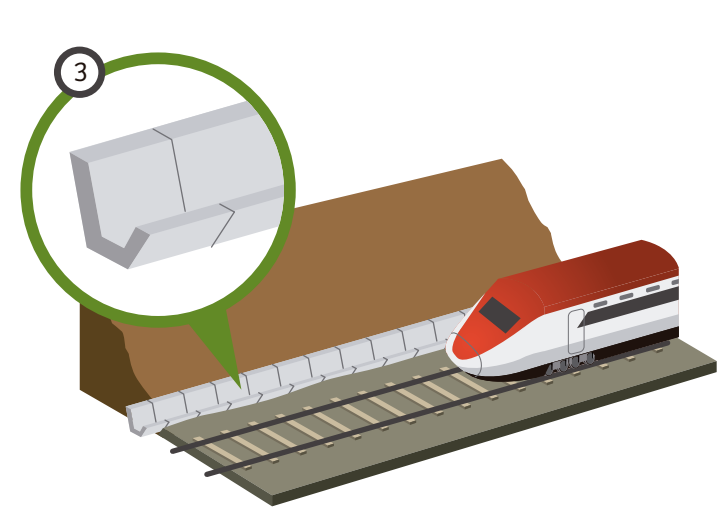

4. Estabilización de taludes
 4. Stabilization of slopes

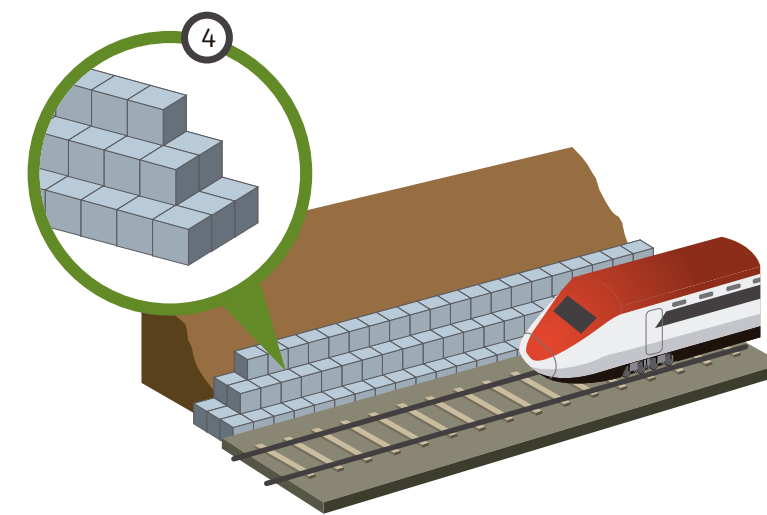

5. Rehabilitación y adquisición de material rodante
 5. Restoration and acquisition of rolling stock

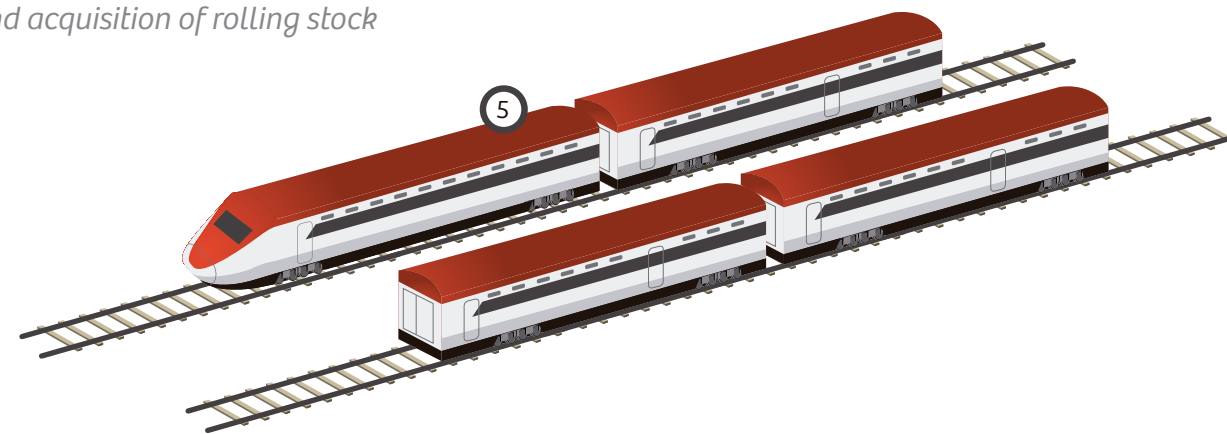

DESCRIPCIÓN TÉCNICA DEL PROYECTO / Technical description of the project

6. Construcción de nuevos talleres a fin de atender material rodante
 6. Construction of new workshops to address rolling stock

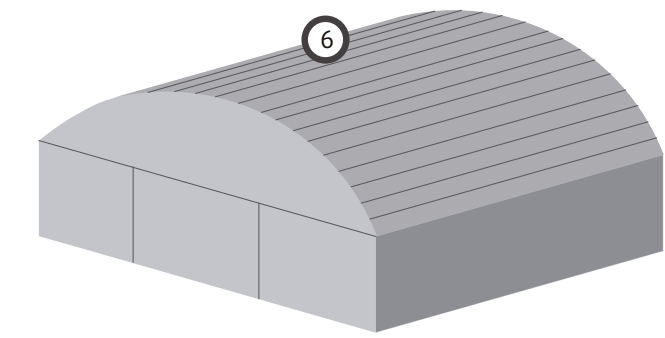

7. Rehabilitación de los sistemas de señalización y protección de pasos a nivel, sistema de comunicación y Centro de Control de Operaciones
 7. Rehabilitation of signaling systems and level crossing protection, communication system and Operations Control Center

8. Rehabilitación de las Estaciones y/o Paraderos y Sistema de Control de pasajeros y carga.
 8 Rehabilitation of stations and / or stops and Control System passengers and cargo

