

REPÚBLICA DEL PERÚ



VERSIÓN FINAL CONTRATO DE CONCESIÓN

CONCURSO DE PROYECTOS INTEGRALES PARA MODERNIZACIÓN Y DESARROLLO DEL TERMINAL PORTUARIO MULTIPROPÓSITO DE SALAVERRY



Octubre de 2018

INDICE

SECCIÓN I: MARCO LEGAL, ANTECEDENTES Y DEFINICIONES	7
MARCO LEGAL	7
ANTECEDENTES	8
DEFINICIONES	10
SECCIÓN II: NATURALEZA JURÍDICA, OBJETO, MODALIDAD Y CARACTERES	31
NATURALEZA JURIDICA	31
OBJETO	32
MODALIDAD	33
CARACTERES	33
SECCIÓN III: EVENTOS A LA FECHA DE CIERRE	33
DECLARACIONES DE LAS PARTES	33
CONSTATAIONES EN LA FECHA DE CIERRE	39
SECCIÓN IV: VIGENCIA DE LA CONCESIÓN.....	44
PLAZO DE LA CONCESIÓN	44
SUSPENSIÓN DEL PLAZO DE LA CONCESION	44
AMPLIACIÓN DE PLAZO PARA ACTIVIDADES ESPECÍFICAS	45
SECCIÓN V: RÉGIMEN DE BIENES	45
REGIMEN DE BIENES	45
INVENTARIOS	50
TRANSFERENCIA DE LOS BIENES DEL CONCESIONARIO	51
ÁREA DE LA CONCESIÓN	53
DE LAS SERVIDUMBRES	54
DEFENSAS POSESORIAS	55
REVERSION DE LOS BIENES DE LA CONCESIÓN	56
REEMPLAZO DE BIENES DE LA CONCESION	57
DE LA FORMALIZACIÓN DE LA CESIÓN DE POSICIÓN CONTRACTUAL CORRESPONDIENTE A LOS CONTRATOS CONSIGNADOS EN EL ANEXO 16	58
SECCIÓN VI: DE LA OBRA DE LA INFRAESTRUCTURA PORTUARIA	58
DEL EXPEDIENTE TÉCNICO	59
PROCEDIMIENTO PARA LA PRESENTACIÓN Y APROBACIÓN DEL EXPEDIENTE TÉCNICO	59
SUPERVISIÓN DE DISEÑO	61
INICIO DE LA EJECUCIÓN DE LAS INVERSIONES	62
SUPERVISIÓN DE LA OBRA	64
LIBRO DE OBRA	65
CALENDARIO Y PLAZO DE EJECUCIÓN DE LAS INVERSIONES	66
AMPLIACIÓN DEL PLAZO DE EJECUCIÓN DE OBRA	67
APROBACIÓN DE OBRA	68
INFORMACIÓN SOBRE LA EJECUCIÓN DE LA OBRA	70
INFRAESTRUCTURA Y FACILIDADES OPERATIVAS Y LOGÍSTICAS PARA ENTIDADES PÚBLICAS	70
RÉGIMEN ECONÓMICO DE LAS INVERSIONES	71
INVERSIONES DISCRECIONALES	73
INVERSIONES COMPLEMENTARIAS	74
SECCIÓN VII: DE LA CONSERVACIÓN DE LA CONCESIÓN.....	75



PLAN DE CONSERVACIÓN.....	76
REPARACIÓN DE EMERGENCIA	77
SUPERVISIÓN DE CONSERVACIÓN	77
INFORMACIÓN.....	78
SECCIÓN VIII: EXPLOTACIÓN DE LA CONCESIÓN	78
DERECHOS Y DEBERES DEL CONCESIONARIO	78
ORGANIZACIÓN DEL SERVICIO	79
SUPERVISIÓN DE LA EXPLOTACIÓN.....	79
INFORMACIÓN.....	80
DERECHOS Y RECLAMOS DE LOS USUARIOS.....	80
DOCUMENTOS INTERNOS	81
CONTRATOS DE RESERVA DE ESPACIOS DE ACODERAMIENTO	82
INICIO DE LA EXPLOTACIÓN	82
ALCANCES DEL SERVICIO	83
NIVELES DE SERVICIO Y PRODUCTIVIDAD	89
RÉGIMEN ECONÓMICO: TARIFAS Y PRECIO	89
RETRIBUCIÓN Y APOORTE FONCEPRI	91
EQUILIBRIO ECONÓMICO - FINANCIERO	92
RÉGIMEN TRIBUTARIO Y ADUANERO DE LA CONCESIÓN	95
SECCIÓN IX: GARANTÍAS.....	95
GARANTÍA DEL CONCEDENTE.....	95
GARANTÍA A FAVOR DEL CONCEDENTE.....	96
GARANTÍAS A FAVOR DE LOS ACREEDORES PERMITIDOS	98
SECCIÓN X: RÉGIMEN DE SEGUROS.....	104
CLASES DE PÓLIZAS DE SEGUROS.....	105
RESPONSABILIDAD DEL CONCESIONARIO.....	113
SECCIÓN XI: CONSIDERACIONES SOCIO AMBIENTALES.....	113
RESPONSABILIDAD AMBIENTAL	113
GESTION SOCIO AMBIENTAL	115
PROTECCIÓN DEL PATRIMONIO CULTURAL Y ARQUEOLOGICO	117
SECCIÓN XII: RELACIONES CON SOCIOS, TERCEROS Y PERSONAL.....	119
RELACIONES CON EL SOCIO ESTRATÉGICO.....	119
RELACIONES CON TERCEROS	120
CLÁUSULAS EN CONTRATOS	121
RELACIONES DE PERSONAL	121
CONTRATACIÓN DE TRABAJADORES DE LA EMPRESA NACIONAL DE PUERTOS S.A.(ENAPU)	122
RELACIONES CON LOS TRABAJADORES PORTUARIOS.....	124
SECCIÓN XIII: COMPETENCIAS ADMINISTRATIVAS.....	124
DISPOSICIONES COMUNES	124
FACULTADES DEL REGULADOR	126
DE LA POTESTAD DE SUPERVISIÓN	126
DE LA POTESTAD SANCIONADORA.....	127
APOORTE POR REGULACIÓN	127
SECCIÓN XIV: CADUCIDAD DE LA CONCESIÓN.....	128
CAUSALES DE CADUCIDAD	128
PROCEDIMIENTO PARA LAS SUBSANACIONES	132
PROCEDIMIENTO GENERAL DE LIQUIDACIÓN.....	136



INVERSIONES DISCRECIONALES E INVERSIONES COMPLEMENTARIAS ...	138
EFFECTOS DE LA CADUCIDAD	139
PROCEDIMIENTOS PARA LA CADUCIDAD	140
REGLAS ESPECIALES DE LIQUIDACIÓN DEL CONTRATO	140
SECCIÓN XV: SOLUCIÓN DE CONTROVERSIAS	142
LEY APLICABLE	142
ÁMBITO DE APLICACIÓN	142
CRITERIOS DE INTERPRETACIÓN	143
RENUNCIA A RECLAMACIONES DIPLOMÁTICAS	144
TRATO DIRECTO	144
ARBITRAJE	145
REGLAS PROCEDIMENTALES COMUNES	147
SECCIÓN XVI: MODIFICACIONES AL CONTRATO	149
SECCIÓN XVII: SUSPENSIÓN DE OBLIGACIONES	150
PROCEDIMIENTO PARA LA DECLARACIÓN DE SUSPENSIÓN DE OBLIGACIONES	151
EFFECTOS DE LA DECLARACIÓN DE SUSPENSIÓN DE OBLIGACIONES	152
SECCIÓN XVIII: PENALIDADES	154
SECCIÓN XIX: DOMICILIOS	155
FIJACIÓN	155
CAMBIOS DE DOMICILIO	156
ANEXO 1	157
ÁREA DE LA CONCESIÓN	157
ANEXO 1	158
APÉNDICE 1: PLANO Y COORDENADAS DEL ÁREA DE CONCESIÓN DEL TERMINAL PORTUARIO MULTIPROPÓSITO DE SALAVERRY	158
ANEXO 1	160
APÉNDICE 2: PLANO DE EDIFICACIONES	160
ANEXO 1	161
APÉNDICE 3: RELACIÓN DE EDIFICACIONES DENTRO DEL ÁREA DE LA CONCESIÓN	161
ANEXO 2	162
TESTIMONIO DE LA ESCRITURA PÚBLICA DE CONSTITUCIÓN SOCIAL Y ESTATUTO DEL CONCESIONARIO	162
ANEXO 3	163
NIVELES DE SERVICIO Y PRODUCTIVIDAD	163
ANEXO 4	168
PARÁMETROS TÉCNICOS DE CUMPLIMIENTO OBLIGATORIO PARA LAS INVERSIONES OBLIGATORIAS	168
ANEXO 5	170
RÉGIMEN TARIFARIO	170
ANEXO 6	174
TÉRMINOS DE REFERENCIA DEL EXPEDIENTE TÉCNICO	174



ANEXO 7	180
PLAN DE CONSERVACION DE LA CONCESIÓN	180
Apéndice 1: Alcances del Mantenimiento.....	182
ANEXO 8	185
ENTIDADES DEL ESTADO PERUANO PRESENTES EN EL TERMINAL PORTUARIO	185
Apéndice 1	188
Requisitos de infraestructura, facilidades logísticas y operativas mínimas destinadas al despacho aduanero	188
Apéndice 2	191
Requisitos de infraestructura, facilidades logísticas y operativas mínimas destinadas al control de pasajeros y tripulantes	191
ANEXO 9	192
Apéndice 1: INVERSIONES OBLIGATORIAS.....	192
ANEXO 9	195
Apéndice 2: INVERSIONES EN FUNCIÓN A LA DEMANDA.....	195
ANEXO 9	199
Apéndice 3: INVERSIONES COMPLEMENTARIAS	199
ANEXO 10	200
MODELO DE GARANTÍA DE FIEL CUMPLIMIENTO DEL CONTRATO DE CONCESIÓN	200
ANEXO 11	202
MODELO DE DECLARACIÓN DEL ACREEDOR PERMITIDO*	202
ANEXO 12	204
MODELO REFERENCIAL DE CARTA DE APROBACIÓN A FAVOR DEL ACREEDOR PERMITIDO	204
ANEXO 13	205
RESOLUCIÓN DIRECTORAL DEL SENACE QUE APRUEBA LOS TERMINOS DE REFERENCIA Y EL PLAN DE PARTICIPACIÓN CIUDADANA PARA EL INSTRUMENTO DE GESTIÓN AMBIENTAL DEL PROYECTO	205
ANEXO 13	210
Apéndice 1	210
INFORME N° 104-2017-SENACE-J-DCA/UPIS-UGS del 09.06.2017	210
ANEXO 14	211
INSTRUMENTO DE GESTION AMBIENTAL APROBADO	211
ANEXO 15	212
RELACIÓN DE TRABAJADORES DE ENAPU DEL TERMINAL PORTUARIO MULTIPROPÓSITO SALAVERRY (A MAYO 2017)	212
ANEXO 15	213
Apéndice 1: REGISTRO DE TRABAJADORES PORTUARIOS DEL TERMINAL PORTUARIO DE SALAVERRY	213
ANEXO 16	220



RELACIÓN DE CONTRATOS SUSCRITOS POR ENAPU VINCULADOS AL TERMINAL PORTUARIO MULTIPROPOSITO SALAVERRY VIGENTES RESPECTO DE LOS CUALES EL ADJUDICATARIO PODRÁ SOLICITAR A ENAPU LA FORMALIZACIÓN DE CESIÓN DE POSICIÓN CONTRACTUAL 220

ANEXO 17..... 222

CUADRO DE PENALIDADES APLICABLES AL CONTRATO 222

ANEXO 18..... 232

CALIFICACIÓN DEL TERMINAL PORTUARIO MULTIPROPÓSITO DE SALAVERRY COMO INFRAESTRUCTURA PORTUARIA NUEVA..... 232

ANEXO 19..... 233

EMPRESAS AUTORIZADAS PARA EMITIR GARANTÍAS..... 233

ANEXO 20..... 234

PROPUESTA ECONÓMICA 234

ANEXO 21..... 235

PROPUESTA TÉCNICA..... 235



CONTRATO DE CONCESIÓN

Señor Notario:

Sírvase extender en su Registro de Escrituras Públicas una en la que conste el Contrato de Concesión del Terminal Portuario Multipropósito de Salaverry (en adelante, el Contrato), suscrito entre el Estado de la República del Perú (en adelante, el CONCEDENTE), representado por el Ministerio de Transportes y Comunicaciones (en adelante, el MTC), quien a su vez actúa a través de la Autoridad Portuaria Nacional (en adelante, la APN), conforme a lo dispuesto en la Ley N° 27943 y su reglamento aprobado mediante Decreto Supremo N° 003-2004-MTC, debidamente representada por Edgar José Ramón Patiño Garrido, identificado con D.N.I. N° 43344637, con domicilio en Av. Santa Rosa N° 135, La Perla, Callao, y debidamente facultado mediante Acuerdo de Directorio 2092-468-13/08/2018/D; y de la otra, Salaverry Terminal Internacional S.A. (en adelante, el CONCESIONARIO), con R.U.C. N° 20603487321 y domicilio en Av. Paseo de la República N° 5895, (Piso 5, Oficina 501-502) distrito de Miraflores, provincia y departamento de Lima, Perú, debidamente representado por el señor Alvaro Fernando Galindo Neumann con D.N.I. N° 10276856, debidamente facultado mediante poderes inscritos en la Partida Electrónica N° 14137111 del Registro de Personas Jurídicas de la Oficina Registral de Lima.

Con la intervención de:

La Autoridad Portuaria Nacional, a título propio a fin de declarar su conformidad con los términos y condiciones del Contrato, debidamente representada por Edgar José Ramón Patiño Garrido, identificado con D.N.I. N° 43344637, con domicilio en Av. Santa Rosa N° 135, La Perla, Callao, debidamente facultado mediante Acuerdo de Directorio N° 2092-468-13/08/2018/D.

SECCIÓN I: MARCO LEGAL, ANTECEDENTES Y DEFINICIONES

MARCO LEGAL

- Ley del Sistema Portuario Nacional N° 27943 y sus modificatorias.
- Reglamento de la Ley del Sistema Portuario Nacional aprobado por Decreto Supremo N° 003-2004-MTC y sus modificatorias.
- Plan Nacional de Desarrollo Portuario aprobado por Decreto Supremo N° 009-2012-MTC y sus modificatorias.
- Texto Único Ordenado del Decreto Legislativo N° 1224, Decreto Legislativo del Marco de Promoción de la Inversión Privada mediante Asociaciones Público Privadas y Proyectos en Activos, aprobado mediante Decreto Supremo N° 254-2017-EF y sus modificatorias.
- Reglamento del Decreto Legislativo N° 1224 aprobado por Decreto Supremo N° 410-2015-EF, y sus modificatorias.
- Decreto Legislativo N° 1012, Ley Marco de Asociaciones Público-Privadas para la generación de empleo productivo y dicta normas para la agilización de los procesos de promoción de la inversión privada, y su Reglamento, aprobado por Decreto Supremo N° 127-2014-EF, normas que serán de aplicación de acuerdo con lo dispuesto en la Primera Disposición Complementaria y Transitoria de dicho decreto legislativo,
- Ley N° 28660, Ley que determina la naturaleza jurídica de la Agencia de Promoción de la Inversión Privada - PROINVERSIÓN



- Ley N° 28611, Ley General del Ambiente
- Ley N° 26786, Ley de evaluación de impacto ambiental para obras y actividades
- Ley N° 28296, Ley General del Patrimonio Cultural de la Nación y normas modificatorias y complementarias que sean aplicables.
- Reglamento de Investigaciones Arqueológicas, aprobado por Decreto Supremo N° 003-2014-MC.
- Reglamento del Título II de la Ley N° 30327 - Ley de Promoción de las Inversiones para el Crecimiento Económico y el Desarrollo Sostenible, y otras medidas para optimizar y fortalecer el Sistema Nacional de Evaluación de Impacto Ambiental - Ministerio del Ambiente aprobado por Decreto Supremo N° 005-2016-MINAM
- Ley N° 29783, Ley de Seguridad y Salud en el Trabajo, su reglamento y modificatorias
- Decreto de Urgencia N° 047-2008 que declaró de necesidad nacional y de ejecución prioritaria por parte de PROINVERSIÓN, entre otros proyectos, el proceso de promoción de la inversión privada del Terminal Portuario Salaverry.
- Decreto de Urgencia N° 047-2009 que dispuso la obligación de incorporar en las bases de los respectivos procesos y en los contratos de concesión de diversos proyectos, entre ellos el TPMS, la obligación de constituir un Fondo Social con la retribución que se haya contemplado a favor del Estado.
- Toda norma legal vigente en el ordenamiento jurídico Peruano y aplicable al Proyecto durante toda la ejecución del mismo.

ANTECEDENTES

- 1.1. Con fecha 01 de marzo de 2003 se publicó la Ley N°27943, Ley del Sistema Portuario Nacional (en adelante, "LSPN"). Mediante Decreto Supremo N°003-2004-MTC, publicado el 04 febrero de 2004, se aprobó el reglamento de esta ley. Estas normas regulan las actividades y servicios en los terminales, infraestructura e instalaciones que conforman el Sistema Portuario Nacional (en adelante, "SPN").
- 1.2. La LSPN crea a la Autoridad Portuaria Nacional (en adelante, "APN") como un Organismo Público Descentralizado encargado del SPN. Posteriormente, de conformidad con la Ley N°29158 y el Decreto Supremo N°034-2008-PCM, la APN pasa a ser un organismo técnico especializado adscrito al Ministerio de Transportes y Comunicaciones (en adelante, "MTC").
- 1.3. La LSPN establece que corresponde a la APN el fomento de la participación del sector privado, preferentemente a través de la inversión en el desarrollo de la infraestructura y equipamiento portuarios, para lo cual cuenta con el apoyo de la Agencia de Promoción de la Inversión Privada (en adelante, "PROINVERSIÓN"). En este sentido, el reglamento de la LSPN dispone que corresponde a la APN la conducción de los procesos de promoción de la inversión privada en la infraestructura y equipamientos portuarios nacionales, debiendo, para efectos de su ejecución, celebrar con PROINVERSIÓN convenios de cooperación.
- 1.4. Con fecha 4 de febrero de 2009, se suscribió el "Convenio Marco de Cooperación entre la Autoridad Portuaria Nacional (APN) y PROINVERSIÓN para la ejecución de Proyectos de Inversión como consecuencia de la Iniciativa Privada", en adelante el Convenio.
- 1.5. Con fecha 1 de febrero de 2012 la empresa Consorcio Transportadora Salaverry presentó ante la APN una iniciativa privada para la construcción, instalación,



operación y explotación de un "Terminal de embarque de concentrados de minerales en el Puerto Salaverry" en adelante la "Iniciativa Privada".

- 1.6. Con fecha 13 de abril de 2012, mediante la Carta N° 405-2012-APN/GG, la APN comunicó a la empresa Consorcio Transportadora Salaverry que la Iniciativa Privada había sido admitida a trámite.
- 1.7. Con fecha 23 de abril de 2012, mediante Oficio N° 168-2012-APN/PD, la APN remitió a PROINVERSIÓN la Iniciativa Privada a efectos de que dicha entidad proceda conforme al Convenio.
- 1.8. Mediante Acuerdo del Consejo Directivo de PROINVERSIÓN N° 470-5-2012-CPI de fecha 17 de mayo de 2012, se acordó encargar al Comité de PROINVERSIÓN en Proyectos de Infraestructura Vial, Infraestructura Ferroviaria e Infraestructura Aeroportuaria – PRO INTEGRACIÓN, la Iniciativa Privada.
- 1.9. De acuerdo con lo dispuesto en la LSPN, mediante Decreto Supremo N° 009-2012-MTC, publicado el 11 de agosto de 2012, se aprobó el Plan Nacional de Desarrollo Portuario (en adelante, el PNDP). De acuerdo a la LSPN toda inversión en infraestructura portuaria pública debe estar previamente considerada en este documento.
- 1.10. Con fecha 3 de octubre de 2014, PROINVERSIÓN solicitó a Consorcio Transportadora Salaverry, manifestar su conformidad o disconformidad con las modificaciones planteadas por la APN, según Acuerdo 1450/329-20/05/2014D. Dicha modificación contó con la previa aceptación del MTC.
- 1.11. Con fecha 6 de mayo de 2015 Consorcio Transportadora Salaverry presentó la Iniciativa Privada reformulada denominándola "Iniciativa Privada para la Modernización y Desarrollo del Terminal Portuario Multipropósito de Salaverry".
- 1.12. Mediante la Ley N° 30335 se delegó al Poder Ejecutivo la facultad de legislar en materia administrativa, económica y financiera (actualmente derogada). En el marco de esta norma se aprobó el Decreto Legislativo N° 1224, que aprueba la Ley Marco de Asociaciones Público-Privadas y Proyectos en Activos, y su reglamento, el Decreto Supremo N° 410-2015-EF. Con la entrada en vigencia de estas dos últimas normas, quedaron derogados el Decreto Legislativo N° 1012 aprueba la Ley Marco de Asociaciones Público-Privadas para la generación de empleo productivo y dicta normas para la agilización de los procesos de promoción de la inversión privada, y su reglamento. Asimismo, quedaron derogados el Decreto Supremo N° 059-96-PCM que aprobó el Texto Único Ordenado de las normas con rango de Ley que regulan la entrega en concesión al sector privado de las obras públicas de infraestructura y de servicios públicos (con excepción del primer y segundo párrafo del artículo 19 y el artículo 22), y su reglamento, entre otras normas.
- 1.13. El Directorio de la APN mediante acuerdo adoptado en la Sesión N° 431 de fecha 04 de julio de 2017, y el Consejo Directivo de PROINVERSIÓN en Sesión no presencial N° 12 de fecha 26 de julio de 2017, aprobaron la declaratoria de interés del proyecto contenido en la Iniciativa Privada Autofinanciada denominada "Modernización y desarrollo del Terminal Portuario Multipropósito de Salaverry".
- 1.14. El 4 de agosto de 2017 se publicó en el Diario Oficial El Peruano y en el diario Expreso, la Declaratoria de Interés de la Iniciativa Privada presentada por



Consortio Transportadora Salaverry de acuerdo en lo establecido en los Decretos Legislativos N° 1012 y N° 1022.

- 1.15. Con fecha 25 de mayo de 2018, el Director Ejecutivo de PROINVERSIÓN, contando con la conformidad del Comité ProInversión en Proyectos de Infraestructura Vial, Infraestructura Ferroviaria e Infraestructura Aeroportuaria – Comité Pro Integración, así como la opinión favorable de la APN, MEF, MTC y opinión técnica del REGULADOR aprobó el Contrato de Concesión a ser suscrito entre el Estado de la República del Perú representado por el MTC, quien a su vez actúa a través de la APN, y el CONCESIONARIO.
- 1.16. Con fecha 31 de mayo de 2018, el Director Ejecutivo de PROINVERSIÓN adjudicó la Buena Pro del Concurso de proyectos integrales para la entrega en concesión del Proyecto “Modernización y Desarrollo del Terminal Portuario Multipropósito de Salaverry”, al Consortio Transportadora Salaverry cuyos integrantes han constituido al CONCESIONARIO, quien ha acreditado el cumplimiento de las condiciones previstas en las Bases del Concurso para proceder a la suscripción del presente Contrato.
- 1.17. Mediante Decreto Supremo N° 010-2018-MTC, publicado el 12 de julio de 2018 el MTC aprobó el presente Contrato, de conformidad con el artículo 10.2 de la LSPN y el artículo 48 del reglamento de la LSPN aprobado mediante Decreto Supremo N° 003-2004-MTC. Asimismo, mediante Acuerdo de Directorio 2092-468-13/08/2018/D, de fecha 13 de agosto de 2018, se autorizó al señor Edgar José Ramón Patiño Garrido para que en representación de la APN, suscriba el presente Contrato.



DEFINICIONES

- 1.18. En este Contrato cada vez que se haga mención a la APN, se entenderá que esta actúa a nombre propio en ejercicio de sus facultades originarias conforme a las Leyes y Disposiciones Aplicables o por delegación de las facultades del CONCEDENTE.
- 1.19. En este Contrato, los siguientes términos tendrán los significados que a continuación se indican:



- 1.19.1. Acreeedores Permitidos

El concepto de Acreeedor(es) Permitido(s) es sólo aplicable para los supuestos de Endeudamiento Garantizado Permitido. El (los) Acreeedor(es) Permitido(s) deberá(n) contar con la conformidad de PROINVERSIÓN para acreditar tal condición, cumpliendo con presentar previamente el Anexo N° 11 del presente Contrato. Para tales efectos, el Acreeedor Permitido será:

- (i) cualquier institución multilateral de crédito de la cual el Estado de la República del Perú sea miembro,
- (ii) cualquier institución, agencia de crédito a la exportación (Export Credit Agency) o cualquier agencia gubernamental de cualquier país con el cual el Estado de la República del Perú mantenga relaciones diplomáticas,
- (iii) cualquier institución financiera internacional designada como Banco Extranjero de Primera Categoría en la Circular N° 010-2018-BCRP, emitida por el Banco Central de Reserva del Perú, del 21 de marzo de



- 2018 o cualquier otra que la modifique, y adicionalmente las que la sustituyan, en el extremo en que incorporen nuevas instituciones,
- (iv) cualquier otra institución financiera internacional que tenga una clasificación de riesgo igual o mejor que la clasificación de la deuda soberana peruana correspondiente a moneda extranjera y de largo plazo asignada por una entidad clasificadora de riesgo internacional de reconocido prestigio que clasifica a la República del Perú,
 - (v) cualquier institución financiera nacional con una clasificación de riesgo local no menor de "A", evaluada por una empresa clasificadora de riesgo nacional debidamente autorizada por la Superintendencia del Mercado de Valores (SMV),
 - (vi) todos los inversionistas institucionales así considerados por las normas legales vigentes en el Perú o en su país de origen, que adquieran directa o indirectamente cualquier tipo de valor mobiliario o instrumento de deuda emitido por (i) el CONCESIONARIO, o (ii) un patrimonio fideicometido, fondos de inversión o sociedad tituladora que adquiera derechos y/o activos permitidos y derivados del Contrato de Concesión,
 - (vii) cualquier persona natural o jurídica que adquiera directa o indirectamente cualquier tipo de valor mobiliario emitido o instrumento de deuda emitido por el CONCESIONARIO, mediante oferta pública, o a través de un patrimonio fideicometido, fondos de inversión o sociedad tituladora, ya sea que estén constituidos en el Perú o en el extranjero.

Sólo para el caso de la estructuración de este tipo de operaciones, deberá contemplarse que el representante de los obligacionistas que actúe en representación de las futuras personas que adquirirán dichos valores o instrumentos, tendrá temporalmente el calificativo de Acreedor Permitido e inicialmente será el encargado de presentar el Anexo 11, para ello deberán cumplir, según corresponda, los requisitos indicados en los Numerales (i) a (vi) precedentes.

Dicho calificativo se extinguirá con la correspondiente colocación financiera y procederá el correspondiente reemplazo del Anexo 11 que será suscrito por el representante de los obligacionistas designado conforme a lo establecido en el Artículo 87°, 88° y 92° del Texto Único Ordenado de la Ley del Mercado de Valores, aprobado mediante Decreto Supremo N° 0093-2002, y según poderes emitidos por los adquirentes a favor del mismo.

Cabe precisar que la calificación que recae sobre los representantes de los obligacionistas, es de naturaleza administrativa y no confiere a los representantes de los obligacionistas el calificativo de Acreedores Permitidos.

Queda expresamente establecido que bajo ninguna circunstancia se permitirá que los accionistas, socios o participacionistas del CONCESIONARIO sean Acreedores Permitidos directa o indirectamente. Los Acreedores Permitidos no deberán tener vinculación económica con el CONCESIONARIO de conformidad con lo indicado en la Resolución SMV N° 019-2015-SMV/01, o norma que la sustituya.

En caso se trate de valores mobiliarios, los Acreedores Permitidos deberán estar representados por el representante de los obligacionistas (según lo



Alvaro Galindo
Neumann
V°B°



establecido en el artículo 87° de la Ley del Mercado de Valores y artículo 325° de la Ley General de Sociedades), los cuales deberán cumplir con los requisitos indicados en los numerales (i) a (vi) precedentes.

En caso de créditos sindicados, los Acreedores Permitidos podrán estar representados por un Agente Administrativo o Agente de Garantías, el cual deberá cumplir con alguno de los requisitos indicados en los Numerales (i) a (vi) precedentes; en ambos supuestos conforme a las disposiciones contractuales que regulan dichos instrumentos de deuda. Cabe precisar que la calificación de Agente Administrativo o Agente de Garantías, como representantes de Acreedores Permitidos es de naturaleza administrativa y no confiere a dichas entidades el calificativo de Acreedores Permitidos.

En caso que con posterioridad a la autorización de un Endeudamiento Garantizado Permitido, un Acreedor Permitido desee ceder su posición a un tercero, ya sea de manera total o parcial en dicho Endeudamiento Garantizado Permitido, previamente dicho tercero deberá ser calificado como Acreedor Permitido por PROINVERSIÓN, debiéndose presentar la documentación sustentatoria así como la declaración contenida en el Anexo 11 del presente Contrato.

1.19.2. Acta de Entrega de los Bienes de la Concesión

Es el documento y anexos, emitidos por la APN, y suscritos conjuntamente con el CONCESIONARIO, mediante el cual se deja constancia que el CONCESIONARIO ha recibido los Bienes de la Concesión.

El REGULADOR suscribe la mencionada acta en ejercicio de su función supervisora.



1.19.3. Acta de Recepción de la Obra

Es el documento y anexos emitidos por la APN, y suscrito conjuntamente con el CONCESIONARIO, mediante el cual se deja constancia de:

- i) la fecha de recepción y conformidad de la totalidad de las partidas ejecutadas con relación al Expediente Técnico de Obra.
- ii) el inicio de la Explotación de Obra correspondiente

La suscripción por parte de la APN no enerva ni limita la responsabilidad exclusiva del CONCESIONARIO en cuanto a que lo ejecutado le permitirá cumplir los Niveles de Servicio y Productividad, así como los demás fines del presente Contrato.



1.19.4. Acta de Reversión de los Bienes de la Concesión

Es el documento suscrito por la APN y el CONCESIONARIO mediante el cual se deja constancia de la entrega en favor del CONCEDENTE de los Bienes de la Concesión una vez producida la Caducidad de la Concesión o cuando se produzca la entrega de bienes obsoletos o desfasados que no permiten alcanzar los objetivos del Contrato y que deban ser repuestos por el CONCESIONARIO en virtud de lo dispuesto en las Cláusulas 5.39 a 5.41.



1.19.5. Administración Aduanera

Órgano de la Superintendencia Nacional de Aduanas y de Administración Tributaria competente para aplicar la legislación aduanera, recaudar los derechos arancelarios y demás tributos aplicables a la importación para el consumo así como los recargos de corresponder, aplicar otras leyes y



reglamentos relativos a los regímenes y controles aduaneros, y ejercer la Potestad Aduanera. El término también designa una parte cualquiera de la Administración Aduanera, un servicio o una oficina de ésta.

1.19.6. Adjudicatario de la Buena Pro
Es aquella persona jurídica o consorcio favorecido con la adjudicación de la Buena Pro del Concurso.

1.19.7. Agencia de Promoción de la Inversión Privada – PROINVERSIÓN
Es el organismo público ejecutor adscrito al Ministerio de Economía y Finanzas, con personería jurídica de derecho público, autonomía técnica, funcional, administrativa, económica y financiera a que se refiere la Ley N° 28660 y el Decreto Supremo N° 034-2008-PCM, el Reglamento de Organización y Funciones de PROINVERSIÓN aprobado mediante Decreto Supremo N° 185-2017-EF, facultado, entre otras funciones, a promover la inversión privada en obras públicas de infraestructura y de servicios públicos, así como en activos, proyectos y empresas y entidades del Estado con arreglo a las Leyes y Disposiciones Aplicables.

1.19.8. Amarradero
Espacio físico designado en el Terminal Portuario Multipropósito de Salaverry para el Amarre y Desamarre de la Nave.

1.19.9. Amarre y Desamarre
Servicio que se presta a las Naves en el Amarradero para recibir y asegurar las amarras, cambiarlas de un punto de amarre a otro y largarlas.

1.19.10. Año Calendario
Significa el periodo de doce (12) meses comprendido entre el 1 de enero y el 31 de diciembre, ambas fechas inclusive.

1.19.11. Año(s) de la Concesión
Es el período anual que se inicia desde la Fecha de Cierre, contado de fecha a fecha, concluyendo el día del mes calendario igual al del año que inició el cómputo.

1.19.12. APN
Es la Autoridad Portuaria Nacional, organismo técnico especializado creado por la LSPN, encargado del Sistema Portuario Nacional, adscrito al MTC, con personería jurídica de derecho público interno, patrimonio propio, y con autonomía administrativa, funcional, técnica, económica y financiera, y facultad normativa por delegación del MTC. Tiene a su cargo la conducción del proceso de promoción de la inversión privada en infraestructura e instalaciones portuarias nacional de titularidad estatal. Su Reglamento de Organización y Funciones ha sido aprobado por Decreto Supremo N° 034-2004-MTC.

1.19.13. Área de la Concesión
Está conformada por las áreas terrestres y acuáticas que figuran en el Anexo N° 1 del Contrato que serán entregadas por el CONCEDENTE al CONCESIONARIO para fines de la Concesión.



1.19.14. Área de Influencia de la Concesión
Es el territorio donde incidirán los impactos socio ambientales, positivos y negativos, directos e indirectos, resultantes de las actividades desarrolladas en el marco del Proyecto. La identificación y evaluación estarán definidas en el Instrumento de Gestión Ambiental.

1.19.15. Área de Respaldo
Es el área terrestre del Área de la Concesión, contigua al muelle y a los Amarraderos para permitir la operación de carga y descarga de la Nave.

1.19.16. Atraque
Operación de conducir la Nave desde el fondeadero oficial del Puerto y posicionarla al Amarradero que se haya asignado.

1.19.17. Autoridad Ambiental Competente
Para certificación ambiental: Es el Servicio Nacional de Certificación Ambiental para las Inversiones Sostenibles – SENACE o la entidad que lo sustituya en el desempeño de sus funciones, en el marco del Sistema Nacional de Evaluación de Impacto Ambiental (SEIA).

Para la supervisión y fiscalización ambiental, será la Dirección General de Asuntos Socio Ambientales - DGASA del Ministerio de Transportes y Comunicaciones, o quien la sustituya, conforme a las Leyes y Disposiciones Aplicables.

1.19.18. Autoridad Gubernamental
Es cualquier gobierno o autoridad nacional, regional, departamental, provincial o distrital, o cualquiera de sus dependencias o agencias, regulatorias o administrativas, o cualquier entidad u organismo del Perú que conforme a ley ejerza poderes ejecutivos, legislativos o judiciales, o que pertenezca a cualquiera de los gobiernos, autoridades o instituciones anteriormente citadas, con competencia sobre las personas o materias en cuestión.

1.19.19. Bases
Es el documento que contiene los aspectos administrativos, procedimientos y condiciones, incluidos sus Anexos, Formularios, Apéndices y las Circulares expedidas por PROINVERSIÓN que fijó los términos bajo los cuales se desarrolló el Concurso, que contó con la aprobación de la APN.

1.19.20. Bienes de la Concesión
Son aquellos bienes descritos en la Cláusula 5.8 del presente Contrato que serán destinados a la ejecución de la Concesión constituyendo bienes inseparables del objeto de la misma; estos bienes son de titularidad del CONCEDENTE y le serán entregados o devueltos por el CONCESIONARIO a la Caducidad de la Concesión.

1.19.21. Bienes del CONCEDENTE
Son todos los bienes destinados a la ejecución del Contrato, incluyendo el Área de la Concesión, identificados en el Anexo 1 del presente Contrato, que serán entregados por el CONCEDENTE al CONCESIONARIO en la Toma de Posesión.



1.19.22. Bienes del CONCESIONARIO
Son los Bienes de propiedad del CONCESIONARIO resultantes de las Inversiones Discrecionales o adelanto de Inversiones en Función a la Demanda que no se gatillen, a excepción de aquellos que, no puedan ser removidos o cuya remoción pudiera causar una afectación a los Bienes de la Concesión y/o afectar la prestación de los Servicios Estándar y/o Servicios Especiales regulados y las servidumbres que se adquieran, durante la vigencia de la Concesión.

Asimismo, serán los bienes intangibles asociados directa y únicamente a la prestación de los Servicios Especiales no regulados y/o Servicios No Portuarios. Al término de la Concesión, los Bienes del CONCESIONARIO podrán ser adquiridos por el CONCEDENTE de acuerdo a lo dispuesto en las Cláusulas 5.16 a 5.27 del Contrato.

Los Bienes del CONCESIONARIO pueden ser afectados a finalidades distintas a las de la Concesión, con aprobación expresa de la APN.

1.19.23. Cabotaje
Operación de transporte de carga de origen nacional para destino nacional, que se realiza a través de puertos de la República del Perú.

1.19.24. Caducidad de la Concesión
Consiste en la extinción de la Concesión, por las causales previstas en este Contrato y en concordancia con las Leyes y Disposiciones Aplicables.

1.19.25. Calendario de Ejecución de Obra
Es el documento que formará parte integrante del respectivo Expediente Técnico y que deberá incluir lo dispuesto en la Cláusula 6.16 del presente Contrato.

1.19.26. Comité
Es el Comité de PROINVERSIÓN en Proyectos de Infraestructura Vial, Infraestructura Ferroviaria e Infraestructura Aeroportuaria – PRO INTEGRACIÓN.

1.19.27. CONCEDENTE
Es el Estado de la República del Perú, representado por el MTC. Para todos los efectos del presente proceso de promoción, el CONCEDENTE, representado por el MTC, actuará a través de la APN, quien de conformidad con lo dispuesto en el artículo 24 de la LSPN, tiene entre sus atribuciones, celebrar con el sector privado los compromisos contractuales establecidos en la LSPN.

1.19.28. Concesión
Es la relación jurídica de Derecho Público que se establece entre las Partes a partir de la Fecha de Cierre mediante la cual el CONCEDENTE otorga al CONCESIONARIO el derecho y la obligación de diseñar, financiar, ejecutar Inversiones, construir, explotar, conservar y transferir el Terminal Portuario Multipropósito de Salaverry, incluyendo tanto las infraestructuras actuales como las obras de modernización y desarrollo que se llevarán a cabo, durante el plazo de vigencia del Contrato, conforme a los términos del presente Contrato y a las Leyes y Disposiciones Aplicables.



1.19.29. CONCESIONARIO

Es la persona jurídica constituida en el Estado de la República del Perú por el Adjudicatario de la Buena Pro del Concurso, que suscribe el Contrato de Concesión, y que será responsable del Diseño, Financiamiento, ejecución de Inversiones, Explotación, Conservación y Transferencia del Terminal Portuario Multipropósito de Salaverry, incluyendo tanto las infraestructuras actuales como las obras y equipamiento de modernización y desarrollo que se llevarán a cabo, durante el plazo de vigencia del Contrato.

1.19.30. Concurso

Fue el proceso regulado por las Bases para la entrega en concesión del Terminal Portuario Multipropósito de Salaverry al sector privado.

1.19.31. Conservación

Es el conjunto de actividades efectuadas, con el objeto de preservar, recuperar o alargar la vida de los Bienes de la Concesión de modo que el CONCESIONARIO pueda dar cumplimiento a los Niveles de Servicio y Productividad establecidos en el presente Contrato. La Conservación incluye el mantenimiento rutinario, el mantenimiento periódico y la reparación por emergencia.

1.19.32. Construcción

Comprende la realización de obras civiles de diversa naturaleza necesarias para la modernización y mejoramiento de la infraestructura y prestación de los Servicios del Terminal Portuario Multipropósito de Salaverry.

1.19.33. Contrato o Contrato de Concesión

Es el presente documento y los Anexos que lo integran, celebrado entre el CONCESIONARIO y el CONCEDENTE, y que regirá sus relaciones con referencia a la Concesión del Terminal Portuario Multipropósito de Salaverry.

1.19.34. Control Efectivo

Una persona natural o jurídica ostenta Control Efectivo de una persona jurídica o está sometida a control común con ésta, cuando:

- i. Cuenta con más del cincuenta por ciento (50%) del poder de voto en la junta general de accionistas o de socios, a través de la propiedad directa de los títulos representativos del capital social o indirectamente mediante contrato de usufructo, prenda, fideicomiso, sindicación y similares o cualquier otro acto jurídico; o,
- ii. De manera directa o indirecta tiene la facultad para designar o remover a la mayoría de los miembros del directorio u órgano equivalente, que le permita controlar o ejercer la mayoría de los votos en las sesiones de directorio u órgano equivalente, o para gobernar las políticas operativas o financieras bajo un reglamento o contrato cualquiera fuera su modalidad; o,
- iii. Por cualquier otro mecanismo o circunstancia (contractual o no), controla el poder de decisión en la otra empresa de manera efectiva.

En adición a lo anterior y siempre que resulte aplicable, a efectos de determinar el Control Efectivo, se tomará en cuenta lo dispuesto en la Resolución SMV N° 019-2015-SMV/01, o norma que la sustituya o modifique.

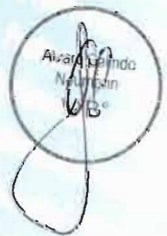

- 1.19.35. Controversia Técnica
Controversia que versa sobre un hecho o acto concreto, cuya resolución depende de la exclusiva aplicación de normas, reglas, criterios, conceptos y/o parámetros de carácter estrictamente técnicos o científicos.
- 1.19.36. Controversia no Técnica
Cualquier controversia que no sea considerada Controversia Técnica.
- 1.19.37. DFBOT (Design, Finance, Build, Operate and Transfer)
Es la modalidad mediante la cual corresponde al CONCESIONARIO diseñar, financiar, ejecutar las Inversiones, construir, conservar, explotar y transferir el Terminal Portuario Multipropósito de Salaverry, incluyendo tanto las infraestructuras actuales como las obras de modernización y desarrollo que se llevarán a cabo, debiendo transferir los Bienes de la Concesión al CONCEDENTE al término de la Concesión.
- 1.19.38. Desatraque
Operación de desamarrar la Nave y conducirla hacia el fondeadero o directamente enrumbarla fuera del Puerto hacia su destino.
- 1.19.39. Días
Son los días hábiles, es decir, que no sean sábado, domingo, feriados y/o días no laborables en la provincia de Lima y Trujillo. También se entienden como feriados los días en que los bancos en la ciudad de Lima y Trujillo no se encuentren obligados a atender al público por disposición de la Autoridad Gubernamental.
- 1.19.40. Días Calendario
Son los días hábiles, no hábiles y feriados.
- 1.19.41. Dólar o US\$
Es la moneda o el signo monetario de curso legal en los Estados Unidos de América.
- 1.19.42. Empresa Afiliada
Una empresa será considerada afiliada a otra empresa cuando el Control Efectivo de tales empresas se encuentre en manos de una misma Empresa Matriz.
- 1.19.43. Empresa Matriz
Es aquella empresa que posee el Control Efectivo de una o varias empresas. También está considerada en esta definición aquella empresa que posee el Control Efectivo de una Empresa Matriz, y así sucesivamente.
- 1.19.44. Empresa Subsidiaria
Es aquella empresa cuyo Control Efectivo es ejercido por la Empresa Matriz.
- 1.19.45. Empresas Vinculadas
Relación entre personas jurídicas, conforme a las normas especiales sobre vinculación y grupo económico aprobadas mediante Resolución SMV N° 019-2015-SMV/01, o normas que la modifiquen o sustituyan.

Salvo prueba en contrario, se presume la existencia de vinculación, entre otros casos, los siguientes:



Alvaro Galindo
Neuquín
V°B°



- (i) Cuando forman parte del mismo grupo económico.
- (ii) Cuando una misma garantía respalda las obligaciones de ambas, o cuando más del 50% de las de una de ellas son garantizadas por la otra, y esta otra no es empresa del sistema financiero.
- (iii) Cuando más del 50% de las obligaciones de una persona jurídica son acreencias de la otra, y esta otra no es empresa del sistema financiero.
- (iv) Cuando una persona jurídica tiene, directa o indirectamente, una participación en el capital social de otra que le permite tener presencia en su directorio.
- (v) Cuando un tercio o más de los miembros del directorio o de los gerentes de una de ellas son directores, gerentes o trabajadores de la otra.

1.19.46. ENAPU
Es la Empresa Nacional de Puertos S.A.

1.19.47. Endeudamiento Garantizado Permitido
Consiste en el endeudamiento por concepto de operaciones de financiamiento o crédito, emisión de valores mobiliarios y/o préstamos de dinero, todos ellos, otorgados por cualquier Acreedor Permitido bajo cualquier modalidad, cuyos fondos serán destinados al cumplimiento de las Inversiones Obligatorias o de las Inversiones en Función a la Demanda objeto de este Contrato, incluyendo cualquier renovación, reprogramación o refinanciamiento de tal endeudamiento que se encuentre garantizado por un(os) Acreedor(es) Permitido(s)"; cuyos términos financieros principales, comprendiendo los montos del principal, tasa o tasas de interés, disposiciones sobre amortización u otros términos similares, cuenten con la conformidad de PROINVERSIÓN, previa opinión técnica del REGULADOR y opinión del CONCEDENTE, conforme a lo dispuesto en la Cláusula 9.3.1 del presente Contrato.

No serán considerados Endeudamientos Garantizados Permitidos aquellos conceptos de operaciones de financiamiento o crédito, emisión de valores mobiliarios o instrumentos de deuda y/o préstamo de dinero, cuyos fondos se destinen para financiar Bienes del CONCESIONARIO, a excepción de lo dispuesto en el último párrafo de la Cláusula 6.32 del presente Contrato.

1.19.48. Equipamiento Portuario
Para los efectos de lo previsto en el presente Contrato, son los bienes muebles destinados a la atención a la Nave y a la carga (instalaciones mecánicas, eléctricas y/o electrónicas, grúas tractores, elevadores, chasis, y otros equipos móviles, fijos o flotantes), que son parte integrante del Terminal Portuario Multipropósito de Salaverry, entre los cuales se encuentran los comprendidos en el Anexo 9 del presente Contrato.

1.19.49. Eslora
Es la longitud de la Nave que consta en el certificado de matrícula expedido por el Estado de abanderamiento.

1.19.50. Especificaciones Técnicas Ambientales
Es el conjunto de técnicas, procedimientos y buenas prácticas establecidas en las Leyes y Disposiciones Aplicables, relacionadas con los requisitos exigidos en materia de protección y conservación del medio ambiente, aplicables en todas las etapas de la Concesión.



1.19.51. Estiba / Desestiba

Es el movimiento de la carga desde el muelle hasta su colocación en la bodega o cubierta de la Nave o viceversa.

1.19.52. Estudio de Impacto Ambiental Detallado(EIA-d)

Es el instrumento de gestión a que se refiere el artículo 25° de la Ley N° 28611, Ley General del Ambiente que deberá ser presentado por el CONCESIONARIO ante la Autoridad Gubernamental Competente para su conformidad y/o aprobación, antes del inicio de ejecución de la Obra, de acuerdo a las Leyes y Disposiciones Aplicables.

Para la ejecución de las Inversiones del Proyecto Referencial, y conforme fuera determinado mediante Resolución N° 147-2017-SENACE/DCA del 09 de junio de 2017, corresponde al CONCESIONARIO elaborar un Estudio de Impacto Ambiental Detallado y el Plan de Participación Ciudadana de acuerdo a los Términos de Referencia aprobados por la Autoridad Competente para la certificación.

1.19.53. Etapa(s)

El término Etapa hace referencia a cualquiera de los siguientes conceptos según lo estipulado en el Anexo 9 del Contrato de Concesión:

- Etapa 1
- Etapa 2
- Etapa 3
- Etapa 4
- Etapa 5
- Nueva Dársena.

1.19.54. Evaluación de Impacto Ambiental

Es un proceso participativo técnico-administrativo, destinado a prevenir, minimizar, corregir y/o mitigar e informar acerca de los potenciales impactos ambientales negativos que pudieran derivarse de las políticas, planes, programas y proyectos de inversión, y así mismo intensificar sus impactos positivos.

1.19.55. Expediente Técnico

Es el documento elaborado por el CONCESIONARIO que contiene la información necesaria para permitir la ejecución y supervisión de la Obra, la identificación de cada una de las partidas descritas en dicho Expediente Técnico, las especificaciones que deberán ser cumplidas para que cada una de dichas partidas sea considerada como culminada, el cumplimiento del Calendario de Ejecución de Obra materia de dicho expediente así como los demás términos propuestos en el Anexo 6 del presente Contrato.

Dicho documento deberá ser elaborado de acuerdo a lo contemplado en el Proyecto Referencial, Propuesta Técnica y en el presente Contrato, y presentado a la APN para su aprobación; tendrá carácter vinculante para la ejecución de las Inversiones.

El Expediente Técnico debe contener como mínimo la siguiente información:

- Memoria Descriptiva
- Especificaciones Técnicas



- Análisis de precios unitarios
- Metrados
- Presupuesto Estimado de Obra
- Valor referencial
- Calendario de ejecución de Obra
- Vida útil.
- Planos

En caso de haber discrepancia entre los documentos, primero mandan los planos, luego en ese orden; las especificaciones técnicas, la memoria descriptiva y el presupuesto de obra.

Para el caso del Expediente de Dragado Inicial, este podrá utilizar los estudios hidrográficos y geotécnicos existentes, debiendo efectuar los cálculos de la volumetría determinados por la batimetría actualizada, así como el contenido mínimo del Expediente Técnico indicado anteriormente. Adicionalmente, los expedientes referidos al dragado de mantenimiento deberán contemplar el mismo contenido que el Expediente de Dragado Inicial. Serán aplicables al Expediente de Dragado Inicial los procedimientos, penalidades y disposiciones dispuestas para el Expediente Técnico.

1.19.56. Explotación

Comprende los siguientes aspectos: la operación y administración del Terminal Portuario Multipropósito de Salaverry, la prestación de los Servicios Estándar, los Servicios Especiales y Servicios No Portuarios dentro del Terminal Portuario Multipropósito de Salaverry, en concordancia a los reglamentos y normas aprobadas y, en general, el aprovechamiento de la infraestructura concesionada, en los términos establecidos en el Contrato.



1.19.57. Fecha de Cierre

Es el día en que se suscribe el Contrato por el CONCEDENTE y el CONCESIONARIO, en la hora y lugar dispuestos para tal efecto.

1.19.58. FONCEPRI

Es el aporte al Fondo de Promoción de la Inversión Privada que asciende al dos por ciento (2%) de la Retribución.



1.19.59. Fuerza Mayor o caso fortuito

Es la causa no imputable a las Partes, consistente en un evento extraordinario, imprevisible e irresistible, que impide la ejecución de una obligación o determina su cumplimiento parcial, tardío o defectuoso, regulada en la Sección XVII del presente Contrato.



1.19.60. Garantía de Fiel Cumplimiento

Es la carta fianza o alternatively la carta de crédito *stand-by* confirmada por una empresa bancaria local a favor del CONCEDENTE, que deberá presentar el CONCESIONARIO para garantizar el cumplimiento de todas las obligaciones contractuales incluyendo el pago de las penalidades, conforme a los montos y condiciones establecidos en la Cláusula 9.2.1 y al modelo contenido en el Anexo 10, debiendo ser emitida por las entidades comprendidas en el Anexo 19 del presente Contrato.

En todos los casos la Garantía de Fiel Cumplimiento del Contrato podrá estar constituida por más de una carta fianza o alternatively carta de



crédito *stand by*, a condición de que sumen el total de monto exigido para la correspondiente garantía.

1.19.61. Grupo Económico

Es el conjunto de personas jurídicas, cualquiera sea su actividad u objeto social, que están sujetas al control de una misma persona natural o jurídica o de un mismo conjunto de personas naturales o jurídicas, conforme a las definiciones contenidas en la Resolución SMV N°019-2015-SMV-01, publicada el 18 septiembre de 2015 y sus normas modificatorias o norma que la sustituya.

1.19.62. IGV

Es el Impuesto General a las Ventas a que se refiere el Decreto Supremo N° 055-99-EF, Texto Único Ordenado de la Ley del Impuesto General a las Ventas e Impuesto Selectivo al Consumo, o normas que lo sustituyan o modifiquen, así como el Impuesto de Promoción Municipal a que se refiere el Decreto Supremo N° 156-2004-EF, Texto Único Ordenado de la Ley de Tributación Municipal, o normas que los sustituyan o modifiquen.

1.19.63. Informes de Avance de Obra

Son los documentos que elaborará el CONCESIONARIO, conforme a las disposiciones contenidas en este Contrato y las que establezca el REGULADOR, mediante el cual dejará constancia de las Obra construidas, rehabilitadas o mejoradas y de la implementación del Equipamiento Portuario correspondiente. Los Informes de Avance de Obra estarán sujetos a la aprobación del REGULADOR.

1.19.64. Infraestructura Portuaria

Es la Obra construida o ubicada en el Terminal Portuario Multipropósito de Salaverry, para facilitar el transporte y el intercambio modal.

1.19.65. Ingresos Mensuales

Es la totalidad de los ingresos obtenidos por el CONCESIONARIO sin el IGV, derivados de la Explotación del Terminal Portuario Multipropósito de Salaverry.

No se considerarán como ingresos los montos que pudiera recibir el CONCESIONARIO por el reembolso del pago de los servicios públicos a los que se refiere la Cláusula 6.29 o los ingresos que perciba alguna de sus Empresas Vinculadas, incluso en la prestación del servicio de practicaje y/o remolcaje y/o agenciamiento marítimo con recursos propios.

1.19.66. Instrumentos de Gestión Ambiental (IGA)

Los instrumentos de gestión ambiental o estudios ambientales de aplicación del Sistema Nacional de Evaluación de Impacto Ambiental (SEIA) son: la Declaración de Impacto ambiental (DIA), el Estudio de Impacto Ambiental Semidetallado (EIA-sd), el Estudio de Impacto Ambiental Detallado (EIA-d), y otros estudios ambientales que determine la Autoridad Ambiental Competente. Para efecto del presente contrato, el estudio ambiental que corresponde realizar para la ejecución de las Inversiones Obligatorias es el Estudio de Impacto Ambiental detallado (EIA-d).

1.19.67. Inventarios

Son los Inventarios Inicial, Anual y Final, elaborados y presentados conforme a los términos siguientes:



- a. Inventario Inicial.- Es el listado de los Bienes de la Concesión, que efectivamente entregará el CONCEDENTE al CONCESIONARIO a la Toma de Posesión, y que formará parte del Acta de Entrega de los Bienes de la Concesión.
- b. Inventario Anual.- Es el listado de los Bienes de la Concesión al 31 de diciembre de dicho Año Calendario. En este inventario deben precisarse los bienes muebles y/o inmuebles que hayan sido dados de alta, dados de baja, devueltos al CONCEDENTE, reemplazados y repuestos hasta el 31 de diciembre del mismo Año Calendario. El CONCESIONARIO debe presentar el Inventario Anual de cada Año Calendario al CONCEDENTE y a la APN, con copia al REGULADOR, a más tardar el día 15 de Abril del Año Calendario siguiente.
- c. Inventario Final.- Es el listado de los Bienes de la Concesión con los que cuenta el CONCESIONARIO a la fecha de Caducidad de la Concesión sea que hubieren sido considerados en el Inventario Inicial o incorporados por el CONCESIONARIO durante su vigencia. El Inventario Final será presentado por el CONCESIONARIO al CONCEDENTE, REGULADOR y a la APN, cuando, por cualquier causa, se produzca la Caducidad de la Concesión.

1.19.68. Inversiones

Se refiere a las Inversiones Obligatorias, Inversiones en Función a la Demanda, Inversiones Discrecionales e Inversiones Complementarias.

1.19.69. Inversiones Complementarias

Son aquellas inversiones que podrán estar referidas al adelanto de alguna de las Etapas de las Inversiones en Función a la Demanda o asociados a algún componente de dichas etapas u otras inversiones portuarias (Infraestructura Portuaria y/o Equipamiento Portuario) relacionadas a la prestación del Servicio Estándar y/o Servicios Especiales que el CONCESIONARIO deberá realizar, en caso así se haya determinado por el Concurso, conforme a lo dispuesto por la Cláusula 6.34 y siguientes del presente Contrato.

Las Inversiones Complementarias no podrán contemplar Inversiones Obligatorias.

En caso corresponda, comprende también el monto de las inversiones complementarias adicionales consideradas como segundo mecanismo de desempate en el Concurso.

1.19.70. Inversiones Obligatorias

Son aquellas inversiones portuarias (infraestructura y equipamiento) correspondientes a las Etapas 1 y 2 que el CONCESIONARIO deberá haber ejecutado a satisfacción del CONCEDENTE en un plazo no mayor a sesenta (60) Meses contados desde la Fecha de Cierre, que servirán para modernizar el TPMS y mejorar la prestación de los Servicios Estándar y/o Servicios Especiales a favor de los Usuarios.

A la suscripción de las respectivas Actas de Recepción de la Obra, los bienes producto de la ejecución de las Inversiones Obligatorias formarán parte de los Bienes de la Concesión.



1.19.71. Inversiones Discrecionales

Son las inversiones que el CONCESIONARIO realizará a su cuenta y riesgo, de estimarlo conveniente, dentro del Área de Concesión, y en el transcurso del plazo de la Concesión y que no se encuentran contempladas dentro de las Inversiones Obligatorias, Inversiones en Función a la Demanda o Inversiones Complementarias, con la finalidad de prestar Servicios a los Usuarios, o cualquier otra actividad conexas, bajo los términos y condiciones establecidos en la Cláusula 6.32 del Contrato.

1.19.72. Inversiones en Función a la Demanda

Son aquellas inversiones portuarias correspondientes a las Etapas 3, 4, 5 y la Nueva Dársena, cuya ejecución será obligatoria al configurarse los gatillos estipulados para cada una de ellas establecidos en el Apéndice 2 del Anexo 9 del Contrato de Concesión.

1.19.73. Inversión Referencial

Es el monto referencial que equivale al total de las inversiones correspondientes a las Inversiones Obligatorias e Inversiones en Función a la Demanda del Proyecto Referencial, expresado en Dólares, en valores constantes al año 2018, sin incluir el IGV, distribuido de acuerdo a lo siguiente:

Etapas	Monto Inversión (en US\$ constantes 2018)
Inversiones Obligatorias	
Etapas 1	34.963.911,81
Etapas 2	67.190.373,91
Inversiones en Función Demanda	
Etapas 3	19.138.886,28
Etapas 4	17.481.794,07
Etapas 5	29.247.953,69
Nueva dársena	60.948.889,67
Total	228.971.809,42



Este monto referencial sólo es aplicable a lo expresamente previsto en el Contrato, por lo que la diferencia entre los montos consignados y lo que el CONCESIONARIO efectivamente gaste, por variaciones de precios u otros, para ejecutar las Inversiones, es a su cuenta y riesgo.



1.19.74. Leyes y Disposiciones Aplicables

Es el conjunto de disposiciones legales que regulan el Contrato de Concesión y que el CONCESIONARIO y el CONCEDENTE se encuentran en la obligación de cumplir. Incluyen la Constitución Política del Perú, las normas con rango de ley, las Normas Regulatorias, los reglamentos, directivas y resoluciones, así como cualquier otra norma que conforme al ordenamiento jurídico de la República del Perú, vigente o que sea dictada durante el plazo de la concesión por cualquier Autoridad Gubernamental competente.



Asimismo, abarca todas las disposiciones aduaneras comprendidas en la Ley General de Aduanas, su reglamento, y demás normas aplicables vigentes o que sean dictadas durante el plazo de la concesión.

1.19.75. LIBOR
Es la tasa London *Interbank Offered Rate*, en Dólares, a seis (6) meses informada por Reuters a la hora de cierre en Londres.

1.19.76. Libro de Obra
Es el documento en el cual se anotarán los hechos diarios más importantes durante la ejecución de las inversiones de cada Etapa, el mismo que deberá observar lo dispuesto por la Cláusula 6.13 y siguientes del presente Contrato.

El Libro de Obra será cerrado por el supervisor, cuando la Obra haya sido recibida definitivamente por el CONCEDENTE.

1.19.77. Manipuleo
Acción de mover y colocar la carga dentro del TPMS en: i) los almacenes, ii) la unidad de transporte o iii) el muelle.

1.19.78. Mes(es)
Para efectos del presente contrato será el periodo de treinta (30) Días Calendarios.

1.19.79. Nave
Construcción flotante con medios de propulsión y gobierno propios destinada a la navegación acuática que se utiliza en el comercio para el transporte de carga o pasajeros, o de ambos.



1.19.80. Naves de Línea o tráfico regular
Son aquellas Naves que cubren servicios regulares permanentes establecidos por las líneas navieras en puertos que integran sus itinerarios, los cuales son fijos y preestablecidos y cuentan con rutas predeterminadas y frecuencias habituales.

Para efectos de este Contrato, la APN determinará qué Nave se constituye como Nave de Línea o tráfico regular.



Dentro de su programación, el CONCESIONARIO deberá garantizar la atención de Naves sin contrato de reserva, de acuerdo con la prelación estipulada en el Reglamento Interno de Operaciones.



1.19.81. Niveles de Servicio y Productividad
Son aquellos niveles mínimos de calidad de servicio que el CONCESIONARIO debe lograr y mantener durante la Explotación del Terminal Portuario Multipropósito de Salaverry según se especifica en el Anexo 3 del Contrato.

1.19.82. Normas Regulatorias
Son los reglamentos, directivas y resoluciones y demás disposiciones que puede dictar el REGULADOR conforme a su ley de creación o normas complementarias, cuyo cumplimiento es de carácter obligatorio.



1.19.83. Sol o S/
Es la moneda o signo de curso legal en el Estado de la República del Perú.

1.19.84. Obra
Comprende el proceso y resultado de las actividades o trabajos requeridos para construir, reconstruir, remodelar, rehabilitar, mejorar, demoler, renovar, ampliar y/o habilitar infraestructuras o adquirir, ensamblar y/o instalar Equipamiento Portuario y/o implementar tecnologías de información y comunicación, sean de una Etapa o de un Componente Funcional o de una Inversión Obligatoria, Inversión en Función a la Demanda o adelanto de ella, Inversión Complementaria o de una Inversión Discrecional. Una Obra requiere dirección técnica y Expediente Técnico aprobado.

Para estos efectos se considerará como Componente Funcional a una parte de una Etapa que cumpla las siguientes características:

- A su culminación puede operar como un sistema que permite brindar servicios portuarios;
- Su operación no debe obstaculizar la ejecución del resto de las Obras;
- La ejecución del resto de las Obras no debe obstaculizar la operación ni modificar el Componente Funcional;
- Se encuentra calificado expresamente como Componente Funcional en el correspondiente Expediente Técnico aprobado por la APN.

1.19.85. Parte
Es, según sea el caso, el CONCEDENTE o el CONCESIONARIO.

1.19.86. Partes
Son, conjuntamente, el CONCEDENTE y el CONCESIONARIO.

1.19.87. Participación Mínima
Es la participación accionaria equivalente al treinta y cinco por ciento (35%) del capital social suscrito y pagado del CONCESIONARIO, en acciones con derecho a voto, la misma que el Socio Estratégico deberá poseer y mantener en el CONCESIONARIO, como mínimo, durante toda la vigencia de la Concesión.

1.19.88. Pasivo ambiental
Se considera pasivo ambiental del Sector Transportes a la obligación o deuda derivada de la restauración, mitigación o compensación por un daño ambiental o impacto no mitigado como resultado de la implementación de un proyecto de infraestructura en transportes. Este pasivo es considerado como tal, cuando constituye un riesgo permanente, potencial y afecta de manera perceptible y cuantificable elementos ambientales naturales (físicos y bióticos) y humanos, es decir la salud, la calidad de vida e incluso bienes públicos como áreas naturales protegidas, sitios declarados patrimonio y sitios arqueológicos.

Por otro lado, es el conjunto de los daños ambientales en término de contaminación del agua del suelo, del aire, del deterioro de los recursos y de los ecosistemas, producido por el Terminal Portuario Multipropósito de Salaverry durante su funcionamiento ordinario o por accidentes imprevistos a lo largo de su historia y hasta la Toma de Posesión.



1.19.89. Período de Adecuación
Es el periodo de adaptación y ajuste a cargo del CONCESIONARIO previo al inicio de la verificación del cumplimiento de los indicadores correspondientes. Este periodo finaliza conforme a los plazos establecidos en el Anexo 3 del presente Contrato.

1.19.90. Plan de Conservación
Es el programa que contiene el conjunto de acciones, medidas y otras actividades de previsión o corrección necesarias para asegurar la Conservación de los Bienes de la Concesión, así como reducir, superar o neutralizar los daños que pudieran afectarla, de acuerdo al Anexo 7 del presente Contrato.

El primer Plan de Conservación deberá observar lo dispuesto por la Cláusula 7.4 del presente Contrato.

1.19.91. Plan de Desarrollo Portuario Preliminar
Es el programa, debidamente aprobado por la APN, que presentará el Adjudicatario a la Fecha de Cierre. Dicho documento desarrolla la concepción preliminar del desarrollo del TPMS.

1.19.92. Plan de Manejo Ambiental
Es el plan que se encuentra incorporado en el Instrumento de Gestión Ambiental aprobado para el proyecto en cuestión que, de manera detallada, establece las acciones que se implementaran para prevenir, mitigar, rehabilitar o compensar los impactos negativos que se causen por el desarrollo de un proyecto, obra o actividad. Debe incluir medidas técnicas de cumplimiento obligatorio por el CONCESIONARIO, para asegurar la prevención, mitigación y control de los impactos ambientales en las diferentes etapas del proyecto, considerando según corresponda, aspectos como el manejo de los recursos hídricos; manejo de suelos y control de erosión; manejo y protección de flora y fauna silvestre, acuática; manejo, control y tratamiento de emisiones y efluentes; manejo de residuos sólidos de tipo industrial, desechos de la construcción, desmontes; y manejo de residuos del ámbito no municipal: peligrosos y no peligrosos, incluyendo la descripción o diseño de las instalaciones que se habiliten para este fin. Además, debe prever medidas de manejo de sustancias químicas, material particulado y otros materiales peligrosos; el control de ruidos y vibraciones; el control de radiaciones no ionizantes; medidas para la rehabilitación de hábitats; y otros relevantes en función de cada proyecto.



1.19.93. Potestad Aduanera
Es el conjunto de facultades y atribuciones que tiene la Administración Aduanera para controlar el ingreso, permanencia, traslado y salida de personas, mercancías y medios de transporte, dentro del territorio aduanero, así como para aplicar y hacer cumplir las disposiciones legales y reglamentarias que regulan el ordenamiento jurídico aduanero.



La Administración Aduanera dispondrá las medidas y procedimientos tendientes a asegurar el ejercicio de la Potestad Aduanera.

1.19.94. Precio
Se refiere a las contraprestaciones que el CONCESIONARIO cobra, de ser el caso, por la prestación de Servicios Especiales no sujetos a regulación tarifaria y los Servicios No Portuarios, incluyendo los impuestos que resulten



aplicables, de conformidad con lo establecido en la Cláusula 8.20. El Precio no estará sujeto a regulación económica.

- 1.19.95. Presupuesto Estimado de Obra
Equivale al presupuesto referencial, que incluye IGV contenido en el Expediente Técnico presentado por el CONCESIONARIO debidamente aprobado por la APN. Este presupuesto sólo es aplicable a lo expresamente previsto en el presente Contrato de Concesión.
- 1.19.96. Propuesta Económica
Es la propuesta contenida en el Sobre N°3 de acuerdo con lo dispuesto en las Bases, presentada por el Adjudicatario de la Buena Pro. La Propuesta Económica formará parte integrante del presente Contrato como Anexo 20.
- 1.19.97. Propuesta Técnica
Es la propuesta contenida en el Sobre N° 2 de acuerdo con lo dispuesto en las Bases, presentada por el Adjudicatario de la Buena Pro. La Propuesta Técnica es vinculante para la elaboración del Expediente Técnico y formará parte del presente Contrato como Anexo 21.
- 1.19.98. Proyecto Referencial
Es el proyecto contenido en la declaratoria de interés de la iniciativa privada autofinanciada denominada "Modernización y Desarrollo del Terminal Portuario Multipropósito de Salaverry". El Proyecto Referencial ha sido aprobado por el Directorio de la APN.
- 1.19.99. Puerto
Para efectos del presente Contrato, es la localidad geográfica y unidad económica de una localidad donde se ubican los terminales, infraestructuras e instalaciones, terrestres y acuáticos, naturales o artificiales, acondicionados para el desarrollo de actividades logísticas y portuarias.
- 1.19.100. Reglamento Marco de Acceso
Es el Reglamento Marco de Acceso a la Infraestructura de Transporte de Uso Público de OSITRAN, aprobado por Resolución del Consejo Directivo N°014-2003-CD/OSITRAN, modificado por Resolución del Consejo Directivo N°054-2005-CD/OSITRAN, o norma que en el futuro lo modifique o sustituya.
- 1.19.101. REGULADOR
Es el Organismo Supervisor de la Inversión en Infraestructura de Transporte de Uso Público - OSITRAN, de acuerdo a lo que dispone la Ley N° 26917 y sus normas reglamentarias, complementarias y modificatorias y cuyas disposiciones (reglamentos autónomos, directivas de carácter general y normas de carácter particular, indicadas en el Artículo 24° del reglamento que aprueba el Decreto Supremo N° 044-2006-PCM), así como los actos administrativos que emita, son de observancia y cumplimiento obligatorio para el CONCESIONARIO. En tal sentido, se encarga de la supervisión, fiscalización, regulación, sanción y cualquier otra atribución reconocida en las Leyes y Disposiciones Aplicables, durante todo el plazo de la Concesión.
- 1.19.102. Retribución
Es la contraprestación económica que el CONCESIONARIO está obligado a pagar durante la vigencia de la Concesión, en los términos establecidos en la Cláusula 8.25 del Contrato.



1.19.103. Revisión de Precintos
Acción de verificar que los precintos de los contenedores están intactos y de registrar la numeración. En caso los precintos no estén intactos, el CONCESIONARIO deberá registrar los datos del contenedor y comunicar dicha situación al personal responsable.

1.19.104. SERNANP
El Servicio Nacional de Áreas Naturales Protegidas por el Estado - SERNANP, es el Organismo Público Técnico Especializado adscrito al Ministerio del Ambiente, a través del Decreto Legislativo N°1013 del 14 de mayo de 2008, encargado de dirigir y establecer los criterios técnicos y administrativos para la conservación de las Áreas Naturales Protegidas, y de cautelar el mantenimiento de la diversidad biológica.

1.19.105. Servicios
Son todos los servicios que el CONCESIONARIO, directamente o a través de terceros presta en el Área de la Concesión, a todo Usuario que lo solicite. La definición de Servicios comprende los Servicios Estándar, Servicios Especiales y Servicios No Portuarios.

1.19.106. Servicios de practica y/o remolcaje
Son actividades comerciales desarrolladas en régimen de competencia que permiten la realización de las operaciones de tráfico portuario.

1.19.107. Servicio(s) Especial(es)
Son todos los servicios portuarios distintos a los Servicios Estándar que el CONCESIONARIO está facultado a prestar directamente o a través de terceros, siendo responsable de la prestación de los mismos y deberá ser facturado por él de manera obligatoria a todo Usuario que los solicite y por los cuales el CONCESIONARIO tendrá el derecho de cobrar un Precio o una Tarifa, según corresponda.

Quando se cobre una Tarifa se denominarán "Servicios Especiales sujetos a regulación tarifaria".

1.19.108. Servicio(s) Estándar
Son todos los servicios portuarios que el CONCESIONARIO, directa o indirectamente, deberá prestar obligatoriamente a todo Usuario que lo solicite, tanto a la Nave como a la carga y a los pasajeros, respecto de los cuales cobrará las Tarifas correspondientes.

El CONCESIONARIO deberá facturar directamente por la prestación de los mismos al Usuario y será el único responsable frente al CONCEDENTE, Usuario y terceros.

Estos servicios se caracterizan por ser necesarios e indispensables para el embarque y/o descarga de cada tipo de carga y embarque y desembarque de pasajeros que ingresen al Terminal Portuario Multipropósito de Salaverry, conforme a lo dispuesto por la vigésimo sexta disposición transitoria y final de la Ley N° 27943, Ley del Sistema Portuario Nacional.

Para la prestación de los Servicios Estándar se deberán cumplir con los Niveles de Servicio y Productividad señalados en el Anexo 3 del Contrato.



1.19.109. Servicios No Portuarios

Son los servicios distintos a los Servicios Estándar y Servicios Especiales, que el CONCESIONARIO podrá brindar a los Usuarios previa aprobación de la APN en el Terminal Portuario Multipropósito de Salaverry. Por los Servicios No Portuarios el CONCESIONARIO cobrará un Precio, en los términos y condiciones que pacten libremente con sus Usuarios, ello en concordancia a las Leyes y Disposiciones Aplicables. La prestación de los Servicios No Portuarios no podrá estar condicionada a la contratación de los Servicios Especiales o Servicios Estándar.

1.19.110. Socio Estratégico

Es el accionista o socio del CONCESIONARIO que, de acuerdo con lo establecido en las Bases, cumple con la experiencia en operación exigidos para calificar como tal y que ostenta la titularidad de la Participación Mínima en el CONCESIONARIO. Deberá existir un Socio Estratégico durante toda la vigencia de la Concesión.

1.19.111. Suspensión de Obligaciones

Es la paralización temporal de una o más de las actividades relacionadas con la ejecución del Contrato, que se desarrolla en la Sección XVII, como resultado de la ocurrencia de cualquier causal de suspensión, de acuerdo a lo previsto por este Contrato o por las Leyes y Disposiciones Aplicables.

1.19.112. Suspensión del Plazo de la Concesión

Declaración que suspende el cómputo del plazo de la Concesión, en concordancia con lo dispuesto en la Cláusula 4.2 del presente Contrato y conforme a las causales, procedimientos y alcances contemplados en la Sección XVII del Contrato, debido al impedimento de cumplir con la totalidad de las obligaciones a cargo del CONCESIONARIO o que se haya afectado, a criterio del REGULADOR, sustancialmente la Explotación a cargo del CONCESIONARIO.

1.19.113. Tarifa

Contraprestación económica que, de acuerdo a lo previsto en este Contrato, cobrará el CONCESIONARIO al Usuario por la prestación de los Servicios Estándar o de ser el caso, de un Servicio Especial, de acuerdo a lo que establezca el REGULADOR, sin incluir los impuestos que resulten aplicables.

De acuerdo a las políticas comerciales del CONCESIONARIO, las Tarifas a ser cobradas por el CONCESIONARIO podrán ser i) menores o iguales a las Tarifas máximas establecidas en el Anexo 5 del presente Contrato o, ii) aquellas Tarifas máximas fijadas por el REGULADOR, es decir montos máximos como contraprestación económica por la prestación de los Servicios Estándar, o por un Servicio Especial.

El REGULADOR determina las Tarifas máximas mediante la correspondiente resolución tarifaria que emita conforme a lo establecido en el Contrato y al procedimiento establecido en el Reglamento General de Tarifas de OSITRAN (RETA).

1.19.114. Terminal Portuario Multipropósito de Salaverry (TPMS)

Para los efectos de este Contrato, es la Infraestructura Portuaria que conforma una unidad operativa y de negocios dedicada a brindar Servicios.



Comprende los amarraderos, zonas, almacenes y equipamiento, entre otros, dentro del Área de la Concesión.

- 1.19.115. Términos de Referencia
Constituyen la descripción de las condiciones, especificaciones técnicas y alcances que deberá considerar el CONCESIONARIO, para la elaboración del Expediente Técnico, para la Construcción y la adquisición e instalación del Equipamiento Portuario, tal como se detalla en el Anexo 6 del Contrato.
- 1.19.116. TEU
Twenty Feet Equivalent Unit. Unidad de medida equivalente a un contenedor de 20 pies.
- 1.19.117. Tipo de Cambio
Es el promedio del tipo de cambio promedio ponderado de compra y del tipo de cambio promedio ponderado de venta de Dólares del sistema financiero publicado periódicamente por la Superintendencia de Banca, Seguros y AFP (SBS) y publicado en el diario oficial "El Peruano" para la conversión de Soles a Dólares y viceversa.
- 1.19.118. Toma de Posesión
Es el acto mediante el cual el CONCESIONARIO recibe los Bienes de la Concesión para ser destinados a la ejecución del Contrato, dejando constancia de ello en el Acta de Entrega de los Bienes de la Concesión. La Toma de Posesión se verificará con la suscripción del Acta de Entrega de los Bienes de la Concesión.
- 1.19.119. Tracción
Acción de transportar la carga desde la zona de muelle a la zona de almacenaje, y viceversa, a través de unidades motorizadas (tractores, *terminal trucks*, *reach stackers*, entre otros).
- 1.19.120. Transbordo
Transferencia de mercancías descargadas de una Nave de llegada y embarcadas en otra de salida o en la misma, en distinto viaje.
- 1.19.121. Trinca o Destrinca
Acción de asegurar o desbloquear, según corresponda, la carga de modo que quede bien sujeta o suelta en la Nave o en la zona de almacenaje a través de distintos medios (*twist locks*, cuerdas, entre otros).
- 1.19.122. TUO
Es el Texto Único Ordenado de las Normas con rango de ley que regulan la entrega en Concesión al sector privado de las Obras Públicas de Infraestructura y de Servicios Públicos, aprobado por Decreto Supremo N° 059-96-PCM, en específico el Artículo 19° y el artículo 22° de dicho dispositivo.
- 1.19.123. Unidad de Arqueo Bruto (UAB) o Arqueo Bruto
Es el volumen total de todos los espacios cerrados de una nave, conforme a lo dispuesto en el Convenio Internacional sobre Arqueo de Buques de 1969.

El Arqueo Bruto de las embarcaciones de bandera peruana es determinado por la Dirección General de Capitanías y Guardacostas (DICAPI), en el



certificado correspondiente. Para el caso de embarcaciones con banderas de otros países, se utilizará el definido por la autoridad competente del país correspondiente.

- 1.19.124. Unidad Impositiva Tributaria o UIT
Es la Unidad Impositiva Tributaria de conformidad con la Norma XV del Título Preliminar del Texto Único Ordenado del Código Tributario, aprobado por el Decreto Supremo N° 133-2013-EF o de la norma que la sustituya. Para fines del presente Contrato se considerará el valor vigente al momento de su aplicación.
- 1.19.125. Usuario
Es la persona natural o jurídica que solicita y recibe los Servicios brindados por el CONCESIONARIO.
- 1.19.126. Verificación de la carga (servicio de tarja)
Registro del estado e información de la carga que se va a embarcar o descargar en una Nave incluyendo entre otros identificación, estado, origen y destino y puertos de tránsito para su posterior transmisión electrónica.
- 1.19.127. Zona Primaria
De conformidad con las Leyes y Disposiciones Aplicables, es parte del territorio aduanero que comprende los puertos, aeropuertos, terminales terrestres, centros de atención en frontera para las operaciones de desembarque, embarque, movilización o despacho de las mercancías y las oficinas, locales o dependencias destinadas al servicio directo de una aduana. Adicionalmente, puede comprender recintos aduaneros, espacios acuáticos o terrestres, predios o caminos habilitados o autorizados para las operaciones arriba mencionadas. Esto incluye a los almacenes y depósitos de mercancía que cumplan con los requisitos establecidos en la normatividad vigente y hayan sido autorizados por la Administración Aduanera.



SECCIÓN II: NATURALEZA JURÍDICA, OBJETO, MODALIDAD Y CARACTERES

NATURALEZA JURIDICA

- 2.1. La Concesión materia del Contrato se otorga para el diseño, financiamiento, ejecución de Inversiones, Conservación, Explotación y transferencia del TPMS, en los términos establecidos en este Contrato y, en el marco del proceso de promoción de la inversión privada emprendido por el Estado de la República del Perú.
- 2.2. El proceso de promoción de la inversión privada antes referido y, en consecuencia el Contrato, no suponen la transferencia en propiedad de los Bienes de la Concesión, los mismos que en todo momento mantienen su condición de bienes de dominio público portuario.
- 2.3. Considerando que el objeto de la Concesión es el diseño, financiamiento, ejecución de Inversiones, Conservación, Explotación y transferencia de una obra de infraestructura pública por tiempo determinado, la constitución de derechos a favor de terceros sobre la Concesión debe ser compatible con esta naturaleza y ser aprobada por el CONCEDENTE, previa opinión del REGULADOR.



- 2.4. Sin perjuicio de la multiplicidad de actividades y prestaciones en que se divide el objeto del Contrato de Concesión, conforme se describe en la Cláusula 2.8, el Contrato de Concesión es de naturaleza unitaria y responde a una causa única.
- 2.5. El Contrato es principal, de prestaciones recíprocas, de tracto sucesivo y de ejecución continua.

OBJETO

- 2.6. Por el presente Contrato, el CONCEDENTE otorga al CONCESIONARIO el diseño, financiamiento, ejecución de Inversiones, Conservación, Explotación y transferencia del TPMS, que constituyen obligaciones del CONCESIONARIO y que deberán ejecutarse de conformidad con las disposiciones establecidas en el Contrato.

El TPMS deberá estar diseñado para atender embarque y desembarque de carga y pasajeros, así como las operaciones de Tracción, Manipuleo y almacenaje de acuerdo a los Niveles de Servicio y Productividad, estándares técnicos y las normas de carácter ambiental exigidos en el Contrato y la normativa aplicable.

- 2.7. Sin perjuicio de las declaraciones contenidas en la Cláusula 3.2, el CONCEDENTE y la APN declaran y reconocen expresamente que: (i) la entrega en Concesión para el diseño, financiamiento, ejecución de Inversiones, Conservación, Explotación y transferencia del TPMS se encuentra dentro de los alcances de lo dispuesto en el numeral 10.3 y 11.3 del artículo 10 y 11 de la LSPN respectivamente, modificado por el Decreto Legislativo N° 1022, (ii) el TPMS califica como infraestructura portuaria nueva, de conformidad con lo establecido en el Acuerdo adoptado por el Directorio de la APN en Sesión N°435 de fecha 24 de julio del 2017 y (iii) el CONCESIONARIO tiene el derecho a la ejecución y/o prestación exclusiva de todos y cada uno de los Servicios que se puedan brindar dentro del TPMS, con excepción de los servicios de practicaje y remolcaje, respecto de los cuales son aplicables las disposiciones previstas en el Reglamento Marco de Acceso a la Infraestructura de Transporte de Uso Público del Organismo Supervisor de la Inversión en Infraestructura de Transporte de Uso Público. Asimismo, el CONCESIONARIO deberá dar las facilidades de uso de muelle para que terceros presten los servicios portuarios básicos de avituallamiento de Naves y transporte de personas, así como servicios de recojo de residuos sólidos y líquidos para las Naves que arriben al Puerto de Salaverry.

Sin perjuicio de lo dispuesto en el párrafo que antecede, las Partes y la APN reconocen expresamente que para la ejecución y/o prestación exclusiva de los Servicios Estándar y Servicios Especiales, el CONCESIONARIO observará rigurosamente los principios establecidos en el numeral 14.3 del artículo 14 de la LSPN, así como los demás principios establecidos en las Cláusulas 2.10 y 2.11, conforme resulte aplicable.

Las Partes y la APN reconocen que en aplicación de lo establecido en el numeral 11.3 del artículo 11 de la LSPN modificado por el Decreto Legislativo N° 1022, no serán de aplicación al presente Contrato de Concesión las normas del Reglamento Marco de Acceso del Organismo Supervisor de la Inversión en Infraestructura de Transporte de Uso Público, salvo para el caso de los servicios de practicaje y remolcaje.



2.8. Las principales actividades o prestaciones que constituyen los derechos y obligaciones materia del Contrato, son cuando menos las siguientes:

- a) El diseño, financiamiento y ejecución de las Inversiones.
- b) La Conservación de la Obra.
- c) La Explotación de la Concesión, conforme a las condiciones establecidas en la Sección VIII.
- d) La transferencia del TPMS.

El CONCESIONARIO es el único responsable frente al CONCEDENTE del cumplimiento de las obligaciones que le impone el presente Contrato, por lo que no estará exento de responsabilidad aún en los casos en que los incumplimientos sean consecuencia de los contratos que celebre con sub contratistas o proveedores o de las acciones de estos.

MODALIDAD

2.9. El presente Contrato constituye una Asociación Público Privada Autofinanciada bajo la modalidad de Concesión autofinanciada, de conformidad con lo señalado en el TUO del Decreto Legislativo N° 1224, y su Reglamento aprobado mediante el Decreto Supremo N° 410-2015-EF, y sus modificatorias, en concordancia con el numeral 10.3 del Artículo 10° de la LSPN.

CARACTERES

2.10. Considerando la naturaleza pública de la titularidad, los Servicios que son materia del Contrato se rigen por los principios de continuidad, regularidad y de no discriminación, de conformidad con lo dispuesto en la LSPN.

2.11. Conforme a lo establecido en el numeral 14.3 del artículo 14 de la LSPN, para el ejercicio de las actividades portuarias y la prestación de los Servicios Estándar y Servicios Especiales, el CONCESIONARIO deberá observar, según corresponda, los principios de libre competencia, neutralidad, no discriminación e igualdad ante la ley, prohibición de transferencia de precios, contabilidad separada y libre elección.



SECCIÓN III: EVENTOS A LA FECHA DE CIERRE

DECLARACIONES DE LAS PARTES

3.1. El CONCESIONARIO garantiza, en la Fecha de Cierre, la veracidad de las siguientes declaraciones:

- a) Que la Participación Mínima del Socio Estratégico, el estatuto social y los documentos constitutivos del CONCESIONARIO están conforme a lo exigido en las Bases.
- b) Que el CONCESIONARIO está debidamente autorizado y en capacidad de asumir las obligaciones que le correspondan como consecuencia de la celebración del Contrato, habiendo cumplido con todos los requisitos necesarios para formalizar el Contrato y para cumplir los compromisos en él contemplados.



No es necesaria la realización de otros actos o procedimientos por parte del CONCESIONARIO para autorizar la suscripción y cumplimiento de las obligaciones que le correspondan conforme al Contrato.

- c) Que el CONCESIONARIO no tiene impedimento ni está sujeto a restricciones (por vía contractual, judicial, arbitral, legal o cualquier otra) para celebrar contratos con el Estado conforme a las Leyes y Disposiciones Aplicables o para asumir y cumplir con todas y cada una de las obligaciones que le corresponden o pudieran corresponder conforme a las Bases, la Propuesta Económica, Propuesta Técnica y el presente Contrato.

Que el CONCESIONARIO, sus accionistas o socios no tienen impedimento de contratar conforme a lo normado por el artículo 1366 del Código Civil, el artículo 19 del TUO del Decreto Legislativo N° 1224 y no se encuentra sancionado administrativamente con inhabilitación temporal o permanente en el ejercicio de sus derechos para contratar con el Estado.

Que, ni el CONCESIONARIO, ni el Socio Estratégico, ni sus Socios Principales ni sus accionistas, socios o Empresas Vinculadas, ni cualquiera de sus respectivos directores, funcionarios, empleados, ni ninguno de sus asesores, representantes o agentes, han pagado, ofrecido, ni intentado pagar u ofrecer, ni intentarán pagar u ofrecer en el futuro ningún pago o comisión ilegal a alguna autoridad relacionada a la adjudicación de la Buena Pro del Concurso, la Concesión o la ejecución del presente Contrato. Para la determinación de la vinculación económica será de aplicación lo previsto en la Resolución SMV N° 019-2015-SMV/01.

Que, si se verificara que alguna de las personas naturales o jurídicas mencionadas, hubiesen sido condenados mediante sentencia consentida o ejecutoriada o hubiesen admitido y/o reconocido la comisión de cualquiera de los delitos tipificados en la Sección IV del Capítulo II del Título XVIII del Código Penal, o delitos equivalentes en caso estos hayan sido cometidos en otros países, ante alguna autoridad nacional o extranjera competente, en relación con la ejecución del presente Contrato, la Concesión o la adjudicación del proyecto; el CONCESIONARIO pagará al CONCEDENTE una penalidad equivalente al diez por ciento (10%) del monto que resultase de la aplicación del mecanismo o procedimiento de liquidación del Contrato de Concesión establecido en la Sección XIV, sin perjuicio de la ejecución de la carta fianza de fiel cumplimiento.

- d) Que el CONCESIONARIO, sus accionistas o socios renuncian de manera expresa, incondicional e irrevocable a cualquier reclamación diplomática, por las controversias o conflictos que pudiesen surgir del Contrato.
- e) Que toda la información, declaraciones, certificación y, en general, todos los documentos presentados a PROINVERSIÓN y la APN permanecen vigentes.
- f) Que, el CONCESIONARIO declara que el Contrato se encuentra en una situación de equilibrio económico-financiero.
- g) Que, no tiene conocimiento ni ha sido formalmente notificado de demandas, denuncias, juicios, arbitrajes u otros procedimientos legales en curso, ni sentencias, ni decisiones de cualquier clase no ejecutadas, contra el CONCESIONARIO que tengan por objeto prohibir o de otra manera impedir



o limitar el cumplimiento de los compromisos u obligaciones contemplados en este Contrato.

- h) Sus accionistas, las personas naturales y jurídicas con las que tiene relaciones directa o indirecta de propiedad, vinculación o control (conforme al Reglamento de Propiedad Indirecta, Vinculación y Grupos Económicos, aprobado por Resolución SMV N° 019-2015-SMV/01 de la Superintendencia del Mercado de Valores, o norma que la modifique o sustituya), así como los directores, funcionarios, empleados o representantes del CONCESIONARIO o de las personas jurídicas antes mencionadas, no han ofrecido, entregado, autorizado, solicitado o aceptado alguna ventaja ilícita, pecuniaria, económica o similar, relacionada con el otorgamiento de la Buena Pro del Concurso, la Concesión o la ejecución del presente Contrato.
- i) Este Contrato ha sido debida y válidamente firmado por el CONCESIONARIO y constituye obligación válida, vinculante y exigible para el CONCESIONARIO.

La suscripción del Contrato constituye la ratificación de todos los actos realizados y documento suscritos por el o los representantes legales del Adjudicatario de la Buena Pro, incluyendo cualquier derecho y obligación que le corresponda conforme a las Bases, este Contrato o las Leyes y Disposiciones Aplicables.

- j) Que el CONCESIONARIO ha basado su decisión de suscribir el presente Contrato en sus propias investigaciones, exámenes, inspecciones, visitas, entrevistas y otros.

En consecuencia, el CONCEDENTE, PROINVERSIÓN, APN, los asesores y el Estado de la República del Perú o cualquier dependencia de estos no garantizan, ni expresa ni implícitamente la totalidad, integridad, fiabilidad o veracidad de la información, verbal o escrita, que se suministre a los efectos del proceso. En consecuencia, no se podrá atribuir responsabilidad alguna a cualquiera de las partes antes mencionadas o a sus representantes, agentes o dependientes por el uso que pueda darse a dicha información o por cualquier inexactitud, insuficiencia, defecto, falta de actualización o por cualquier otra causa no expresamente contemplada en esta Cláusula.

La limitación antes enunciada alcanza, de la manera más amplia posible, a toda la información relativa al proceso que fuera efectivamente conocida, a la información no conocida y a la información que en algún momento debió ser conocida, incluyendo los posibles errores u omisiones en ella contenidos, por el CONCEDENTE, PROINVERSIÓN, APN, los asesores y el Estado de la República del Perú o cualquier dependencia de estos. Del mismo modo, dicha limitación de responsabilidad alcanza a toda información, sea o no suministrada o elaborada, directa o indirectamente, por cualquiera de las partes mencionadas.

La limitación de responsabilidad alcanza también a toda la información general alcanzada por PROINVERSIÓN, documentos de mercadeo, así como la proporcionada a través de circulares o de cualquier otra forma de comunicación, incluyendo todos sus formularios, anexos y apéndices.



3.2. El CONCEDENTE garantiza al CONCESIONARIO, a la Fecha de Cierre, la veracidad de las siguientes declaraciones:

- a) Que está debidamente autorizado conforme a las Leyes y Disposiciones Aplicables para actuar como el CONCEDENTE en el Contrato. La firma, entrega y cumplimiento por parte del CONCEDENTE de los compromisos contemplados en el mismo, están comprendidos dentro de sus facultades, son conformes a las Leyes y Disposiciones Aplicables y han sido debidamente autorizados por todas las Autoridades Gubernamentales cuyas aprobaciones y consentimientos son necesarios para la validez de este Contrato. Ninguna otra acción o procedimiento por parte del CONCEDENTE o cualquier otra entidad gubernamental es necesario para autorizar la suscripción del Contrato o para el cumplimiento de las obligaciones del CONCEDENTE contempladas en el mismo.
- b) Que se ha cumplido con todos los actos administrativos, requisitos, exigencias y obligaciones a su cargo, para celebrar este Contrato y para dar debido cumplimiento a sus estipulaciones.
- c) Que no existen leyes vigentes que impidan al CONCEDENTE el cumplimiento de sus obligaciones emanadas de este Contrato. Tampoco tiene conocimiento ni ha sido formalmente notificado de demandas, denuncias, juicios, investigaciones, litigios, procesos o procedimientos en curso o inminentes ante órgano jurisdiccional, tribunal arbitral o Autoridad Gubernamental, sentencias o laudos o decisiones de cualquier clase no ejecutadas, que prohíban, se opongan o en cualquier forma impidan la suscripción o cumplimiento de los términos del Contrato por parte del CONCEDENTE.
- d) Que el CONCESIONARIO tendrá el derecho de Explotación, conforme se indica en la Sección VIII y hasta el vencimiento del Contrato. Este derecho sólo concluirá en los supuestos de Caducidad de la Concesión previstos en la Sección XIV de este Contrato.
- e) Que la validez y alcances de las estipulaciones en el Contrato han sido formulados sobre la base de las Leyes y Disposiciones Aplicables.
- f) Que no existen pasivos, obligaciones, o contingencias administrativas, laborales, tributarias, judiciales, legales o de cualquier otra naturaleza, que de alguna manera afecten o puedan afectar en el futuro la Concesión, los Bienes de la Concesión, el derecho y obligación a la ejecución de las Inversiones o a la Explotación y Conservación.

En caso de presentarse Pasivos Ambientales o contingencias generadas antes de la fecha de Toma de Posesión estos serán asumidos por el CONCEDENTE de conformidad con lo dispuesto en las Leyes y Disposiciones Aplicables, o alternativamente será su responsabilidad el sanear aquella situación que pudiera afectar el derecho de concesión otorgado en virtud del presente Contrato. A tal efecto el CONCESIONARIO se obliga a darle al CONCEDENTE, a quien este designe, las facilidades para las acciones de remediación u otras que resulten necesarias.

El CONCEDENTE, previa verificación presupuestal y con cargo a su presupuesto, podrá encargar al CONCESIONARIO llevar a cabo las actividades de acondicionamiento, saneamiento, limpieza o mitigación



ambiental y disposición final de los Pasivos Ambientales del Área de Concesión, en el marco del Contrato de Concesión. El CONCESIONARIO podrá realizar dichas actividades previo acuerdo con el CONCEDENTE, y posteriormente el CONCEDENTE podrá retribuir el monto correspondiente al CONCESIONARIO; dicho acuerdo contendrá entre otros los incentivos y penalidades respectivas para el cumplimiento adecuado de las obligaciones encargadas al CONCESIONARIO. En caso que el CONCEDENTE encargue al CONCESIONARIO las actividades en cuestión, este último será responsable por los resultados de la mitigación llevada a cabo, por lo que los Pasivos Ambientales que se mantengan o que aparezcan después de sus actividades de mitigación no serán de responsabilidad del CONCEDENTE, y que si en caso aparezcan nuevos Pasivos Ambientales el Concesionario deberá a su cuenta y riesgo mitigarlos de conformidad con lo dispuesto en las Leyes y Disposiciones Aplicables.

El Instrumento de Gestión Ambiental deberá ser elaborado por el CONCESIONARIO y aprobado por la Autoridad Ambiental Competente, dicho documento deberá considerar los Pasivos Ambientales (identificación, caracterización, medidas ambientales, cronograma, costos y gastos), así como la oportunidad de ejecución de las medidas ambientales para los Pasivos Ambientales, esto es durante el periodo de ejecución de Inversiones Obligatorias.

- g) Que, en tanto el CONCESIONARIO y sus inversionistas cumplan con lo establecido en las Leyes y Disposiciones Aplicables, se otorgará el convenio de estabilidad jurídica a que se refieren los Decretos Legislativos N° 662 y N° 757; y la Ley N° 27342.
- h) Que, serán de aplicación al presente Contrato lo previsto en el artículo 62 de la Constitución Política del Perú que consagra la libertad de contratación y establece que los términos contractuales no pueden ser modificados por leyes u otras disposiciones de cualquier clase. Asimismo, será de aplicación lo dispuesto en el artículo 63 de la Constitución Política del Perú referido a que la inversión extranjera y la nacional, se sujetan a las mismas condiciones y al principio de no discriminación en función del origen de la inversión.
- i) Que, el Poder Ejecutivo ha expedido el Decreto Supremo al que se refiere al amparo de lo dispuesto en el numeral 25.2 del Artículo 25° del TUO del Decreto Legislativo N° 1224, por el cual se otorga la garantía del Estado en respaldo de las declaraciones, seguridades y obligaciones que asume el CONCEDENTE en virtud de este Contrato; la cual no es una garantía financiera.
- j) Que el CONCESIONARIO se encuentra plenamente autorizado en virtud de la suscripción del Contrato para efectuar el diseño, financiamiento, ejecución de las Inversiones, Conservación, Explotación y transferencia de la Concesión, conforme con los términos y condiciones de este Contrato. En tal sentido, de acuerdo a lo dispuesto en el Decreto Supremo N° 027-2008-MTC, no son de aplicación a la Concesión, el régimen de autorizaciones, habilitaciones y licencias portuarias establecidos en el artículo 8 y 9 de la LSPN y en el Subcapítulo V del Capítulo III del Decreto Supremo N° 003-2004-MTC.
- k) Que el CONCEDENTE garantiza al CONCESIONARIO que durante la vigencia de la Concesión, no otorgará concesión o licencia alguna que afecte



los derechos adquiridos por el CONCESIONARIO en virtud del presente Contrato.

- l) Que el CONCEDENTE no realizará actos que impidan u obstaculicen la ejecución de las prestaciones por parte del CONCESIONARIO, contenidas en el presente Contrato. Asimismo el CONCEDENTE coadyuvará a que se alcancen los objetivos de la Concesión.
- m) Que el CONCEDENTE declara que es condición esencial para la firma del presente contrato que el mismo se encuentra en una situación de equilibrio económico-financiero.
- n) Que ENAPU formalizará el cese, pagará y liquidará las sumas correspondientes a las remuneraciones, beneficios sociales y demás derechos laborales generados hasta un día antes de la Fecha de Toma de Posesión, correspondientes a los trabajadores del TPMS a los que se refiere el Anexo 15 que, de acuerdo con lo dispuesto en las Cláusula 12.13, hubieran manifestado su conformidad con la contratación propuesta por el CONCESIONARIO. Asimismo, el CONCEDENTE declara y garantiza que ENAPU ha cumplido con pagar las aportaciones al Sistema Nacional de Pensiones, Sistema Privado de Pensiones y ESSALUD - Seguro Social de Salud y Seguro Complementario de Trabajo de Riesgo (antes Seguro de Accidentes de Trabajo y Enfermedades Profesionales), Impuesto Extraordinario de Solidaridad (antes Contribución al Fondo Nacional de Vivienda) y Servicio Nacional de Adiestramiento en Trabajo Industrial y cualquier otras aportaciones requeridas por las leyes peruanas con relación a dichos trabajadores.
- o) Que el Anexo 16 incluye la relación de los contratos sean estos operativos y/o administrativos y/o comerciales, suscritos por ENAPU vinculados al TPMS, los mismos que el CONCESIONARIO expresamente declara conocer y respecto a los cuales éste podrá solicitar la cesión de posición contractual. Dicha relación ha sido remitida por ENAPU, habiéndose elaborado por las gerencias y áreas competentes, bajo responsabilidad, siendo los únicos vigentes a la fecha en la que el CONCEDENTE recibió dicha información de ENAPU.

Como efecto de la cesión de posición contractual, corresponderá al CONCESIONARIO cumplir con las obligaciones correspondientes a la posición contractual asumida, así como ejercer todos los derechos derivados de dicha posición contractual.

Asimismo, el CONCESIONARIO no adquirirá derechos ni obligaciones de cobro que se deriven de esos contratos y que se hubiere generado y devengado hasta la fecha de la referida cesión de posición contractual.

Respecto de los contratos cuya cesión no hubiera sido requerida por el CONCESIONARIO, éste no asumirá responsabilidades ni pasivos generados como consecuencia de dichos contratos.

En caso de la existencia de Pasivos Ambientales generados con anterioridad a la cesión, éstos serán de cargo de ENAPU debiendo implementar el Programa de Adecuación y Manejo Ambiental (PAMA), salvo que el CONCEDENTE determine el encargo de la gestión de Pasivos Ambientales previo acuerdo con el CONCESIONARIO, a fin de garantizar las etapas



constructivas (Inversiones Obligatorias, Explotación y Conservación de la Concesión.

- p) Que el proyecto Modernización y Desarrollo del Terminal Portuario Multipropósito cuenta con la clasificación ambiental de categoría III- Estudio de Impacto Ambiental Detallado, aprobado por el SENACE mediante R.D. N° 147-2017-SENACE/DCA, asimismo se cuenta con la aprobación del Plan de Participación Ciudadana que forma parte del presente Contrato como Apéndice 1 del Anexo 13.

Asimismo, el CONCEDENTE viene realizando diversos estudios técnicos y el instrumento de gestión ambiental de las actividades para mitigar los daños ambientales ocurridos en las Playas de Huanchaco, Delicias y Buenos Aires ubicadas en la región de La Libertad antes de la Toma de Posesión, por lo que el CONCESIONARIO no es responsable por la generación y mitigación de los referidos daños ambientales, salvo por lo dispuesto en la Cláusula 11.4.

- q) Que los estudios y las actividades de mitigación de los daños ambientales ocurridos en el borde costero al norte del TPMS, incluyendo las Playas de Huanchaco, Delicias y Buenos Aires, que realizará el CONCEDENTE, se ejecutarán en el marco de las normas legales vigentes, los estudios técnicos correspondientes y sus respectivos cronogramas, así como los instrumentos de gestión ambiental que sobre el particular se aprueben.

Al respecto, el CONCESIONARIO deberá brindar las facilidades al CONCEDENTE o a quien este designe, sin costo alguno, para implementar las actividades de mitigación, siempre que no se afecte o limite de manera cierta, actual y determinable el funcionamiento del TPMS.

- r) Que en el caso que las acciones adoptadas por el CONCEDENTE para la mitigación y remediación del borde costero al norte del TPMS implicaran una solución que afectara o limitara de manera cierta, actual y determinable el funcionamiento del terminal, el CONCESIONARIO, previo cumplimiento de las medidas de solución de controversias que se establecen en el presente Contrato, tendrá derecho a resolverlo de conformidad con lo establecido en la Cláusula 14.1.6 y con los efectos establecidos en la Cláusula 14.17 .



CONSTATAIONES EN LA FECHA DE CIERRE

3.3. El CONCESIONARIO debe, a la Fecha de Cierre, haber cumplido con lo siguiente:

- a) Entregar el testimonio de la escritura pública de constitución social y estatuto del CONCESIONARIO y, de ser el caso, la escritura pública de aumento de capital social y modificación parcial de estatutos, con la constancia de inscripción registral, con el objeto de acreditar: (i) que es una nueva persona jurídica válidamente constituida de acuerdo a las Leyes y Disposiciones Aplicables; y (ii) que cuenta con, como mínimo, los mismos socios, accionistas, o integrantes que formaron parte del Adjudicatario de la Buena Pro del Concurso; no permitiéndose, de ser el caso, en la estructura del accionariado del CONCESIONARIO la participación de alguna persona jurídica que haya presentado, directa o indirectamente a través de alguna Empresa Vinculada, una propuesta económica en el Concurso. La exigencia a que se refiere el acápite (ii) no será de aplicación cuando el Adjudicatario



de la Buena Pro del Concurso sea una sola persona jurídica, en cuyo caso, éste únicamente deberá contar, como mínimo, con la Participación Mínima dentro del CONCESIONARIO.

El CONCESIONARIO deberá acreditar un capital social mínimo de Treinta y Un Millones Seiscientos Veintidós Mil Trecientos Cuarenta y 00/100 Dólares de los Estados Unidos de América (US\$ 31'622,340.00), el cual deberá ser totalmente suscrito y pagado como mínimo en un veinticinco por ciento (25%), de conformidad a las previsiones de la Ley General de Sociedades a la Fecha de Cierre. La diferencia deberá ser pagada a más tardar a los sesenta (60) Meses contados a partir de la Fecha de Cierre.

A fin de acreditar la integración del capital social, el CONCESIONARIO deberá presentar al CONCEDENTE (i) la Escritura Pública de constitución del CONCESIONARIO y, de ser el caso, la escritura pública de aumento de capital social y modificación parcial de estatutos, con la constancia de inscripción registral, (ii) los asientos contables que demuestren el registro de los fondos depositados por los socios del CONCESIONARIO, y (iii) la constancia de depósito emitida por una institución del sistema financiero nacional donde conste el depósito de los fondos correspondientes.

Para tales efectos, el Tipo de Cambio a ser consignado en la Escritura Pública de constitución para el monto del capital social, o de su incremento, será el publicado por la Superintendencia de Banca, Seguros y AFP el día anterior al de la suscripción de la minuta de constitución del CONCESIONARIO o incremento de capital social, según corresponda.

b) El estatuto referido en el Literal a) precedente debe contener como mínimo las siguientes disposiciones:

(i) Una restricción a la libre transferencia, disposición o gravamen de las acciones o participaciones que representen el porcentaje correspondiente a la Participación Mínima del Socio Estratégico (35% del capital social del CONCESIONARIO), a favor de terceros, incluyendo a los propios socios o accionistas del CONCESIONARIO, hasta finalizado el quinto año contado a partir de la fecha de suscripción del Acta de Recepción de Obra correspondientes a las Etapas 1 y 2, por la APN, salvo por lo previsto en la Sección IX respecto de la posibilidad de gravar la Participación Mínima desde la Fecha de Cierre, con la finalidad de obtener financiamiento, así como de la posibilidad de que dichas acciones o participaciones sean transferidas como consecuencia de la ejecución de la garantía mobiliaria sobre las referidas acciones o participaciones.

A partir del inicio del sexto año desde la fecha de suscripción de las Actas de Recepción de la Obra correspondientes a las Etapa 1 y Etapa 2, por la APN, el Socio Estratégico podrá transferir, disponer o gravar dichas acciones o participaciones a favor de un nuevo Socio Estratégico, previa aprobación del CONCEDENTE, con opinión del REGULADOR. El REGULADOR que contará con un plazo máximo de veinte (20) Días para pronunciarse, contados a partir del día siguiente de la notificación de la solicitud, luego de lo cual, de no haber pronunciamiento, se entenderá que ha emitido una opinión favorable. El CONCEDENTE contará con un plazo de quince (15) Días contados desde la recepción de la opinión del REGULADOR o de transcurrido el



plazo para que éste se pronuncie, lo que ocurra primero, para emitir su opinión, luego de lo cual se entenderá denegada la solicitud del CONCESIONARIO. Este nuevo Socio Estratégico deberá cumplir con los mismos requisitos y condiciones que se establecieron para el Socio Estratégico originario. En caso el REGULADOR o el CONCEDENTE soliciten información adicional, los plazos indicados anteriormente quedarán suspendidos hasta que el requerimiento fuera subsanado de forma integral.

La restricción antes indicada no incluye la transferencia de la Participación Mínima a una empresa del mismo Grupo Económico, en la medida que el Control Efectivo de ambas sea ejercido por la misma Empresa Matriz, contando con autorización previa y por escrito del CONCEDENTE y la opinión favorable del REGULADOR. El CONCEDENTE no podrá negar la aprobación de la transferencia en tanto el nuevo Socio Estratégico cumpla como mínimo los requisitos y condiciones establecidos para el Socio Estratégico inicial. En este caso, resultará de aplicación el procedimiento y plazos previstos en el párrafo precedente.

- (ii) Una restricción a la libre transferencia, disposición o gravamen de las acciones o participaciones, distintas a la Participación Mínima, a favor de las otras personas jurídicas postoras o de los integrantes de los otros consorcios que presentaron ofertas económicas durante el Concurso, hasta finalizado el quinto año contado a partir de la fecha de suscripción del Acta de Recepción de Obra correspondientes a las Etapas 1 y 2, por la APN, luego de lo cual los accionistas o socios podrán transferir, disponer o gravar dichas acciones o participaciones libremente.

La limitación antes señalada comprende también, la transferencia, disposición o gravamen de las acciones o participaciones, a favor de empresas que pudieran tener vinculación directa o indirecta o que formen parte de un Grupo Económico, relacionadas con las personas jurídicas postoras o con los integrantes de los consorcios que presentaron ofertas económicas durante el Concurso.

Sin perjuicio de ello, las presentes limitaciones no serán de aplicación con respecto a la constitución de garantías mobiliarias sobre las acciones o participaciones al amparo de la Sección IX y con la finalidad de obtener financiamiento, ni para las transferencias de las acciones o participaciones que se realicen como consecuencia de la ejecución de la garantía mobiliaria sobre las referidas acciones o participaciones.

- (iii) Cualquier modificación al estatuto social que implique un cambio en el régimen de mayorías, de las clases de acciones y de las proporciones que los accionistas o socios del CONCESIONARIO deben mantener en el capital social del CONCESIONARIO, de sus órganos de administración, así como cualquier proceso de reducción de capital, fusión, escisión, transformación o liquidación del CONCESIONARIO, desde la Fecha de Cierre hasta finalizado el quinto año contado a partir de la fecha de suscripción del Acta de Recepción de Obra correspondientes a las Etapas 1 y 2, por la APN, deberá ser aprobado con el voto favorable de accionistas o socios del CONCESIONARIO que sean titulares de acciones o participaciones con derecho a voto que representen cuando menos, dos tercios (2/3) de las acciones o



participaciones suscritas con derecho a voto, tanto en primera como en segunda convocatoria. En el caso de aumentos de capital, se deberá contar necesariamente con el voto favorable del Socio Estratégico.

El CONCESIONARIO deberá presentar, ante el CONCEDENTE y el REGULADOR, el proyecto de acuerdo de junta general en el cual se aprobaría cualquiera de los procesos anteriormente mencionados. Dicho proyecto de acuerdo podrá ser autorizado por el CONCEDENTE en el plazo total de treinta (30) Días Calendario, con opinión del REGULADOR la misma que deberá ser emitida dentro de los primeros quince (15) Días Calendario de recibido el proyecto de acuerdo, contados a partir del día siguiente de la referida notificación en tanto no se afecte el capital mínimo ni la Participación Mínima, de acuerdo a lo indicado en esta Cláusula, pudiendo solicitar información sustentatoria dentro de los primeros cinco (5) Días. El plazo de quince (15) Días quedará suspendido hasta que el CONCESIONARIO presente la documentación sustentatoria. En caso el REGULADOR o el CONCEDENTE no se pronuncien dentro de los referidos plazos, se entenderá que el pedido no tiene observaciones o ha sido aprobado, según corresponda.

Durante el plazo de la Concesión, el CONCESIONARIO deberá informar al REGULADOR sobre los aumentos de capital social, cada vez que los efectúe.

En ningún caso las modificaciones del capital social, podrán afectar el capital mínimo ni la Participación Mínima, de acuerdo a lo indicado en esta Cláusula. En ningún caso, el capital mínimo podrá ser inferior a lo establecido en la Cláusula 3.3. a).

- (iv) El CONCESIONARIO es una sociedad cuyo objeto social se circunscribe exclusivamente a la prestación de los Servicios contenidos en el Contrato de Concesión para el Diseño, Financiamiento, ejecución de las Inversiones, Conservación, Explotación y Transferencia del Terminal Portuario Multipropósito de Salaverry. El objeto social deberá indicar además su calidad de CONCESIONARIO del Estado de la República del Perú.
 - (v) Para efectos de su constitución y desempeño el CONCESIONARIO deberá cumplir obligatoriamente con las Leyes y Disposiciones Aplicables.
 - (vi) Que, el plazo de vigencia de la constitución del CONCESIONARIO debe ser, como mínimo, dos (2) años posteriores a la fecha de término del Contrato de Concesión.
- c) Acreditación de la inscripción en la Oficina Registral correspondiente de los poderes del representante legal del CONCESIONARIO que suscribirá el Contrato en su nombre y representación.
 - d) Entregar copia legalizada notarialmente de los documentos donde conste que sus órganos internos competentes han aprobado el Contrato.



- e) Entregar copia legalizada notarialmente de los asientos del libro de matrícula de acciones o documento equivalente, en donde conste la conformación del accionariado o de las participaciones del CONCESIONARIO.
- f) Presentar la propuesta de pólizas de seguro, el listado de compañías que cubrirán las mismas y el cronograma de contratación, de conformidad con la Sección X, para su aprobación por parte del CONCEDENTE de acuerdo a lo dispuesto en la referida Sección.
- g) Entregar la Garantía de Fiel Cumplimiento del Contrato de Concesión establecida en la Sección IX.
- h) Acreditar haber efectuado el reembolso correspondiente a los gastos del proceso a PROINVERSIÓN y de los gastos realizados al proponente de la iniciativa privada, en caso no se constituya como el Adjudicatario.
- i) El CONCESIONARIO debe presentar una declaración jurada del Socio Estratégico mediante la cual se compromete a cumplir con los puntos que se detallan en la Cláusula 12.1 del Contrato.
- j) Entregar el modelo económico financiero del proyecto formulado por el Adjudicatario. Dicho modelo deberá cumplir con las Leyes y Disposiciones Aplicables y lo dispuesto en el presente Contrato.
- k) Presentar copia de los cargos de las comunicaciones notariales cursadas a los trabajadores de ENAPU incluidos en el Anexo 15 del presente Contrato entregados en los domicilios informados por el CONCEDENTE, con la propuesta laboral correspondiente.
- l) Presentar el Plan de desarrollo portuario preliminar, debidamente aprobado por la APN siguiendo el procedimiento establecido en las Bases.



3.4. El CONCEDENTE, por su parte, a la Fecha de Cierre deberá haber cumplido con:

- a) Devolver al CONCESIONARIO la carta fianza presentada durante el proceso por el Adjudicatario de la Buena Pro del Concurso.
- b) Entregar una copia del Decreto Supremo publicado en el Diario Oficial El Peruano, al amparo de lo dispuesto en el numeral 25.2 del Artículo 25° del TUO del Decreto Legislativo N° 1224, en virtud del cual el Poder Ejecutivo otorga al CONCESIONARIO la garantía del Estado en respaldo de las declaraciones y garantías del CONCEDENTE estipuladas en este Contrato, la misma que no constituye una garantía financiera.
- c) Entregar al CONCESIONARIO los contratos operativos, comerciales y/o administrativos a que se refiere el Anexo 16 debidamente suscritos por los representantes legales de ENAPU y de las contrapartes, sobre los cuales será pasible de ser invocada la cesión de posición contractual a favor del CONCESIONARIO a que se refiere la Cláusula 5.42 del presente Contrato.
- d) Entregar al CONCESIONARIO los siguientes instrumentos ambientales aprobados:



- El Programa de Adecuación de Manejo Ambiental (PAMA) aprobado mediante Resolución Directoral N°480-2017-MTC/16, presentado por ENAPU, respecto a las operaciones que han venido siendo ejecutadas hasta antes de la Fecha de Cierre, en el área de influencia directa del TPMS.
- El Instrumento de Gestión Ambiental, considerando las disposiciones establecidas en el Reglamento de Protección Ambiental aprobado mediante Decreto Supremo N° 004-2017-MTC, requerida para que el CONCESIONARIO pueda garantizar la continuidad de los servicios portuarios y efectuar las actividades de dragado con equipos y procedimientos alternativos señalados y previstos por la Iniciativa Privada o las Bases del Concurso, de ser el caso, modificando los indicados en la Resolución Directoral N° 186-2015-MTC/16. Dicha certificación deberá haber sido tramitada por el Adjudicatario de la Buena Pro del Concurso considerando la ampliación, mejora tecnológica y reubicación de las zonas de descarga así como los volúmenes necesarios para el cumplimiento de los niveles de dragado.

Asimismo, en tanto el Adjudicatario de la Buena Pro haya cumplido con tramitar correctamente la certificación ambiental del IGA de dragado, considerando para ello la ampliación, mejora tecnológica y reubicación de las zonas de descarga así como los volúmenes necesarios para el cumplimiento de los niveles de dragado, el CONCEDENTE entregará la modificación de la autorización de vertimiento contenida en la Resolución Directoral N° 0277-2015-MGP/DGCG o la emisión de una nueva autorización, según corresponda, debidamente aprobada por la DICAPI, una vez que el Adjudicatario haya concluido con el trámite correspondiente.



SECCIÓN IV: VIGENCIA DE LA CONCESIÓN

PLAZO DE LA CONCESIÓN

- 4.1. La Concesión del Terminal Portuario Multipropósito de Salaverry, se otorga por un plazo de treinta (30) años, contado desde la Fecha de Cierre.



SUSPENSIÓN DEL PLAZO DE LA CONCESIÓN

- 4.2. El plazo de la Concesión será suspendido conforme a las causales, procedimiento y alcances contemplados en la Sección XVII, en la medida que los efectos de los eventos que generen la suspensión de obligaciones impidan el cumplimiento de la totalidad de las obligaciones a cargo del CONCESIONARIO o afecten, a criterio del REGULADOR, sustancialmente la Explotación a cargo del CONCESIONARIO.



A tal efecto, se considerará que existe una afectación sustancial de la Explotación cuando se configure una pérdida en la capacidad operativa superior al sesenta por ciento (60%) de la capacidad alcanzada al momento de la ocurrencia del evento.

La APN determinará el procedimiento de cálculo sobre la pérdida de la capacidad operativa del TPMS, evaluando los siguientes factores:

- Capacidad de las líneas de atraque o amarraderos.
- Capacidad de carga y descarga.
- Capacidad de almacenamiento.



- Capacidad de las puertas de ingreso y salida del terminal portuario.

AMPLIACIÓN DE PLAZO PARA ACTIVIDADES ESPECÍFICAS

- 4.3. El CONCESIONARIO podrá presentar solicitudes de ampliación de los plazos previstos en este Contrato para ejecutar actividades específicas o para cumplir prestaciones u obligaciones individuales, siempre y cuando dichas solicitudes no impliquen la ampliación del plazo de la Concesión y que no se originen en un hecho imputable al CONCESIONARIO. Las solicitudes de ampliación de plazo de actividades específicas debidamente fundamentadas se sujetarán al procedimiento de aprobación y plazos previstos en la Cláusula 6.22. En el caso que las solicitudes de ampliación estuvieran referidas a la ejecución de actividades específicas vinculadas a la Obra o su Conservación, el CONCESIONARIO, solicitará al CONCEDENTE la aprobación previa de los aspectos técnicos, de acuerdo a lo previsto en las Cláusulas 6.19 en adelante.

SECCIÓN V: RÉGIMEN DE BIENES

REGIMEN DE BIENES

- 5.1. Todos los Bienes de la Concesión que el CONCEDENTE esté obligado a entregar al CONCESIONARIO bajo este Contrato, son entregados libres de cargas, gravámenes y ocupaciones de terceros, a fin de dar cumplimiento a las obligaciones del CONCESIONARIO.

Sin perjuicio de lo señalado en el párrafo precedente, en el supuesto de existir cargas y/o gravámenes sobre los Bienes de la Concesión, el CONCEDENTE deberá efectuar el saneamiento físico legal respectivo en el plazo no mayor a dos (02) Años a partir de la Toma de Posesión por parte del CONCESIONARIO.

El CONCESIONARIO no podrá negarse a la recepción de los Bienes de la Concesión a la Toma de Posesión alegando la existencia de cargas y/o gravámenes que afecten dichos bienes, siempre que no estén ocupados físicamente por terceros ni imposibiliten el cumplimiento de las obligaciones a su cargo.

- 5.2. El Área de la Concesión que el CONCEDENTE está obligado a entregar al CONCESIONARIO bajo este Contrato, deberá estar debidamente inscrita en los Registros Públicos a nombre del CONCEDENTE.

- 5.3. Durante la vigencia de la Concesión, el CONCEDENTE mantendrá la titularidad de los Bienes de la Concesión. Sin perjuicio de ello, esta Concesión es título suficiente para que el CONCESIONARIO ejerza derechos exclusivos de Explotación sobre los mismos y haga valer sus derechos frente a terceros.

- 5.4. El CONCESIONARIO tendrá derecho a la Explotación de los Bienes de la Concesión, para la prestación de los Servicios, así como el ejercicio de los derechos que sean necesarios sobre tales bienes para que cumpla con las obligaciones a su cargo establecidas en el Contrato y las Leyes y Disposiciones Aplicables.

El CONCESIONARIO adquirirá el derecho de uso de los Bienes de la Concesión construidos, adquiridos, ejecutados o implementados, desde que se encuentren disponibles, de acuerdo a lo previsto en el presente Contrato.



Los bienes repuestos y los adquiridos bajo la modalidad del arrendamiento financiero serán catalogados bajo el régimen de los Bienes de la Concesión, a partir de la adquisición o del ejercicio de la opción de compra, según corresponda.

- 5.5. Luego de la suscripción del Acta de Entrega de los Bienes de la Concesión, el CONCESIONARIO será responsable, durante la vigencia de la Concesión, de mantener los Bienes de la Concesión libre de cargas y gravámenes y libres de ocupaciones físicas por parte de terceros no autorizados por el CONCESIONARIO para los fines de la Concesión.
- 5.6. El CONCESIONARIO está obligado a realizar actividades dirigidas a preservar, durante el plazo de la Concesión, el estado de conservación y la naturaleza de los Bienes de la Concesión.

El CONCESIONARIO está obligado también a realizar actividades de mantenimiento rutinario, periódico y de emergencia y, en general, todos aquellos trabajos necesarios para mantener la operatividad de dichos bienes y para evitar un impacto ambiental negativo conforme al alcance definido en la Evaluación de Impacto Ambiental.

El CONCESIONARIO está obligado a realizar las mejoras necesarias y útiles que requieran los bienes antes mencionados de acuerdo con los Niveles de Servicio y Productividad exigidos. En todas estas tareas el CONCESIONARIO procurará tanto utilizar tecnologías de conocida efectividad, así como la introducción de nuevas tecnologías, con la finalidad de cumplir con los requerimientos mínimos de Niveles de Servicio y Productividad.

Para efecto de lo mencionado en el párrafo anterior, se considera impacto ambiental negativo a cualquier efecto o alteración significativa que cause daño a uno, varios o la totalidad de los factores componentes del ambiente, provocados por la acción antrópica o por fenómenos naturales en el Área de Influencia de la Concesión definida en la Evaluación de Impacto Ambiental.

- 5.7. Los Bienes de la Concesión están afectos únicamente a la finalidad de la Concesión por lo que no podrán ser trasladados fuera del Área de la Concesión, ni transferidos separadamente de la Concesión, hipotecados, prendados o sometidos a gravámenes de ningún tipo sin la aprobación previa del CONCEDENTE.

Excepcionalmente, en caso el CONCESIONARIO requiera trasladar fuera del Área de la Concesión algún bien deberá presentar su solicitud debidamente sustentada al CONCEDENTE y al REGULADOR. El CONCEDENTE deberá pronunciarse en un plazo de treinta (30) Días contados desde el día siguiente de recibida la solicitud del CONCESIONARIO, con opinión del REGULADOR, la misma que deberá ser emitida dentro de los primeros quince (15) Días. De no existir pronunciamiento del CONCEDENTE en dicho plazo, la solicitud se entenderá denegada.

- 5.8. Adquirirán la condición de Bienes de la Concesión:
 - (i) Los Bienes del CONCEDENTE, incluyendo el Área de la Concesión, entre otros;
 - (ii) la Obra, los inmuebles construidos y los bienes muebles adquiridos como



parte de Inversiones Obligatorias o de las Inversiones en Función a la Demanda o Inversiones Complementarias;

- (iii) los bienes implementados por el CONCESIONARIO, mediante Inversiones Discrecionales o adelanto de Inversiones en Función a la Demanda, que no puedan ser removidos o cuya remoción pudiera causar una afectación a los Bienes de la Concesión y/o afectar la prestación de los Servicios Estándar y/o Servicios Especiales regulados, y las servidumbres que se adquieran, durante la vigencia de la Concesión; así como;
- (iv) los derechos que bajo cualquier título faculten y/o autoricen el uso o explotación de otros bienes o tecnologías. Se consideran incluidos dentro de los Bienes de la Concesión todos los derechos sobre los sistemas operativos, software, know-how y sus respectivas licencias y permisos utilizados por el CONCESIONARIO en la explotación de los Bienes de la Concesión.

Dichos bienes serán destinados a la ejecución de la Concesión constituyendo bienes inseparables del objeto de la misma; asimismo, son de titularidad del CONCEDENTE y le serán entregados o devueltos por el CONCESIONARIO a la Caducidad de la Concesión.

Los Bienes de la Concesión indicados en la presente Cláusula serán considerados de alta automáticamente a la suscripción del Acta de Recepción de Obra que corresponda, entre la APN y el CONCESIONARIO, e incorporados al Inventario de Bienes de la Concesión a ser presentado en la oportunidad establecida en el presente Contrato.

Los Bienes de la Concesión no estarán sujetos al procedimiento de solicitud de Alta establecido en el Reglamento aplicable al control de Altas y Bajas de OSITRAN, salvo el caso de los Bienes de la Concesión que deban ser repuestos o reemplazados conforme a lo indicado en la Cláusula 5.40 del presente Contrato.



Adicionalmente, se considerará aprobadas las bajas consignadas en los Inventarios de aquellos bienes cuya demolición se haya realizado conforme a los respectivos Expedientes Técnicos aprobados por la APN, quedando el CONCESIONARIO para estos casos exento de realizar una solicitud de baja.



- 5.9. Todos y cada uno de los bienes que adquieran la condición de Bienes de la Concesión, conforme a lo dispuesto en la Cláusula precedente, quedarán transferidos en titularidad del CONCEDENTE cuando obtengan dicha condición, salvo lo indicado en el punto (i) de la Cláusula 5.8 precedente, siendo también obligación del CONCESIONARIO el ejecutar todos los actos necesarios para que dicha transferencia se realice y perfeccione adecuadamente, según la naturaleza de cada bien.



La titularidad sobre los Bienes de la Concesión no supone la transferencia del riesgo sobre dichos bienes al CONCEDENTE. El riesgo sobre los Bienes de la Concesión corresponde al CONCESIONARIO, en los términos y condiciones establecidos en este Contrato.

El CONCESIONARIO deberá acreditar la inscripción de los Bienes de la Concesión, incluyendo aquellos producto de las Inversiones Discrecionales o adelanto de Inversiones en Función a la Demanda financiados mediante el Endeudamiento Garantizado Permitido, que se construyan o instalen, de ser ello legalmente posible, de conformidad con las normas de cada Registro, a nombre



del CONCEDENTE. Para los efectos de lo dispuesto anteriormente, el CONCEDENTE autoriza expresamente al CONCESIONARIO a realizar todas las gestiones administrativas que se requieran a fin de efectuar la inscripción correspondiente en los registros públicos.

La referida acreditación deberá realizarse dentro de un plazo máximo de seis (6) meses de cumplida conjuntamente las dos siguientes condiciones:

- Se haya recibido el íntegro de la Obra de la Etapa o inversión correspondiente.
- No existan observaciones a la Obra de la Etapa o inversión correspondiente pendientes de subsanación.

El CONCEDENTE se compromete a suscribir todos los documentos que le fuesen requeridos por el CONCESIONARIO para perfeccionar la transferencia de propiedad a favor del CONCEDENTE y obtener los registros e inscripciones registrales que correspondan.

Asimismo, el CONCESIONARIO deberá efectuar, a su cuenta y costo, la inscripción de la Concesión en el Registro de Concesiones de la Superintendencia Nacional de Registros Públicos (SUNARP).

5.10. El CONCESIONARIO será responsable por los daños, perjuicios o pérdidas ocasionados a los Bienes de la Concesión desde la fecha de su adquisición, Construcción o instalación hasta su entrega al CONCEDENTE una vez producida la Caducidad de la Concesión. En consecuencia, el CONCESIONARIO deberá contar con los seguros y las medidas de seguridad que garanticen la integridad de los Bienes de la Concesión ante daños y perjuicios que pudieran ser ocasionados por terceros.

5.11. El CONCESIONARIO mantendrá indemne al CONCEDENTE respecto de y contra cualquier acción o excepción de naturaleza legal, administrativa, arbitral o contractual, o reclamo de cualquier naturaleza respecto de los Bienes de la Concesión, siempre y cuando esta situación se hubiera originado por actos u omisiones ocurridos durante el periodo comprendido entre la fecha del Acta de Entrega de Bienes de la Concesión y hasta la fecha de suscripción del Acta de Reversión de los Bienes de la Concesión, salvo que exista una causa por dolo o negligencia grave imputable al CONCEDENTE.

El CONCESIONARIO será responsable ante el CONCEDENTE y terceros, según corresponda, por la correcta administración y uso de los Bienes de la Concesión, así como por el riesgo inherente a los mismos, y la responsabilidad civil derivada de sus acciones con relación a tales bienes.

El CONCEDENTE declara en forma expresa que los Bienes de la Concesión detallados en el Inventario Inicial se entregan al CONCESIONARIO como están y donde están, no asumiendo responsabilidad alguna por el funcionamiento, antigüedad o valor de cada uno de ellos, quedando expresamente suprimida respecto de ellos la obligación de saneamiento por vicios ocultos, de acuerdo a lo previsto en el artículo 1489 del Código Civil. Sin embargo, en caso el CONCESIONARIO así lo solicite, el CONCEDENTE podrá poner a su disposición la información con la que cuente respecto de ellos.

Por su parte, el CONCEDENTE reconoce que cualquier reclamo, acción o acto iniciado por terceros con relación a los Bienes del CONCEDENTE entregados



por éste, por hechos o situaciones originadas antes de la fecha del Acta de Entrega de los Bienes de la Concesión no serán de responsabilidad del CONCESIONARIO, siendo de responsabilidad de quien corresponda, de acuerdo con las Leyes y Disposiciones Aplicables. El CONCEDENTE se obliga a mantener libre de responsabilidad al CONCESIONARIO, por los reclamos, acciones o actos antes mencionados.

- 5.12. El CONCESIONARIO se obliga a contratar las pólizas de seguro sobre los Bienes de la Concesión, en los términos que fija la Sección X del Contrato.

El CONCESIONARIO deberá cumplir con todas las obligaciones de naturaleza tributaria que correspondan al ejercicio de su actividad, estando sujeto a la legislación tributaria nacional, regional y municipal que le resulte aplicable. El CONCESIONARIO estará obligado, al pago de todos los impuestos contribuciones y tasas que se apliquen, entre otros, a los Bienes de la Concesión y en general a los que se construyan o incorporen a la Concesión inclusive a los que se encuentre afecta la entidad CONCEDENTE, sean dichos tributos administrados por el Gobierno Nacional, Regional o Municipal.

Con relación al pago de los arbitrios municipales el pago de los mismos será realizado por el CONCESIONARIO.

En caso de incumplimiento de las obligaciones antes mencionadas estará sujeta a penalidad prevista en el Anexo 17

TOMA DE POSESIÓN

- 5.13. Los Bienes del CONCEDENTE que sean entregados en la fecha de Toma de Posesión serán recibidos por el CONCESIONARIO en el lugar y estado de conservación en que se encuentren. En caso existan cargas, gravámenes y/u ocupantes sobre los Bienes de la Concesión no identificados por las Partes, el REGULADOR, en decisión inimpugnable, determinará si estos imposibilitan o no el cumplimiento de las obligaciones del CONCESIONARIO. Si el REGULADOR determina la inexistencia de la imposibilidad, el CONCESIONARIO quedará obligado a recibir dichos Bienes de la Concesión.

A efectos de velar por la operatividad del Terminal Portuario Multipropósito de Salaverry y proceder a la Toma de Posesión, la transición de ENAPU hacia el CONCESIONARIO se iniciará al Día Calendario siguiente de la Fecha de Cierre y culminará en un plazo máximo de treinta (30) Días Calendario, con la suscripción del Acta de Entrega de los Bienes de la Concesión. En dicho período ENAPU será responsable de la administración del Terminal Portuario Multipropósito de Salaverry y titular de los ingresos y egresos que se generen.

La APN y el CONCESIONARIO suscribirán el Acta de Entrega de Bienes de la Concesión, siempre y cuando se haya verificado lo dispuesto en la Cláusula 5.2. En el Acta de Entrega de los Bienes de la Concesión se dejará constancia de los Bienes de la Concesión que hubiese tomado posesión el CONCESIONARIO, especificando sus características, ubicación, estado de conservación, funcionamiento y rendimiento.

En caso venza el plazo establecido en la presente Cláusula y no sea posible dar cumplimiento a las condiciones establecidas en la Cláusula 5.2, se ampliará el plazo dispuesto para la suscripción del Acta de Entrega de los Bienes de la Concesión como máximo en treinta (30) Días Calendario.



En caso que dentro del plazo previsto, incluyendo la prórroga indicada en el párrafo precedente, no se suscriba el Acta de Entrega de los Bienes de la Concesión, por causa no imputable al CONCESIONARIO, se procederá a la Suspensión del Plazo de la Concesión conforme a lo dispuesto en la Cláusula 4.2.

Formará parte del Acta de Entrega de Bienes de la Concesión el Inventario Inicial, así como cualquier otro elemento que ayude a individualizar e interpretar el objeto entregado, su condición y estado. A tales fines, se incluirá planos de límites de la Concesión así como también se podrá incluir fotografías o esquemas.

El Acta de Entrega de los Bienes de la Concesión se suscribirá en tres (3) ejemplares originales, debidamente legalizadas y certificadas notarialmente. Los costos y/o gastos que demande dicha legalización y certificación serán asumidas por el CONCESIONARIO. Asimismo, las Actas de Entrega de los Bienes de la Concesión originales deberán ser entregadas al REGULADOR, al CONCESIONARIO y a la APN, respectivamente.

INVENTARIOS

- 5.14. El CONCESIONARIO está obligado a realizar y presentar a la APN, al CONCEDENTE, con copia al REGULADOR, los Inventarios de los Bienes de la Concesión. Los Inventarios exigidos en el Contrato son de tres tipos: a) Inventario Inicial; b) Inventario Anual y; c) Inventario Final.

Los inventarios tienen las características expresamente previstas en el numeral 1.19.67 y en la presente Cláusula y se presentan en las oportunidades establecidas.

El plazo con el que cuenta el CONCEDENTE y la APN para notificar las observaciones que encuentren a cualquiera de estos inventarios es de veinte (20) Días a partir de su recepción. En dicha notificación, que deberá ser realizada con copia al REGULADOR, deberá otorgarse al CONCESIONARIO un plazo no menor de diez (10) Días para su subsanación.

Los inventarios deberán contener, para cada uno de los Bienes de la Concesión, al menos la siguiente información:

- i) Una sucinta descripción del bien,
- ii) sus características,
- iii) ubicación,
- iv) estado de conservación,
- v) estado de uso o desuso de los Bienes de la Concesión,
- vi) anotaciones sobre su funcionamiento o rendimiento.

Asimismo, para cada uno de los Bienes de la Concesión, en los Inventarios se deberá indicar, de ser aplicable, lo siguiente:

- i) Denominación y RUC del proveedor
- ii) Marca,
- iii) modelo y
- iv) año de fabricación.
- v) N° de serie



- vi) N° de Chasis
- vii) N° de motor
- viii) N° placa única nacional de rodaje
- ix) Color
- x) Dimensiones
- xi) Fecha de adquisición
- xii) Tipo y Número de comprobante de compra
- xiii) Valor de adquisición
- xiv) Depreciación (mensual y acumulada)
- xv) Valor neto

Los bienes muebles que sean adquiridos por el CONCESIONARIO de acuerdo a los términos del Contrato de Concesión deben ser inscritos por este, en los registros públicos a nombre por del CONCEDENTE.

Para el caso de los bienes inmuebles el inventario deberá contener información de la obra nueva efectuada, modificación, ampliación u otros, adjuntando: memoria descriptiva, plano correspondiente, fotografías de las distintas etapas del proceso constructivo, liquidación de obra, Informe técnico visado con el detalle de los gastos realizados para la ejecución de la obra, en las fases de estudio, inversión, desarrollo y culminación de la obra, de tal forma que una vez concluida la obra para su puesta en uso, pueda ser incorporado a los activos del CONCEDENTE y de esta manera se refleje en los estados financieros las inversiones realizadas. Asimismo, su respectiva inscripción en los registros públicos de ser caso.

En caso de incumplimiento de lo antes mencionado se regirá por la penalidad prevista en el Anexo 17.

El Reglamento Aplicable al Control de las Altas y Bajas de los Bienes de la Concesión aprobado por el REGULADOR es de aplicación supletoria al presente Contrato.



TRANSFERENCIA DE LOS BIENES DEL CONCESIONARIO

5.15. Mediante el presente Contrato, el CONCESIONARIO otorga a favor del CONCEDENTE la opción de compra irrevocable respecto de los Bienes del CONCESIONARIO, de modo que en caso de ejercicio de la opción por parte del CONCEDENTE la propiedad de dichos bienes será automáticamente transferida a su favor conforme a los términos y condiciones establecidos en las Cláusulas siguientes.



5.16. El ejercicio de la opción podrá efectuarse en cualquier momento a partir del último Año de la Concesión y hasta en un plazo máximo de treinta (30) Días Calendario contados desde la fecha de Caducidad de la Concesión por vencimiento del plazo.



En el caso de Caducidad de la Concesión de manera anticipada, por cualquiera de las causales previstas en este Contrato, el ejercicio de la opción podrá efectuarse hasta en un plazo máximo de seis (6) Meses contados desde la fecha de Caducidad.

5.17. El CONCEDENTE tendrá el derecho a ejercer la opción por uno o más de los Bienes del CONCESIONARIO, a su solo criterio y decisión.



- 5.18. El ejercicio de la opción surtirá efecto en la fecha de Caducidad de la Concesión o en el Día Calendario siguiente al ejercicio de la opción, lo que ocurra después. Una vez que el CONCEDENTE haya efectuado el pago del precio a favor del CONCESIONARIO, los Bienes del CONCESIONARIO serán obligatoria y automáticamente transferidos en propiedad a favor del CONCEDENTE.
- 5.19. El ejercicio de la opción deberá ser comunicada por el CONCEDENTE mediante carta notarial dirigida al domicilio del CONCESIONARIO dentro del plazo de vigencia para ejercer la opción, conforme a las reglas establecidas en las Cláusulas 19.1 y 19.2 de este Contrato.
- 5.20. El valor de venta del o de los bienes objeto de la opción, (en adelante, el valor de venta) será el menor valor entre:
- El que resulte de restarle (i) al valor de la compra del o de los bienes respectivos incluido los montos incurridos por concepto de flete, seguros, derechos arancelarios, menos (iii) las correspondientes amortizaciones acumuladas de los montos estipulados en (i), o
 - El valor contable del bien que se haya consignado en el balance general del CONCESIONARIO, debidamente auditado, al Día Calendario posterior a la fecha en que se produce el evento que origina la Caducidad, neto de amortizaciones acumuladas (de acuerdo a los estados financieros del CONCESIONARIO elaborados conforme a las Leyes y Disposiciones Aplicables) y sin considerar revaluaciones de naturaleza alguna.

En caso que el CONCEDENTE considere que el valor de venta del bien excede el valor de mercado, podrá solicitar su revisión al CONCESIONARIO. En caso no lleguen a un mutuo acuerdo en un plazo de quince (15) Días Calendario, la controversia será dirimida por peritaje técnico, a cargo de un perito elegido de común acuerdo entre dichas Partes.

El pronunciamiento del perito deberá ser emitido en un plazo no mayor de treinta (30) Días contados a partir de la fecha en que ambas Partes sustentaron su posición y tendrá carácter definitivo no pudiendo ser impugnado.

El perito determinará las responsabilidades y la proporción en la que las Partes deberán asumir los costos y costas.

En caso que luego de transcurridos quince (15) Días Calendario desde la fecha de emplazamiento, las Partes no hubieran designado al perito común, la controversia se considerará de carácter técnico y será resuelta conforme al procedimiento previsto en el Literal a) de la Cláusula 15.13.

5.21. La transferencia en propiedad a favor del CONCEDENTE, de los bienes que hubiesen sido objeto de opción, deberá realizarse libre de cualquier carga o gravamen. A tal efecto el CONCESIONARIO tiene la obligación de liberar las cargas y/o gravámenes que existan sobre ellos.

5.22. El CONCEDENTE deberá presupuestar en el Proyecto de Ley del Presupuesto General de la República para el siguiente ejercicio presupuestable, el valor de venta determinado de conformidad con lo establecido en las Cláusulas precedentes, haciendo efectivo el íntegro del pago en el primer semestre del año del ejercicio correspondiente. El CONCEDENTE se obliga a obtener las



autorizaciones que resulten necesarias para permitir el cabal y oportuno cumplimiento de esta obligación.

- 5.23. Los bienes adquiridos por el CONCEDENTE como consecuencia del ejercicio de la opción de compra serán obligatoria y automáticamente transferidos en propiedad por el CONCESIONARIO al CONCEDENTE en la fecha en que efectúe el pago del valor de venta. En cualquier caso, el CONCESIONARIO se obliga a cuidar y mantener los bienes hasta su entrega efectiva al CONCEDENTE, salvo que por causa imputable al CONCEDENTE este último no los reciba, en cuyo caso el CONCESIONARIO no tendrá responsabilidad alguna sobre dichos bienes.
- 5.24. Los tributos que pudieran gravar la opción o la transferencia de los Bienes del CONCESIONARIO a favor del CONCEDENTE serán de cuenta y cargo de quien corresponda según las Leyes y Disposiciones Aplicables.
- 5.25. El otorgamiento de la opción a favor del CONCEDENTE se realiza a título gratuito, sin perjuicio de la obligación de pago del valor de venta de los bienes objeto de opción conforme a lo establecido en las Cláusulas anteriores.
- 5.26. Sin perjuicio de lo indicado en las Cláusulas anteriores, el CONCESIONARIO está obligado a mantener y poner a disposición del CONCEDENTE, cuando le sea solicitado, los Bienes del CONCESIONARIO, para su Explotación por parte del CONCEDENTE, desde la fecha de Caducidad de la Concesión y hasta la fecha en que venza el plazo para el ejercicio de la opción o el CONCEDENTE cumpla con el pago del valor de venta. En este supuesto, el CONCEDENTE pagará al CONCESIONARIO una renta mensual equivalente al 0.5% del valor de venta.

Tratándose de los Bienes del CONCESIONARIO sujetos a contratos de arrendamiento financiero o similar, respecto a los cuales el CONCEDENTE haya ejercido la opción de compra a que se refiere la Cláusula 5.16 y siguientes, el CONCESIONARIO deberá cancelar las cuotas pendientes al arrendador del bien y adquirir la propiedad de dichos bienes transfiriéndolos a favor del CONCEDENTE.

Asimismo, se deberá incluir en los contratos la obligación del arrendador de notificar al CONCEDENTE previamente a una eventual resolución o terminación del contrato, por causa de cualquier naturaleza según el respectivo contrato. Esta comunicación deberá hacerse al CONCEDENTE con un plazo no menor a diez (10) Días previos a que opere la resolución del contrato.

ÁREA DE LA CONCESIÓN

- 5.27. El CONCEDENTE está obligado a poner a disposición del CONCESIONARIO, las áreas terrestres y acuáticas correspondientes al Área de la Concesión identificada en el Anexo 1 del presente Contrato en la fecha de Toma de Posesión. Estas áreas serán de Explotación a cargo del CONCESIONARIO al que le corresponderá determinar las zonas a ser destinadas a la ejecución de las Inversiones.

El CONCESIONARIO podrá solicitar la ampliación del Área de la Concesión ante el CONCEDENTE debiendo para tal efecto justificar dicha ampliación siguiendo los mecanismos considerados en el presente Contrato, debiendo suscribir la acta correspondiente.



En caso que la ampliación del Área de la Concesión requiera la adquisición y/o expropiación de bienes de terceros, el CONCEDENTE efectuará la expropiación, debiendo el CONCESIONARIO deberá asumir, a su cuenta, costo y riesgo sin derecho a reembolso alguno, la elaboración de los expedientes técnico-legales, implementación, saneamiento, valor de adquisición, liberación de interferencias, gestión, demoras, gastos generales y culminación del proceso de adquisición de predios, por trato directo o proceso de expropiación. El CONCEDENTE no asumirá responsabilidad alguna por la obtención o no del resultado requerido por el CONCESIONARIO, asimismo la no adquisición y/o expropiación no será causal de exoneración ni liberación del CONCESIONARIO del cumplimiento de las obligaciones a su cargo..

DE LAS SERVIDUMBRES

- 5.28. El CONCEDENTE adquirirá e inscribirá en el registro público correspondiente aquellas servidumbres que hayan sido determinadas en el Expediente Técnico aprobado, requeridas por el CONCESIONARIO para el cumplimiento de sus obligaciones conforme a este Contrato, previa solicitud de éste, conforme al procedimiento y cumpliendo los requisitos previstos en las Leyes y Disposiciones Aplicables.

El CONCEDENTE otorgará de forma gratuita las servidumbres respecto de bienes de titularidad pública.

Las servidumbres en áreas naturales protegidas por el Estado, se otorgarán en las zonas que lo permita la zonificación del área protegida, siempre y cuando cuenten con la opinión previa favorable del SERNANP, debiendo ser especificadas por el CONCESIONARIO en el respectivo Instrumento de Gestión Ambiental.

El CONCESIONARIO podrá solicitar la Suspensión de Obligaciones directamente relacionadas con la ejecución de Obra que requieran contar con las servidumbres que hayan sido determinadas en el Expediente Técnico aprobado. Dicha solicitud se rige por lo dispuesto en el Contrato.

En caso la solicitud sea aprobada por el CONCEDENTE, la Suspensión de Obligaciones se mantendrá vigente hasta que las servidumbres sean obtenidas, debiendo las Partes acordar un nuevo cronograma para el cumplimiento de las obligaciones que fueron suspendidas, cuando ello resulte necesario. En ningún caso, la Suspensión de Obligaciones regulada en la presente Cláusula suspenderá las demás obligaciones a cargo del CONCESIONARIO, previstas en el presente Contrato.

- 5.29. Las servidumbres para la ocupación de bienes podrán ser, entre otras, las siguientes:

- De ocupación temporal de bienes indispensables para el Diseño, ejecución de las Inversiones, Conservación y Explotación del Terminal Portuario Multipropósito de Salaverry.
- De tránsito, para la custodia, Conservación y reparación de la Obra, Equipamiento Portuario e instalaciones y la prestación de los Servicios.

Las servidumbres, una vez impuestas, serán consideradas como Bienes de la Concesión.



- 5.30. Las servidumbres sobre bienes privados dan derecho al propietario del predio sirviente a percibir el pago de las indemnizaciones y compensaciones que establecen las Leyes y Disposiciones Aplicables. La negociación y el pago de las indemnizaciones y/o compensaciones a que hubiere lugar, como resultado de la imposición de tales servidumbres, será de cuenta, costo y riesgo del CONCESIONARIO.
- 5.31. El CONCEDENTE reconoce el derecho del CONCESIONARIO de evitar u oponerse a cualquier reparación o modificación que intente realizar cualquier entidad pública o privada, favorecida o no con una servidumbre, y cuyo ejercicio resulte incompatible con la Infraestructura Portuaria o con la operación de la misma. El CONCESIONARIO podrá solicitar al CONCEDENTE su intervención para la adecuada defensa de su derecho.
- 5.32. En caso una servidumbre se extinguiera por culpa del CONCESIONARIO y por esta razón hubiera necesidad de una nueva servidumbre, corresponderá al CONCESIONARIO obtenerla por su cuenta, costo y riesgo.

Si por alguna razón no imputable al CONCESIONARIO, éste perdiera el derecho a alguna servidumbre ya constituida, el CONCEDENTE realizará las gestiones para la obtención de una nueva servidumbre que pueda sustituir la anterior debiendo el CONCESIONARIO, de igual forma, asumir el pago de las indemnizaciones y/o compensaciones que fueran necesarias.

En éste último caso, si la pérdida de la servidumbre impidiera continuar normalmente con las actividades previstas en el Contrato, se podrá determinar la Suspensión de Obligaciones relacionadas directamente con dicha servidumbre, a solicitud del CONCESIONARIO.



DEFENSAS POSESORIAS

5.33. Luego de suscrita el Acta de Entrega de los Bienes de la Concesión, el CONCESIONARIO tiene la obligación de mantener indemne los derechos del CONCEDENTE y los suyos sobre los Bienes de la Concesión, debiendo ejercitar cualquiera de las siguientes modalidades de defensa posesoria:

- a) Defensa posesoria extrajudicial, utilizada para repeler la fuerza que se emplee contra el CONCESIONARIO y poder recobrar el bien, sin intervalo de tiempo, si fuere desposeída, pero absteniéndose siempre del empleo de vías de hecho no justificadas por las circunstancias.
- b) Defensa posesoria judicial, tales como interdictos, actos de ejecución forzosa y otras acciones judiciales que el CONCESIONARIO deberá, en caso recaiga sobre la Concesión cualquier afectación, desposesión, ocupación, usurpación, entre otras, comunicar al REGULADOR y al CONCEDENTE dichos hechos y hacer uso de los mecanismos y recursos judiciales que le permitan mantener indemne los derechos del CONCEDENTE y del CONCESIONARIO sobre los Bienes de la Concesión. Al respecto, será de aplicación la Ley de Procedimiento de Ejecución Coactiva y sus modificatorias.

El incumplimiento de esta obligación dará lugar a la aplicación de penalidades establecidas en el Anexo 17 del presente Contrato.



El ejercicio de las defensas antes descritas, no exime de responsabilidad al CONCESIONARIO, el cual, ante un supuesto como los descritos en el párrafo precedente, deberá comunicar el hecho al CONCEDENTE en un plazo máximo de dos (2) Días Calendario de su ocurrencia por cualquier medio escrito o correo electrónico, y coordinar inmediatamente con el CONCEDENTE las acciones legales que haya interpuesto o que vaya a interponer así como las acciones legales que correspondan.

El CONCEDENTE realizará sus mejores esfuerzos de acuerdo a sus competencias previstas por la normativa vigente para coadyuvar con el CONCESIONARIO en dichos fines. El CONCEDENTE estará en libertad de entablar las acciones legales que considere idóneas a fin de mantener indemne su derecho sobre los Bienes de la Concesión.

REVERSION DE LOS BIENES DE LA CONCESIÓN

- 5.34. Producida la Caducidad de la Concesión por cualquiera de las causales descritas en el Contrato, el CONCESIONARIO tiene la obligación de entregar al CONCEDENTE, a través de la APN, dentro de los treinta (30) Días siguientes, en un único acto, todos los Bienes de la Concesión. En caso la Caducidad de la Concesión opere durante la ejecución de las Inversiones, los Bienes de la Concesión deberán estar en buen estado de conservación, tomando en consideración el uso ordinario y la naturaleza de los mismos. En todos los casos, los Bienes de la Concesión deberán estar libres de ocupantes, libres de cargas y gravámenes, en buen estado de conservación, en condiciones de uso y Explotación acorde con el desgaste natural por su uso bajo los términos del Contrato.

En caso exista tecnología de información implementada por terceros, el CONCESIONARIO deberá asegurar que dentro del periodo de reversión se mantenga la operatividad del TPMS conforme a los Niveles de Servicio y Productividad alcanzados a dicha fecha. Asimismo, el CONCESIONARIO deberá incluir en los contratos referidos a tecnología de información una cláusula de cesión de posición contractual a favor del CONCEDENTE permitiéndole asumir la posición del CONCESIONARIO en dicho vínculo contractual si así lo requiriera.

- 5.35. Durante el acto de devolución, el CONCESIONARIO y la APN suscribirán la respectiva Acta de Reversión de los Bienes de la Concesión. En dicha Acta se establecerán los datos de los representantes y la descripción de los Bienes objeto de la devolución, especificando en general, o para cada uno de sus componentes: características, ubicación, estado de conservación, anotaciones sobre funcionamiento o rendimiento y demás elementos de interés, según corresponda.

- 5.36. Formará parte del Acta de Reversión de los Bienes de la Concesión el Inventario Final así como cualquier otro elemento que ayude a identificar el objeto entregado y su estado de conservación, pudiendo incluirse planos, fotografías o esquemas.

El Acta de Reversión de los Bienes se suscribirá en tres (3) originales, una para cada una de las Partes y una para el REGULADOR.



- 5.37. Todos los bienes contenidos en el Inventario Inicial son considerados Bienes de la Concesión, salvo los que el CONCESIONARIO está facultado a demoler o dar de baja.

REEMPLAZO DE BIENES DE LA CONCESION

- 5.38. El CONCESIONARIO tiene como obligación principal, reponer o reemplazar a su cuenta, costo y riesgo, los Bienes de la Concesión que pudieran resultar perdidos, así como aquellos que, debido a su estado de conservación no permitan alcanzar y mantener los requerimientos contenidos en los Anexos 3 y 4 o no permiten cumplir con los Servicios Estándar.
- 5.39. En los casos que sea necesaria la reposición de uno o más Bienes de la Concesión que resulten perdidos o siniestrados, o cuando resulte conveniente el reemplazo de uno o más de dichos bienes para la mejor prestación de los Servicios, el CONCESIONARIO solicitará al CONCEDENTE, con copia al REGULADOR y la APN, la autorización de tales reposiciones o reemplazos.

Una vez ingresada la solicitud del CONCESIONARIO, el CONCEDENTE tendrá un plazo no mayor de quince (15) Días, contados desde la presentación de la solicitud, para emitir su pronunciamiento sobre la razonabilidad de la solicitud de reposición o reemplazo del nuevo bien propuesto que será adquirido para este fin. El CONCEDENTE podrá aprobar o rechazar la solicitud. El silencio del CONCEDENTE implicará su conformidad irrevocable con el reemplazo lo cual no implicará la asunción de riesgo de diseño por parte del CONCEDENTE.

Una vez aprobada la reposición o reemplazo del bien por el CONCEDENTE, el CONCESIONARIO deberá remitir el Expediente Técnico del equipo a ser adquirido a la APN, incluyendo un cuadro comparativo técnico-operativo del equipo a ser reemplazado y el reemplazante. La APN tendrá treinta (30) días para la aprobación del Expediente Técnico, dicho plazo será suspendido cuando el CONCESIONARIO requiera atender observaciones formuladas al expediente entregado.

Aprobado el Expediente Técnico por la APN, se considerará como aprobada automáticamente la baja del bien, lo que será tomado en consideración por el REGULADOR para fines de control del Inventario de los Bienes de la Concesión, a presentarse en el plazo establecido en el presente Contrato de Concesión. Adicionalmente, el CONCESIONARIO deberá tramitar el alta del bien de reposición o de reemplazo conforme a lo establecido en el Reglamento aplicable al control de Altas y Bajas de OSITRAN.

El CONCESIONARIO deberá efectuar la devolución al CONCEDENTE de los Bienes de la Concesión a sustituir, mediante la suscripción del Acta de Reversión de los Bienes, para tal fin. El CONCESIONARIO pondrá a disposición del CONCEDENTE dichos bienes mediante una comunicación escrita, en un plazo que no deberá exceder de los treinta (30) Días Calendario de producida la conformidad, expresa o tácita, del CONCEDENTE. El CONCESIONARIO enviará copia de dicha comunicación al REGULADOR.

En tanto no se suscriba el Acta de Reversión de los Bienes, el CONCESIONARIO deberá, a su cuenta y riesgo, custodiar, inventariar y darle el



mantenimiento necesario a los bienes en cuestión a fin que no sufran mayor deterioro al proveniente de su condición.

Los bienes a ser devueltos, serán dispuestos por el CONCEDENTE bajo lo dispuesto por la Directiva N° 001-2015/SBN, "Procedimientos de Gestión de los Bienes Muebles del Estado", que demandará un plazo estimado entre 6 y 8 Meses hasta el retiro definitivo de los bienes del Área de la Concesión.

- 5.40. Lo dispuesto en las presentes Cláusulas no será de aplicación para los casos de Fuerza Mayor o caso fortuito.

De conformidad a lo establecido en la Cláusula 5.15, el Reglamento Aplicable al Control de las Altas y Bajas de los Bienes de la Concesión aprobado por el REGULADOR es de aplicación supletoria al presente Contrato.

DE LA FORMALIZACIÓN DE LA CESIÓN DE POSICIÓN CONTRACTUAL CORRESPONDIENTE A LOS CONTRATOS CONSIGNADOS EN EL ANEXO 16

- 5.41. En un plazo no mayor a diez (10) Días Calendario contados a partir de la Fecha de Cierre, el CONCESIONARIO deberá comunicar por escrito a ENAPU con copia al CONCEDENTE, la formalización o no de la cesión de posición contractual en los contratos determinados por el CONCESIONARIO de los consignados en el Anexo 16, a efectos que ENAPU, dentro de los diez (10) Días Calendario previos a la fecha de Toma de Posesión, realice la comunicación de fecha cierta a la que se refiere el artículo 1435 del Código Civil a las respectivas contrapartes. Con relación a los contratos no elegidos por el CONCESIONARIO para formalizar la cesión de posición contractual, ENAPU deberá proceder con la resolución de los mismos bajo su responsabilidad.

Como efecto de la cesión de posición contractual, corresponderá al CONCESIONARIO cumplir con las obligaciones correspondientes a la posición contractual asumida, así como ejercer todos los derechos derivados de dicha posición contractual. En caso de la existencia de pasivos generados con anterioridad a la cesión, éstos serán de cargo de ENAPU, por lo que el CONCESIONARIO no asumirá responsabilidad por los incumplimientos de cargo de ENAPU. Asimismo, el CONCESIONARIO no adquirirá derechos ni obligaciones de cobro que se deriven de esos contratos y que se hubiere generado y devengado hasta la fecha de la referida cesión de posición contractual.

Respecto de los contratos cuya cesión no hubiera sido requerida por el CONCESIONARIO, éste no asumirá responsabilidades ni pasivos generados como consecuencia de dichos contratos.

SECCIÓN VI: DE LA OBRA DE LA INFRAESTRUCTURA PORTUARIA

Las disposiciones que se desarrollan a continuación son aplicables para todas las Inversiones Obligatorias, Inversiones en Función a la Demanda o al adelanto de estas, Inversiones Complementarias, Inversiones Discrecionales que el CONCESIONARIO desee realizar en el Terminal Portuario Multipropósito de Salaverry.

Se deja expresa constancia que la aprobación de los distintos documentos señalados en la presente sección y en el presente Contrato de Concesión, no valida su contenido ni enerva ni limita la responsabilidad exclusiva del CONCESIONARIO de cumplir con



las obligaciones a su cargo y de alcanzar los Niveles de Servicio y Productividad así como los demás fines del presente Contrato.

DEL EXPEDIENTE TÉCNICO

- 6.1. El CONCESIONARIO se obliga, a su cuenta y riesgo, a elaborar los Expedientes Técnicos para la ejecución de las Inversiones siguiendo los Términos de Referencia a que se refiere el Anexo 6 así como lo establecido en el Anexo 9 del presente Contrato.

Sin perjuicio de las modificaciones previamente aceptadas por la APN, el Expediente Técnico aprobado por la APN tendrá carácter vinculante y será de observancia obligatoria para la ejecución de las Obra correspondientes a la Etapa o Etapas objeto del documento aprobado.

- 6.2. El Expediente Técnico de las Inversiones Obligatorias deberá ser presentado a la APN para su aprobación en un plazo no mayor a doce (12) meses contados a partir de la Fecha de Cierre.

El CONCESIONARIO deberá contar con el Expediente Técnico debidamente aprobado por la APN, en los siguientes plazos máximos:

- Veintidós (22) Meses contados desde la Fecha de Cierre, el Expediente Técnico correspondiente a las Inversiones Obligatorias:
- Dieciséis (16) Meses contados desde que el REGULADOR notifique al CONCESIONARIO de la configuración del gatillo correspondiente a la Etapa 3.
- Dieciséis (16) Meses contados desde que el REGULADOR notifique al CONCESIONARIO de la configuración de uno de los gatillos correspondiente a la Etapa 4.
- Dieciséis (16) Meses contados desde que el REGULADOR notifique al CONCESIONARIO de la configuración del gatillo correspondiente a la Etapa 5.
- Veintidós (22) Meses contados desde que el REGULADOR notifique al CONCESIONARIO de la configuración de uno de los gatillos correspondientes a la Etapa de la Nueva Dársena.

En caso que por causas imputables al CONCESIONARIO se genere un atraso mayor a seis (6) Meses para la obtención del Expediente Técnico aprobado de las Inversiones Obligatorias o de cada una de las Etapas de las Inversiones en Función a la Demanda, sin perjuicio de las penalidades generadas o que se generen, el CONCEDENTE podrá invocar la Caducidad de la Concesión por causa imputable al CONCESIONARIO, en ese caso el CONCEDENTE ejecutará la totalidad de la Garantía de Fiel Cumplimiento del Contrato.

PROCEDIMIENTO PARA LA PRESENTACIÓN Y APROBACIÓN DEL EXPEDIENTE TÉCNICO

- 6.3. Una vez presentado el Expediente Técnico, de acuerdo a la Etapa que corresponda, la APN dispondrá de un plazo máximo de sesenta (60) Días



Calendario, a partir del día siguiente de recibido el Expediente Técnico para aprobarlo o para emitir las observaciones correspondientes. En caso la APN no se pronuncie en el plazo señalado, se entenderá aprobado el Expediente Técnico.

En caso existan observaciones formuladas por la APN, el CONCESIONARIO dispondrá de un plazo máximo de treinta (30) Días para subsanarlas, contados desde el Día siguiente de la fecha de recepción de dichas observaciones. La subsanación deberá ser remitida a la APN, quien deberá pronunciarse en un plazo no mayor de treinta (30) Días. En caso la APN no se pronuncie en el plazo señalado, el Expediente Técnico presentado, se entenderá por aprobado.

El atraso en la presentación del Expediente Técnico de las Inversiones Obligatorias a la APN o el atraso en contar con el Expediente Técnico que corresponda debidamente aprobado por la APN dentro de los plazos máximos establecidos en las Cláusulas precedentes, dará lugar a la aplicación de penalidades, conforme a lo previsto en el presente Contrato.

- 6.4. Si el CONCESIONARIO y la APN no llegaran a un acuerdo respecto de la subsanación de las observaciones efectuadas al Expediente Técnico, la controversia será dirimida obligatoriamente por peritaje.

Para la elección del perito, en un plazo máximo de quince (15) Días, contados desde la comunicación de la APN manteniendo las observaciones formuladas, la APN y el CONCESIONARIO propondrán al REGULADOR, cada uno, dos (02) entidades de reconocido prestigio nacional o internacional para realizar el peritaje.

En un plazo máximo de quince (15) Días de recibidas las propuestas o incluso sin ellas, el REGULADOR elegirá, según su leal saber y entender, a la entidad que actuará en calidad de Perito, lo cual deberá notificar a las los intervinientes de manera simultánea. La decisión del REGULADOR no será sujeta a impugnación o cuestionamiento alguno.

En un plazo máximo de siete (07) Días de comunicada la elección del Perito por parte del REGULADOR, el CONCESIONARIO deberá suscribir el contrato correspondiente y abonar el pago del total de los honorarios del perito.

El perito no podrá tener vinculación económica ni deberá estar prestando directamente ni indirectamente algún tipo de servicios a favor de las Partes, sus accionistas o Empresas Vinculadas, en el Perú o en el extranjero. Esta limitación deberá abarcar desde el año anterior al que se seleccione al perito, hasta un año posterior a la culminación del peritaje.

El peritaje se realizará a mero arbitrio del perito, no siendo impugnabile, salvo que se pruebe la mala fe del mismo. La resolución que emita el perito se limitará a determinar si las observaciones han sido subsanadas y deberá efectuarse en un plazo no mayor de diez (10) Días Calendario desde la designación correspondiente, salvo que las partes acuerden lo contrario.

La resolución del perito será final e inapelable. Los costos y costas derivados del peritaje serán asumidos por la parte vencida, procediéndose al reembolso de honorarios del Perito en caso corresponda. En caso que el CONCESIONARIO no se presente y/o participe en el peritaje, o no suscriba el contrato y/o abone los honorarios del perito, dentro de los plazos establecidos y/o el resultado del peritaje sea adverso



para el CONCESIONARIO y/o no implemente el fallo del perito, éste deberá abonar las penalidades correspondientes.

- 6.5. Aprobado el Expediente Técnico se entenderá que el CONCESIONARIO cuenta con la autorización técnica de la APN para la ejecución de las Obra correspondiente a la Etapa o Etapas objeto del documento aprobado, sin perjuicio de las demás condiciones establecidas en la Cláusula 6.9 del presente Contrato.

El CONCEDENTE realizará sus mejores esfuerzos para que el CONCESIONARIO obtenga dichas licencias, permisos y/o autorizaciones correspondientes, conforme a sus competencias.

- 6.6. Si durante la ejecución de la Obra objeto del Expediente Técnico aprobado, el CONCESIONARIO considerara necesario modificar alguno de los términos del Expediente Técnico aprobado, deberá presentar a la APN su solicitud de cambio debidamente fundamentada conjuntamente con el documento modificado, con copia al REGULADOR para su conocimiento. Las modificaciones deberán estar orientadas a mejoras técnicas y/o funcionales para cumplir con los fines del proyecto y que no reduzcan los Niveles de Servicio y Productividad establecidos en el Contrato ni la Propuesta Técnica.

Asimismo, las modificaciones propuestas no deberán incrementar los plazos establecidos para la ejecución, ni la modificación del plazo de la concesión, ni la modificación de las demás obligaciones asumidas por el CONCESIONARIO en el Contrato; debiendo respetar las condiciones y parámetros técnicos del Contrato y las Leyes y Disposiciones Aplicables. Los costos y/o gastos que irroque al CONCEDENTE, al REGULADOR y/o a la APN la evaluación y supervisión de las modificaciones propuestas serán cubiertos íntegramente por el CONCESIONARIO.

La APN deberá pronunciarse en el término de treinta (30) Días Calendario sobre la procedencia de la modificación. El silencio deberá interpretarse como una denegación del pedido de modificación. El plazo a que se refiere el presente párrafo se computará a partir del momento en que el CONCESIONARIO haya efectuado el desembolso de los costos y/o gastos de revisión y comunicado a la APN.

Resulta de aplicación supletoria el procedimiento dispuesto para la aprobación del Expediente Técnico, a que se refiere la Cláusula 6.3.

La aprobación de las modificaciones por parte de la APN no libera al CONCESIONARIO del riesgo y responsabilidad respecto al diseño, construcción, mantenimiento y operación.

En caso haya discrepancias respecto de la aprobación de las modificaciones al Expediente Técnico aprobado, se aplicará lo establecido en la Cláusula 6.4.

SUPERVISIÓN DE DISEÑO

- 6.7. Para supervisar la elaboración del Expediente Técnico, la APN a su costo, deberá designar a un supervisor de diseño, en un plazo máximo de cuatro (04) Meses computados desde:

- i) la Fecha de Cierre, ello para el caso de las Inversiones Obligatorias



- ii) la notificación del REGULADOR respecto a la configuración del gatillo de la Etapa, ello para el caso de las Inversiones en Función a la Demanda, o
- iii) desde la aprobación por parte de la APN de la solicitud de ejecución de Inversiones Complementarias, Inversiones Discrecionales o adelanto de Inversiones en Función a la Demanda, según corresponda.

En caso la supervisión de diseño se refiera a Inversiones Complementarias, Inversiones Discrecionales o adelanto de Inversiones en Función a la Demanda será el CONCESIONARIO quien asuma el costo que implique dicha actividad para la APN.

Dicha designación deberá ser comunicada al CONCESIONARIO, con copia al REGULADOR, en un plazo máximo de diez (10) Días Calendario desde tal designación.

Cualquier retraso respecto de dicha designación, dará lugar a la Suspensión de la Obligación relacionada a la elaboración del Expediente Técnico, a solicitud del CONCESIONARIO, por un periodo igual al que dure dicho retraso.

- 6.8. Durante la elaboración y evaluación del Expediente Técnico, el supervisor de diseño designado por la APN podrá solicitar directamente al CONCESIONARIO información disponible, adicional o que debe producirse relacionada con el expediente y los estudios que se hayan realizado para dicho fin. El CONCESIONARIO contará con un plazo no mayor a diez (10) Días, contados a partir de la fecha de recepción de la solicitud para cumplir con la remisión correspondiente. Asimismo, el CONCESIONARIO dentro del mismo plazo deberá permitir el acceso al supervisor de diseño a las áreas donde se desarrollen actividades y estudios relacionados a la formulación del Expediente Técnico.



El supervisor de diseño no deberá estar prestando directa ni indirectamente ningún tipo de servicios a favor del CONCESIONARIO, sus accionistas o Empresas Vinculadas en el último año a partir de la Fecha de Cierre, en el Perú o en el extranjero. Asimismo, el supervisor de diseño deberá mantener la confidencialidad debida respecto de la información a la que tenga acceso para el cumplimiento de sus funciones, y cualquier otra información o comunicación vinculada al Expediente Técnico.



El jefe de supervisión de diseño será un ingeniero civil titulado y colegiado con experiencia en actividades similares en el sistema portuario.

Los costos y/o gastos derivados de las actividades de supervisión de diseño serán de cargo de la APN y serán como máximo 1.5 % del presupuesto de la Inversión Referencial establecida para cada Etapa, considerando el IGV.



De estimar el CONCESIONARIO la conveniencia de ejecutar Inversiones Complementarias, Inversiones Discrecionales o adelanto de Inversiones en Función a la Demanda, deberá asumir los costos y/o gastos adicionales por la supervisión de diseño y de obras.

INICIO DE LA EJECUCIÓN DE LAS INVERSIONES

- 6.9. El inicio de la ejecución de las Inversiones Obligatorias o de cada una de las Etapas de las Inversiones en Función a la Demanda o el adelanto de estas, o de



las Inversiones Complementarias o de las Inversiones Discrecionales, en lo que corresponda, se realizará siempre que el CONCESIONARIO acredite haber cumplido con las siguientes condiciones:

- a) Haber suscrito el Acta de Entrega de los Bienes de la Concesión;
- b) Contar con el correspondiente Expediente Técnico aprobado por parte de la APN;
- c) Contar con el Estudio de Impacto Ambiental Detallado debidamente aprobado por la Autoridad Ambiental Competente;
- d) Contar con el (los) Certificado(s) de Inexistencia de Restos Arqueológicos (CIRA) u otro instrumento requerido por parte de la Autoridad Ambiental Competente, de ser el caso; salvo que la normativa vigente permita la ejecución parcial (CIRA por Etapas) del Proyecto garantizando la protección del patrimonio cultural;
- e) Contar con las autorizaciones y licencias que se requieran por parte de las Autoridades Gubernamentales Competentes;
- f) Haber presentado la Garantía de Fiel Cumplimiento con el incremento a que se refiere la Cláusula 9.2.1.1. del presente Contrato.
- g) Haber acreditado el cierre financiero según lo dispuesto en la Cláusula 6.31 del presente Contrato.
- h) Haber contratado las pólizas de seguros a que se refiere la Cláusula 10.9 del presente Contrato.
- i) Las demás exigidas por las Leyes y Disposiciones Aplicables.

El REGULADOR verificará el cumplimiento de las condiciones establecidas en la presente Clausula, abriéndose el Libro de Obra y estableciéndose el protocolo de comunicaciones.

Para efectos del inicio de la ejecución de las Inversiones Obligatorias (Etapa 1 y Etapa 2), el CONCESIONARIO deberá acreditar, en un solo momento, el cumplimiento de las condiciones señaladas anteriormente, lo cual incluye la acreditación de un cierre financiero por ambas etapas.

Para el caso del inicio de ejecución de las Inversiones en Función a la Demanda (Etapas 3, 4, 5 y Nueva Dársena), la acreditación de las condiciones aplicables se realizará individualmente en la oportunidad que cada una de ellas se gatille.

6.10. El CONCESIONARIO deberá iniciar la ejecución de la Obra, en los siguientes plazos máximos:

- Para el inicio de la ejecución de las Inversiones Obligatorias (Etapa 1 y Etapa 2): Treinta (30) Meses contados a partir de la Fecha de Cierre.
- Para el inicio de la ejecución de la Etapa 3: Veintidós (22) Meses contados a partir del Día Calendario siguiente de la fecha en que el REGULADOR comunicó al CONCESIONARIO la configuración del gatillo de la Etapa 3.
- Para el inicio de la ejecución de la Etapa 4: Veintidós (22) Meses contados a partir del Día Calendario siguiente de la fecha en que el REGULADOR comunicó al CONCESIONARIO la configuración de uno de los gatillos de la Etapa 4.
- Para el inicio de la ejecución de la Etapa 5: Veintidós (22) Meses contados a partir del Día Calendario siguiente de la fecha en que el REGULADOR comunicó al CONCESIONARIO la configuración del gatillo de la Etapa 5.

- Para el inicio de la ejecución de la Nueva Dársena: Treinta (30) Meses contados a partir del Día Calendario siguiente de la fecha en que el REGULADOR comunicó al CONCESIONARIO la configuración de uno de los gatillos de la Nueva Dársena.

En caso que por causas imputables al CONCESIONARIO se genere un atraso mayor a seis (6) Meses respecto a los plazos máximos establecidos para el inicio de las Inversiones Obligatorias o para cada Etapa, el CONCEDENTE, sin perjuicio de las penalidades generadas o que se generen, podrá invocar la Caducidad de la Concesión por causa imputable al CONCESIONARIO. En este último caso, el CONCEDENTE ejecutará la totalidad de la Garantía de Fiel Cumplimiento del Contrato.

SUPERVISIÓN DE LA OBRA

6.11. Corresponde al REGULADOR directamente, o a través del supervisor de obra que designe, efectuar las acciones de supervisión que le competen durante el desarrollo de las Obra para cada Etapa. De ser el caso, la designación del supervisor de obra le será informada por escrito al CONCESIONARIO y al CONCEDENTE en un plazo máximo de cinco (5) Días Calendario, contados a partir de la referida designación.

El tercero supervisor no deberá haber prestado directa o indirectamente algún tipo de servicio al CONCESIONARIO, sus accionistas o empresas vinculadas en el último año, en el Perú o en el extranjero, contados a partir del momento en que se realice la contratación.

Sin perjuicio de lo antes mencionado, la titularidad de la función supervisora se mantiene en el REGULADOR.

Las funciones del supervisor de obra, en caso de designación serán ejercidas de acuerdo a las facultades conferidas por el REGULADOR. El REGULADOR deberá remitir para conocimiento de la APN y el CONCEDENTE copia de los informes mensuales que se generen como consecuencia de la labor de supervisión de obra.

En el contrato con el tercero supervisor, se incluirán cláusulas de confidencialidad respecto a la información que le entregue el CONCESIONARIO y se deberá establecer que será el único responsable por cualquier daño o perjuicio que él o su personal pueda causar a la Obra durante las labores de supervisión.

El CONCESIONARIO otorgará al REGULADOR durante la ejecución de la Obra, dentro del Área de la Concesión, un área destinada a las labores de supervisión de Obra que deberá observar los requerimientos dispuestos por el REGULADOR.

Los costos y/o gastos derivados de las actividades de supervisión en que incurra el REGULADOR, en cada Etapa, para la Obra correspondientes al Terminal Portuario Multipropósito de Salaverry, serán de cargo del CONCEDENTE y serán como máximo el seis por ciento (6%) del Presupuesto Estimado de Obra para cada Etapa. A tal efecto el CONCEDENTE determinará la modalidad y procedimiento para realizar el pago correspondiente, de conformidad con la normatividad de los Sistemas de Administración Financiera del Sector Público.



De estimar el CONCESIONARIO la conveniencia de adelantar Inversiones en Función a la Demanda, ejecutar Inversiones Discrecionales o de estar obligado a ejecutar Inversiones Complementarias, deberá asumir los costos y/o gastos de la supervisión de estas inversiones.

En aquellos casos en que se requieran servicios de supervisión adicionales que implique mayores costos y/o gastos de supervisión a los contratados por el REGULADOR, se aplicara lo siguiente:

- Si los mayores costos y/o gastos de supervisión se generan por causas imputables al CONCEDENTE o al CONCESIONARIO, éstos deberán ser asumidos por la Parte que haya generado los mayores costos y/o gastos.
- Si los mayores costos y/o gastos de supervisión se generan por causas de Fuerza Mayor o caso fortuito, debidamente declarada conforme a la Sección XVII del presente Contrato, estos deberán ser revisados y asumidos por el CONCEDENTE.

6.12. El CONCESIONARIO deberá dar libre acceso a las áreas al interior del Área de la Concesión, donde se ejecutará la Obra, al REGULADOR y al supervisor de obra para realizar sin obstáculos su labor de supervisión, así como a la APN y al CONCEDENTE para realizar sin obstáculos las funciones de su competencia.

LIBRO DE OBRA

6.13. A partir del inicio de la ejecución de las inversiones de cada Etapa, el CONCESIONARIO se obliga a abrir y mantener un Libro de Obra.

En dicho Libro de Obra se anotarán los hechos diarios más importantes durante la adquisición del Equipamiento Portuario y/o Construcción, incluyendo entre otros: i) relación de fuentes de materiales que se estén empleando, ii) relación de proveedores y subcontratistas, iii) copia de resultados de ensayo o de pruebas de puesta en funcionamiento, iv) copia de comunicaciones y/o reclamos entre el CONCESIONARIO y CONCEDENTE y/o el CONCESIONARIO y el REGULADOR, v) copia de Informes de Avance de Obra incluyendo metrados y lista de cantidades, vi) copia de informes de cumplimiento del Calendario de Ejecución de Obra y, de ser el caso, relación de eventos que han afectado su cumplimiento, vii) cualquier otra información útil para documentar el proceso de Construcción, y viii) las condiciones en que se da inicio a la Explotación de la Obra.

Para efectos de actualización del Libro de Obra (incluido el registro de las respuestas a las consultas efectuadas al CONCESIONARIO), todo atraso mayor a cinco (5) Días, estará sujeto a la aplicación de la penalidad correspondiente prevista en la Tabla N° 3 del Anexo 17 en caso de incumplimiento.

En los casos que se aprueben Expedientes Técnicos de Obra concerniente exclusivamente a equipamientos móviles de fabricación estándar que son adquiridos ensamblados, uso inmediato y que cuentan con garantía de fábrica, la implementación de dichos equipos no requerirá contar con Libro de Obra. En los casos que se apruebe documentación técnica concerniente exclusivamente a herramientas informáticas, la implementación de dichas herramientas no requerirá contar con Libro de Obra. En los casos que se aprueben Expedientes Técnicos de Obra que describan obras distintas de equipos móviles de



fabricación estándar y de herramientas informáticas, su ejecución y/o implementación deberá contar con Libro de Obra independientemente de que formen o no parte de una Etapa.

- 6.14. El Libro de Obra deberá llevarse en un original y tres juegos de copias. Las páginas del original deberán estar legalizadas notarialmente, numeradas correlativamente, pudiendo adoptarse el sistema mecanizado de hojas sueltas que deberán ser incorporadas al Libro de Obra.
- 6.15. El Libro de Obra permanecerá en custodia del CONCESIONARIO dentro del área destinada para la ejecución de obras. Tanto el CONCEDENTE, la APN como el REGULADOR y el supervisor de obra tendrán libre acceso al Libro de Obra durante la ejecución de Inversiones y podrán anotar los hechos a que se refiere la Cláusula 6.13.

Una vez concluidas la Obra de cada Etapa, el original será entregado al REGULADOR, dentro de los treinta (30) Días Calendario siguientes a la suscripción del Acta de Recepción de Obra que corresponda, quedando un juego de copias en poder del CONCESIONARIO, otro en poder de la APN y el otro al supervisor de obra.

En la primera anotación en el Libro de Obra, que establece el inicio de la ejecución de la Obra, debe considerarse un protocolo de comunicaciones donde se indique los lineamientos generales de las comunicaciones que se remitirán las Partes y los intervinientes, señalándose a los funcionarios responsables, tanto del CONCESIONARIO como del CONCEDENTE, de la APN, REGULADOR y el supervisor de obra, de ser el caso, autorizados para acceder al Libro de Obra.



CALENDARIO Y PLAZO DE EJECUCIÓN DE LAS INVERSIONES

- 6.16. El CONCESIONARIO deberá presentar, en versión digital y física como parte integrante de cada Expediente Técnico, un Calendario de Ejecución de Obra que incluya lo siguiente:
 - i. tiempos de ejecución de todos los Componentes Funcionales, subpartidas y partidas relativas a la Obra hasta su culminación, considerando los plazos máximos establecidos en la Cláusula siguiente.
 - ii. plan de adquisición y/o reposición de los equipos nuevos.
 - iii. definición de las actividades de la ruta crítica, es decir, aquellas que implican que la demora en su ejecución y que pudieran retrasar el plazo máximo previsto



Para efectos de lo dispuesto en la Cláusula 6.6, la solicitud de modificación del Expediente Técnico aprobado deberá incluir el Calendario de Ejecución de Obra confirmado o ajustado, según corresponda.

Se deja expresa constancia que la aprobación del Expediente Técnico, y con ello del Calendario de Ejecución de Obra, no implica la modificación de los plazos máximos establecidos para el inicio de ejecución de Obra o para la culminación de ellas.



6.17. El CONCESIONARIO deberá haber culminado la ejecución de Obra y haber suscrito el Acta de Recepción de Obra que corresponda, en los siguientes plazos máximos:

- Sesenta (60) Meses contados a partir de la Fecha de Cierre para las Inversiones Obligatorias, y conforme al detalle establecido en el Apéndice 1 del Anexo 9.
- Para la ejecución de la Etapa 3: Treinta y seis (36) Meses contados a partir del Día Calendario siguiente de la fecha en que el REGULADOR comunicó al CONCESIONARIO la configuración del gatillo de la Etapa 3.
- Para la ejecución de la Etapa 4: Treinta y tres (33) Meses contados a partir del Día Calendario siguiente de la fecha en que el REGULADOR comunicó al CONCESIONARIO la configuración de uno de los gatillos de la Etapa 4.
- Para la ejecución de la Etapa 5: Treinta y uno (31) Meses contados a partir del Día Calendario siguiente de la fecha en que el REGULADOR comunicó al CONCESIONARIO la configuración del gatillo de la Etapa 5.
- Para la ejecución de la Nueva Dársena: Cuarenta y ocho (48) Meses contados a partir del Día Calendario siguiente de la fecha en que el REGULADOR comunicó al CONCESIONARIO la configuración de uno de los gatillos de la Nueva Dársena.

En caso que por causas imputables al CONCESIONARIO se genere un atraso mayor a seis (6) Meses para la suscripción del Acta de Recepción de Obra de las Inversiones Obligatorias o acta de cada una de las Etapas de las Inversiones en Función a la Demanda, el CONCEDENTE, sin perjuicio de las penalidades generadas o que se generen, podrá invocar la Caducidad de la Concesión por causa imputable al CONCESIONARIO procediéndose a la ejecución de la Garantía de Fiel Cumplimiento del Contrato.



6.18. Cuando el Expediente Técnico del CONCESIONARIO contemple y/o esté referido a Inversiones Complementarias o Inversiones Discrecionales o adelanto de Inversiones en Función a la Demanda, el plazo de ejecución de dichas inversiones será establecido por el CONCESIONARIO y el inicio de su Explotación estará sujeto al procedimiento de aprobación de las Obra establecido en las Cláusulas 6.22 al 6.26.



AMPLIACIÓN DEL PLAZO DE EJECUCIÓN DE OBRA

6.19. El CONCESIONARIO podrá solicitar al CONCEDENTE, con copia a la APN y al REGULADOR, la ampliación o prórroga del plazo máximo para la ejecución de la Obra de la Etapa correspondiente, siempre y cuando las causales de ampliación se encuentren debidamente fundamentadas y no le sean imputables.

Se deja expresa constancia que en caso se presenten inconvenientes, interferencias, eventos geológicos o cualquier causa que perjudique el cumplimiento de las obligaciones a cargo del CONCESIONARIO, éste a su costo, cuenta y riesgo deberá superarlas.



6.20. Las solicitudes de ampliación de plazo a los que se refiere la Cláusula precedente, se sujetarán al siguiente procedimiento:



- a) El CONCESIONARIO, deberá anotar en el Libro de Obra dentro de los cinco (5) Días de culminado el hecho que genera la solicitud, las circunstancias que a su criterio no le son imputables y que ameriten ampliación de plazo para la culminación de la Obra.
- b) El CONCESIONARIO deberá presentar la solicitud correspondiente al CONCEDENTE, con copia a la APN y al REGULADOR, dentro del plazo de siete (7) Días de haber anotado en el Libro de obra el hecho que genera la solicitud, debidamente sustentada, incluyendo el nuevo Calendario de Ejecución de Obra.
- c) El REGULADOR emitirá su opinión sobre dicha ampliación a la APN y al CONCEDENTE, en un plazo máximo de quince (15) Días contados desde la recepción de la solicitud.
- d) Una vez recibida la opinión del REGULADOR y previa opinión favorable de la APN sobre los aspectos técnicos, el CONCEDENTE en decisión inimpugnable resolverá sobre la ampliación solicitada en un plazo máximo de quince (15) Días a partir de la recepción de la opinión del REGULADOR. De no existir pronunciamiento alguno por parte del CONCEDENTE, dentro del plazo mencionado anteriormente, se entenderá denegada la solicitud.

Una vez aprobada la ampliación del plazo y de resultar necesario, el CONCESIONARIO deberá presentar al CONCEDENTE con copia al REGULADOR, la versión final del calendario de ejecución de obra, en un plazo que no exceda de diez (10) Días Calendario de aprobada dicha ampliación

Cuando las ampliaciones sean concedidas por causas no imputables al CONCESIONARIO, impedirán la aplicación de penalidades y de las demás medidas previstas para penalizar el incumplimiento contractual por causa de inicio o demora en la ejecución de la Obra correspondiente.

- 6.21. Por otro lado, en el supuesto que a criterio del REGULADOR, el inicio o el avance de las Obra se retrasara por un hecho imputable al CONCEDENTE o por Fuerza Mayor o caso fortuito, el CONCESIONARIO tendrá derecho a solicitar la Suspensión de Obligaciones relacionadas con la ejecución de Obra, conforme al procedimiento establecido en la Sección XVII del presente Contrato.



APROBACIÓN DE OBRA

- 6.22. El CONCESIONARIO estará facultado a solicitar la recepción de la Obra únicamente cuando todas las partidas de dicha Obra se encuentren culminadas conforme al Expediente Técnico aprobado por la APN. La solicitud de recepción deberá ser presentada ante la APN, con copia al REGULADOR. Para la procedencia de dicha solicitud, el CONCESIONARIO deberá adjuntar un informe donde se sustente la culminación de dichas partidas conforme al Expediente Técnico aprobado por la APN así como copia de las pólizas de seguro contratadas conforme a lo dispuesto por la Cláusula 10.4 del presente Contrato.



La Obra deberá cumplir con todos los estándares y parámetros técnicos de diseño y construcción propuestos por el CONCESIONARIO e indicados en el Expediente Técnico aprobado por la APN. Asimismo, deberá cumplir con las Leyes y Disposiciones Aplicables y con las prácticas y operaciones portuarias internacionalmente aceptadas.

Sin perjuicio de lo señalado en el párrafo anterior, los componentes de Equipamiento y/o Infraestructura, incluyendo los estándares y parámetros de diseño y construcción podrán ser mejorados por el CONCESIONARIO en la



ejecución de la Etapa correspondiente, previa opinión favorable de la APN y con conocimiento del REGULADOR.

6.23. Dentro del plazo de veinte y dos (22) Días de recibida la comunicación a que se refiere la Cláusula 6.22, el REGULADOR deberá emitir su opinión técnica respecto de la culminación de la Obra, debiendo comunicársela a la APN con copia al CONCEDENTE. Para estos efectos, se entiende como Obra culminada aquella que cumpla concurrentemente las siguientes condiciones:

- Todas sus partidas indicadas en el Expediente Técnico aprobado se encuentran ejecutadas y de conformidad con los planos y las especificaciones técnicas indicadas en dicho expediente, y
- No tiene defectos que afecten la normal prestación de Servicios.

Dentro del plazo de cuarenta y siete (47) Días de recibida la opinión del REGULADOR, la APN determinará la procedencia o improcedencia de la recepción de la Obra.

En el caso de procedencia de la solicitud de recepción, la APN determinará:

- la aceptación de la Obra sin observaciones cuando no existan defectos en la Obra
- la aceptación de la Obra con observaciones cuando existan defectos en la Obra que no afecten la normal prestación de los servicios.

De aceptar la APN la Obra con observaciones, concederá la autorización para el inicio de su Explotación. En este caso, el CONCESIONARIO tendrá treinta (30) Días Calendaric prorrogables hasta por treinta (30) Días Calendario adicionales, para efectuar la subsanación de las observaciones, salvo que la APN acuerde otorgar plazos adicionales por causas debidamente justificadas por el CONCESIONARIO.



6.24. En caso de no haberse culminado la Obra y sin perjuicio de la aplicación de las penalidades descritas en el Anexo 17 del presente Contrato, el CONCESIONARIO deberá cumplir con levantar las observaciones o subsanar los defectos detectados, en el nuevo plazo que le fije la APN, el mismo que en ningún caso podrá exceder los seis (6) Meses, debiendo presentar una nueva solicitud de recepción de Obra de acuerdo al procedimiento establecido en la cláusula 6.22.



En caso venza el nuevo plazo fijado para la subsanación correspondiente, sin que la Obra haya sido aceptada por causas imputables al CONCESIONARIO, la APN podrá requerir al CONCEDENTE la resolución del Contrato, previa opinión del REGULADOR conforme a lo prescrito en la Sección XIV y a exigir los daños y perjuicios que correspondan, sin perjuicio de las penalidades que haya cobrado o se sigan devengando, conforme a las disposiciones de esta Sección.



En caso que la Obra no sea recibida por razones justificadas no imputables al CONCESIONARIO, la APN determinará de manera sustentada el nuevo plazo a otorgarse comunicando lo actuado al REGULADOR.



6.25. El CONCESIONARIO podrá solicitar al REGULADOR, la autorización de utilizar la Obra materia del Expediente Técnico aprobado o una parte de ella para un periodo de prueba determinado antes de la recepción de dicha Obra, sin que ello implique la Explotación de tai Obra, debiendo igualmente contar con las pólizas



de seguro debidamente contratadas. En este supuesto la decisión del REGULADOR sobre la solicitud es inimpugnable.

- 6.26. Si el CONCESIONARIO y la APN no llegaran a un acuerdo respecto de la subsanación de las observaciones efectuadas a la Obra, la controversia será dirimida por peritaje, siguiendo el procedimiento y disposiciones establecidas en la Cláusula 6.4 del presente Contrato, en lo que resulte aplicable.

INFORMACIÓN SOBRE LA EJECUCIÓN DE LA OBRA

- 6.27. Es obligación del CONCESIONARIO proporcionar al REGULADOR directamente o a través del supervisor de obra, según sea el caso, así como al CONCEDENTE y la APN, informes relativos al desarrollo de la ejecución de la Obra. Sin perjuicio de la obligación de presentar otros informes mencionados en el Contrato, el CONCESIONARIO deberá presentar al REGULADOR, un informe mensual de avance de Obra, con copia a la APN y al CONCEDENTE, el que deberá ser presentado dentro de los quince (15) primeros Días Calendario del mes siguiente.

El costo de la preparación de los informes corresponderá al CONCESIONARIO. El formato y mecanismo a utilizar será proporcionado por el REGULADOR.

El CONCESIONARIO deberá entregar al REGULADOR la información que le sea solicitada, vinculada a los referidos informes, incluyendo metrados, presupuestos, guías de compra, comprobantes de compra de insumos o de pago de servicios.

De ser el caso, el REGULADOR podrá solicitar al CONCESIONARIO, Informes especiales que permitan que este último pueda aclarar algunos aspectos técnicos específicos que se van presentando durante la ejecución de la obra.



INFRAESTRUCTURA Y FACILIDADES OPERATIVAS Y LOGÍSTICAS PARA ENTIDADES PÚBLICAS

- 6.28. El CONCESIONARIO deberá considerar en su diseño y proporcionar a la autoridad aduanera acceso irrestricto, sin limitación alguna, a la zona primaria para el control del ingreso, permanencia, traslado y salida de personas, mercancías y medios de transporte para que dicha entidad ejerza sus funciones pueda llevar a cabo las labores de control de conformidad con lo señalado en las Leyes y Disposiciones Aplicables.

Además, el CONCESIONARIO deberá asignar, previa coordinación con la autoridad aduanera, las áreas donde se localizarán las zonas y oficinas destinadas al despacho aduanero, señaladas en el Apéndice 1 del Anexo N° 8, de conformidad con lo establecido en el artículo 4 del Decreto Supremo N° 031-2008-MTC, así como las áreas donde se localizarán las zonas destinadas al control de pasajeros y tripulantes señaladas en el Apéndice 2 del Anexo N° 8.

Asimismo, el CONCESIONARIO deberá brindar las facilidades para que la SUNAT pueda acondicionar e implementar dichas áreas conforme a sus necesidades, así como para que pueda operar los equipos y bienes necesarios, a efectos que cumplan y ejerzan sus funciones sin restricciones, el acondicionamiento y operación del equipo necesario para que la SUNAT pueda ejercer sus funciones, siendo de responsabilidad, cuenta y cargo de esta entidad pública (SUNAT) proveer el mobiliario, equipo de cómputo y equipo de



inspección no intrusiva (escáner) a que se refiere el referido Apéndice 1 del Anexo N° 8 y otros bienes que requieran, sin que se afecten ambas instituciones (SUNAT y CONCESIONARIO).

Para dicho efecto, el CONCESIONARIO y la SUNAT harán las coordinaciones pertinentes acerca de las características técnicas, oportunidad de instalación y ubicación de dichos equipos, para efectos de la conformidad de la SUNAT, esto no involucra que el CONCESIONARIO tenga que equipar las instalaciones, salvo lo que se indica en la presente Cláusula y la Cláusula 6.30 del presente Contrato.

- 6.29. Sin perjuicio de lo indicado en la Cláusula 6.28 anterior, las Partes acuerdan que el CONCESIONARIO deberá proporcionar en forma gratuita a las entidades públicas a que se refiere el Anexo N° 8, oficinas no amobladas, con servicios públicos de luz, agua, teléfono y acceso a Internet; siendo de cargo y cuenta de cada una de dichas entidades públicas, pagar al CONCESIONARIO los gastos por los servicios públicos antes mencionados, salvo lo hicieran directamente. El CONCESIONARIO no generará ningún margen de rentabilidad por estos conceptos.

De ser necesario, por su función, operatividad, política de seguridad de información, privacidad en sus comunicaciones, u otros señaladas en las Leyes y Disposiciones Aplicables respecto a la confidencialidad y reserva de la información propia o de terceros, las entidades públicas a las que se refiere el Anexo 8, podrán implementar sus propias redes privadas de tecnologías de información, sistemas de monitoreo de video vigilancia y ambiental, telecomunicaciones, seguridad, energía y otros, a su costo, siempre que sea compatible con la normal Explotación y no obstaculice las operaciones portuarias, ni la ejecución de Inversiones.

- 6.30. El CONCESIONARIO podrá reubicar o reasignar dichas oficinas siempre que se deba a las necesidades operativas del TPMS o que genere mayor rentabilidad al mismo y en tanto no se afecte el ejercicio de las funciones de las entidades, debiendo previamente coordinar con la entidad respectiva. Asimismo, dichas entidades podrán solicitar al CONCESIONARIO la reubicación o reasignación de sus oficinas, por causas debidamente justificadas y siempre que no afecten la ejecución de Inversiones y Explotación del TPMS.

RÉGIMEN ECONÓMICO DE LAS INVERSIONES

- 6.31. El CONCESIONARIO deberá haber acreditado ante el CONCEDENTE en un plazo máximo de seis (6) Meses de aprobado el Expediente Técnico que corresponda, que cuenta con el financiamiento para ejecutarlo.

Para acreditar que el CONCESIONARIO cuenta con el financiamiento del monto consignado en el Expediente Técnico aprobado por la APN, éste deberá presentar la siguiente documentación:

- (i) copia legalizada notarialmente de los contratos de financiamiento, garantías, fideicomisos y en general cualquier texto contractual relevante, que el CONCESIONARIO haya acordado con el(los) Acreedor(es) Permitido(s); y/o
- (ii) copia legalizada notarialmente de los contratos de financiamiento, garantías, fideicomisos y en general cualquier texto contractual relevante acordado con Empresas Vinculadas o un tercero(s) que no sea(n) Acreedor(es) Permitido(s);



(iii) testimonio de la escritura pública donde conste el aumento de capital social respectivo, debidamente pagado e inscrito en los Registros Públicos, en caso el CONCESIONARIO decida financiarse total o parcialmente con recursos propios.

Los contratos referidos en el Numeral (i) deberán contener expresamente una disposición referida a que en caso el financiamiento quede sin efecto o el CONCESIONARIO incurra en alguna causal que active su terminación o resolución, el Acreedor Permitido, comunicará inmediatamente dicha situación al CONCEDENTE y PROINVERSIÓN. Los contratos referidos en el ítem (ii) no podrán constituirse en Endeudamiento Garantizado Permitido.

Los aportes descritos en el Numeral (iii) son adicionales a la obligación del CONCESIONARIO de acreditar un capital social mínimo conforme a lo indicado en la Cláusula 3.3 del presente Contrato.

A tal efecto, el CONCESIONARIO deberá presentar por escrito la solicitud de conformidad de cierre financiero a PROINVERSIÓN, acompañando toda la documentación que resulte relevante así como la requerida por las Leyes y Disposiciones Aplicables. El CONCESIONARIO deberá remitir copia de su solicitud al CONCEDENTE, para conocimiento.

PROINVERSIÓN emitirá su pronunciamiento en un plazo máximo de veinte (20) Días contados desde el día siguiente de la recepción de la solicitud del CONCESIONARIO, para la emisión de su conformidad.

Para los efectos de la evaluación, PROINVERSIÓN podrá solicitar al CONCESIONARIO información adicional, dentro de los quince (15) Días Calendario de recibida la solicitud presentada por el CONCESIONARIO. Una vez presentada la información solicitada a PROINVERSIÓN, de manera completa y a satisfacción de PROINVERSIÓN por parte del CONCESIONARIO, se reanudará el plazo para que PROINVERSIÓN emita su pronunciamiento.

Cualquier retraso respecto a la emisión de conformidad por parte de PROINVERSIÓN, dará lugar a la Suspensión de la Obligación relacionada a la acreditación del financiamiento, a solicitud del CONCESIONARIO, por un período igual al que dure dicho retraso.

La conformidad de la solicitud por parte de PROINVERSIÓN no la valida ni enerva ni limita la responsabilidad exclusiva del CONCESIONARIO de contar con los recursos suficientes para ejecutar las Inversiones Obligatorias y de cumplir con los demás fines del presente Contrato.

Las operaciones de financiamiento suscritos con Empresas Vinculadas o terceros no son oponibles al Estado, por lo tanto queda establecido que el CONCEDENTE no asumirá obligaciones o deudas derivadas de dichas operaciones.

En caso el CONCESIONARIO no acredite el cierre financiero al término del plazo indicado en la presente Cláusula, el CONCEDENTE, sin perjuicio de las penalidades que se hayan aplicado, podrá invocar la Caducidad de la Concesión por causa imputable al CONCESIONARIO, en ese caso el CONCEDENTE ejecutará la totalidad de la Garantía de Fiel Cumplimiento del Contrato.



Los plazos y condiciones establecidos en la presente cláusula serán de aplicación tanto para la acreditación de fondos para la ejecución de Inversiones Obligatorias como para cada una de las Etapas de las Inversiones en Función a la Demanda o al adelanto de estas, Inversiones Complementarias así como de las Inversiones Discrecionales.

INVERSIONES DISCRECIONALES

- 6.32. La solicitud de ejecución de Inversiones Discrecionales deberá contar con la aprobación de la APN previa opinión técnica del REGULADOR. La APN tendrá un plazo de veinte (20) Días contados de recibida la opinión del REGULADOR para emitir su pronunciamiento. Vencido dicho plazo, sin haber emitido el referido pronunciamiento, se entenderá que la solicitud se encuentra rechazada. Por su parte el REGULADOR contará con el mismo plazo para emitir su opinión ante la solicitud del CONCESIONARIO, debidamente sustentada. En caso la APN apruebe la ejecución de dichas inversiones, deberá incluir en dicha decisión la determinación acerca de si el resultado de las mismas podrá ser removido sin causar una afectación a los Bienes de la Concesión y/o afectar la prestación de los Servicios Estándar y/o Servicios Especiales regulados.

La solicitud del CONCESIONARIO deberá contener como mínimo los requerimientos técnicos, operativos, económicos, entre otros, que permitan a la APN y/o el REGULADOR pronunciarse. Una vez aprobada la solicitud, la elaboración y aprobación del Expediente Técnico de las mismas seguirá el mismo procedimiento que el descrito en la presente Sección del Contrato.

Los costos del diseño, ejecución, mantenimiento y operación de las Inversiones Discrecionales, así como la supervisión de dichas actividades por parte de la APN y el REGULADOR, serán asumidos directamente por cuenta y riesgo del CONCESIONARIO. Los costos de la supervisión ascenderán como máximo al 7.5% (1.5% de supervisión de diseño y 6% supervisión de obra) del presupuesto de cada actividad contenido en el expediente técnico que se genere. En caso que los costos de supervisión de obra resulten menores al porcentaje establecido, el saldo será de libre disposición del CONCESIONARIO. De presentarse situaciones que obliguen al incremento del monto destinado para la supervisión ya sea de diseño o de ejecución de obra, el referido incremento deberá ser concordado con el CONCESIONARIO, no pudiendo excederse de 7.5% para supervisión de ejecución de obra, ni de 2% para supervisión de diseño.

El financiamiento de dichas inversiones podrá considerar el mecanismo de Endeudamiento Garantizado Permitido siempre que se cumpla cada uno de los siguientes literales: i) se trate de bienes a ser implementados por el CONCESIONARIO, que no puedan ser removidos o cuya remoción pudiera causar una afectación a los Bienes de la Concesión y/o afectar la prestación de los Servicios Estándar y/o Servicios Especiales regulados, ii) tengan por finalidad la prestación de servicios portuarios y no se encuentren referidos a Inversiones Obligatorias o Inversiones Complementarias, iii) cuenten con el Expediente Técnico de la inversión en cuestión debidamente aprobado por la APN, iv) se haya acreditado previamente frente a PROINVERSIÓN el financiamiento para las Inversiones Obligatorias, Inversiones en Función a la demanda (en caso se haya gatillado alguna Etapa) y en caso corresponda de las Inversiones Complementarias, y v) que el financiamiento de las Inversiones Discrecionales



cuenta con la conformidad de PROINVERSIÓN y opinión previa del CONCEDENTE y del REGULADOR.

- 6.33. A la Caducidad de la Concesión, los bienes producto de estas inversiones, con excepción de aquellos que puedan ser removidas sin causar una afectación a los Bienes de la Concesión y/o afectar la prestación de los Servicios Estándar y/o Servicios Especiales regulados, dejarán de ser denominados Bienes del CONCESIONARIO o de terceros, para formar parte de los Bienes de la Concesión, debiendo ser revertidos a favor del CONCEDENTE sin reembolso alguno.

INVERSIONES COMPLEMENTARIAS

- 6.34. Conforme a lo señalado en el Concurso, el CONCESIONARIO deberá dedicar exclusivamente un mínimo del veinticinco por ciento (25%) del monto ofrecido por Inversiones Complementarias a inversiones relacionadas a la atención de carga contenedorizada.

La Obra a ejecutarse como Inversiones Complementarias previamente deberán contar con la aprobación de la APN, entidad que tendrá un plazo de veinte (20) Días contados de recibida la solicitud, debidamente sustentada, para emitir su pronunciamiento. Vencido dicho plazo, sin haber emitido el referido pronunciamiento, se entenderá que la solicitud se encuentra rechazada.

Una vez aprobada la solicitud, la elaboración y aprobación del Expediente Técnico de las mismas seguirá el mismo procedimiento que el descrito en la presente Sección del Contrato.

Los costos del diseño, ejecución, mantenimiento y operación de las Inversiones Complementarias, así como la supervisión de dichas actividades por parte de la APN y el REGULADOR, serán asumidos directamente, por cuenta y riesgo del CONCESIONARIO. Los costos de la supervisión ascenderán como máximo al 7.5% (1.5% de supervisión de diseño y 6% supervisión de obra) del presupuesto de cada actividad contenido en el expediente técnico que se genere. En caso que los costos de supervisión de obra resulten menores al porcentaje establecido, el saldo será de libre disposición del CONCESIONARIO. De presentarse situaciones que obliguen al incremento del monto destinado para la supervisión ya sea de diseño o de ejecución de obra, el referido incremento deberá ser concordado con el CONCESIONARIO, no pudiendo excederse de 7.5% para supervisión de ejecución de obra, ni de 2% para supervisión de diseño.

- 6.35. El CONCESIONARIO contará con un plazo máximo de diez (10) Años de la Concesión contados desde la Fecha de Cierre para ejecutar estas inversiones, entendiéndose como ejecutadas a la fecha en que se suscriba la correspondiente Acta de Recepción de Obra.

En caso transcurra el plazo antes señalado y dichas inversiones no hayan sido ejecutadas ya sea por causas atribuibles al CONCESIONARIO, o al CONCEDENTE o caso fortuito o Fuerza Mayor éste en un plazo no mayor a treinta (30) Días del requerimiento efectuado por el CONCEDENTE, el CONCESIONARIO deberá depositar la totalidad del monto ofrecido o el saldo, según corresponda, a favor del Fondo Social TPMS a que se refiere la Cláusula 8.25, caso contrario se aplicará la penalidad establecida en el Anexo 17 del



presente Contrato; en caso transcurran seis (6) meses sin que el CONCESIONARIO haya cumplido con la presente obligación, el CONCEDENTE, previa opinión del REGULADOR, podrá declarar la terminación anticipada al Contrato, en ese caso el CONCEDENTE ejecutará la totalidad de la Garantía de Fiel Cumplimiento del Contrato.

Respecto a los bienes producto de las Inversiones Complementarias, estos a la Caducidad serán revertidos a favor del CONCEDENTE sin reembolso alguno, salvo que esta se haya configurado por incumplimiento o decisión unilateral del CONCEDENTE.

Asimismo, para la revisión tarifaria las Inversiones Complementarias no serán contempladas, en ningún escenario.

- 6.36. El monto de las Inversiones Complementarias corresponde al consignado por el CONCESIONARIO en su Propuesta Económica como parte del desempate en el Concurso, en caso corresponda incluye también a las inversiones complementarias adicionales.

El monto de la Inversión Complementaria a que se refiere el párrafo anterior o el remanente (saldo no ejecutado) del mismo se considerará a valores corrientes.

La Inversión Complementaria no eximirá al CONCESIONARIO del cumplimiento de otros pagos, retribuciones o tributos a su cargo conforme a las Leyes y Disposiciones Aplicables, o el Contrato de Concesión.

Las Inversiones Complementarias así como el mantenimiento y operación de las mismas serán desarrolladas a cuenta y riesgo del CONCESIONARIO.

A la suscripción del Acta de Recepción de la Obra correspondientes a Inversiones Complementarias, los bienes producto de la ejecución de las Inversiones Complementarias formarán parte de los Bienes de la Concesión, sin embargo el tratamiento de dichos bienes en caso de Caducidad se ajustará a lo dispuesto por la Cláusula 6.35.

- 6.37. El financiamiento de las Inversiones Complementarias no podrá considerar el mecanismo de Endeudamiento Garantizado Permitido.

SECCIÓN VII: DE LA CONSERVACIÓN DE LA CONCESIÓN

- 7.1. A partir de la Toma de Posesión, el CONCESIONARIO se obliga a efectuar la Conservación de los Bienes de la Concesión hasta la fecha de Caducidad de la Concesión, a su cuenta y riesgo.

- 7.2. El CONCESIONARIO efectuará las labores de Conservación de la Infraestructura Portuaria y Equipamiento Portuario que sean necesarias para alcanzar y mantener los Niveles de Servicio y Productividad que se encuentran establecidos en el Anexo 3 del Contrato.



PLAN DE CONSERVACIÓN

- 7.3. La obligación asumida por el CONCESIONARIO conlleva la responsabilidad de definir las técnicas, procedimientos y la oportunidad de las labores de Conservación, que serán expresadas en el respectivo Plan de Conservación.
- 7.4. El Plan de Conservación correspondiente a los Bienes de la Concesión del TPMS deberá ser presentado por el CONCESIONARIO a la APN para su aprobación dentro de los sesenta (60) Días Calendario siguientes de la fecha de suscripción del Acta de Entrega de los Bienes de la Concesión, sin perjuicio de la obligación del CONCESIONARIO de realizar las actividades de Conservación a partir de la Toma de Posesión.

La APN contará con un plazo de hasta treinta (30) Días Calendario para emitir su opinión, vencido dicho plazo sin que hubiera emitido el pronunciamiento, se entenderá aprobado el plan presentado. Aprobado el Plan de Conservación, la APN deberá remitir copia del mismo al REGULADOR. En caso existieran observaciones por parte de la APN, el CONCESIONARIO contará con un plazo de hasta quince (15) Días Calendario de notificado para subsanarlas.

- 7.5. Tratándose de la Obra que se ejecutarán, el CONCESIONARIO incluirá en el Expediente Técnico que presentará a la APN para su aprobación, un Plan de Conservación.

Los Planes de Conservación mencionados incluirán la descripción y justificación de las políticas a utilizar, el cronograma de las actividades a realizar, las mediciones de índices sobre las que se basan y su justificación técnica general; todo ello de conformidad con las disposiciones establecidas en el Anexo 7 del Contrato. Asimismo, las actividades programadas en dichos Planes deberán comprender cuando menos lo señalado en el Apéndice 1 de dicho Anexo.

Las labores de Conservación a efectuar por el CONCESIONARIO figurarán en los respectivos Planes de Conservación cuyas actividades deberán actualizarse bianualmente desde el inicio de la Explotación, para asegurar permanentemente su vigencia y se mantengan los Niveles de Servicio y Productividad indicados en el Anexo 3.

Las actualizaciones del Plan de Conservación deberán contar con la aprobación de la APN, para lo cual se seguirá el mismo procedimiento que el de la aprobación inicial de dicho plan. Tales actualizaciones serán incorporadas al presente Contrato como nuevas versiones del Plan de Conservación, en remplazo de las anteriores, sin que ello requiera aplicar el procedimiento de modificación del Contrato previsto en la Sección XVI.

- 7.6. Si, posterior a la aprobación por parte de la APN, se encontraran deficiencias en la aplicación del Plan de Conservación, o de su respectiva actualización, corresponderá a éste formular las observaciones respectivas y demás actuaciones en los mismos plazos previstos para el procedimiento de aprobación inicial de dicho plan. De no cumplir el CONCESIONARIO con efectuar las subsanaciones correspondientes en el plazo de sesenta (60) Días Calendario, se aplicarán las penalidades establecidas en el Anexo 17 del Contrato.

- 7.7. El Plan de Conservación presentado para cada Etapa tendrá carácter preliminar. Una vez concluida la ejecución de la totalidad de las Inversiones en Función a



Demanda o haya vencido el plazo para ejecutarlas, lo que ocurra primero, el CONCESIONARIO deberá presentar a la APN con copia al REGULADOR, el Plan General de Conservación, con carácter definitivo. Para tales efectos el CONCESIONARIO contará con un plazo no mayor de treinta (30) Días Calendario contados a partir de la suscripción del Acta de Recepción de Obra de la última Etapa ejecutada dentro de los primeros veinte (20) Años de la Concesión.

REPARACIÓN DE EMERGENCIA

- 7.8. En caso que sucediera una situación que requiera reparación de emergencia, es decir, que constituya un hecho inevitable o imprevisible que afecte o impida el uso de la Infraestructura Portuaria o Equipamiento Portuario, el CONCESIONARIO, a su costo, deberá proceder en el más breve plazo posible a tomar las acciones necesarias para recuperar el nivel de operatividad del TPMS, bajo su costo.

Dentro de los cinco (5) Días Calendario de producido el evento, el CONCESIONARIO deberá informar a la APN, con copia al REGULADOR, el hecho imprevisible o inevitable y sus detalles, El CONCESIONARIO de común acuerdo con la APN y con la opinión favorable del REGULADOR, en un plazo no mayor de quince (15) Días Calendario, determinarán el plazo requerido a efectos que la Infraestructura Portuaria o Equipamiento Portuario que se hubiese visto afectada por tal situación, recobre los Niveles de Servicio y Productividad establecidos en el Anexo 3 del Contrato.

No obstante, el CONCESIONARIO podrá actuar directamente sin seguir el procedimiento antes indicado, cuando la situación pudiese ocasionar un impacto ambiental negativo, en los términos de la Cláusula 5.6., debiendo informar ello al CONCEDENTE, con copia al REGULADOR.

No se aplicarán penalidades ni sanciones al CONCESIONARIO por incumplimiento de los Niveles de Servicio y Productividad vinculados con la Infraestructura Portuaria o Equipamiento Portuario afectados por el hecho que motivó la reparación de emergencia y únicamente durante el periodo necesario para la realización de las labores de reparación de emergencia, salvo que los hechos que motivaron la reparación de emergencia sean imputables al CONCESIONARIO.

SUPERVISIÓN DE CONSERVACIÓN

- 7.9. Corresponde al REGULADOR directamente o a través del supervisor de Conservación que designe, efectuar las acciones de orden técnico y operativo que le competen para fiscalizar el desarrollo de las labores de Conservación indicadas en esta Sección del Contrato.

El REGULADOR efectuará el control y verificación del cumplimiento del Plan de Conservación y tomará las acciones pertinentes en caso de incumplimiento a fin de evitar la afectación de la calidad de los servicios o la disminución de la vida útil de los Bienes de la Concesión.



- 7.10. El CONCESIONARIO dará al REGULADOR o al supervisor de Conservación, de ser el caso, libre acceso al Área de la Concesión para realizar sin obstáculos su labor.

INFORMACIÓN

- 7.11. Es obligación del CONCESIONARIO proporcionar al REGULADOR los informes que correspondan de conformidad a lo dispuesto en el Reglamento General de Supervisión de OSITRAN aprobado por Resolución del Consejo Directivo N° 024-2011-CD/OSITRAN o normas que los sustituyan.

El costo de la preparación de los informes corresponderá al CONCESIONARIO.

SECCIÓN VIII: EXPLOTACIÓN DE LA CONCESIÓN

DERECHOS Y DEBERES DEL CONCESIONARIO

- 8.1. La Explotación del TPMS por el CONCESIONARIO constituye un derecho, así como un deber, en la medida en que el CONCESIONARIO está obligado a mantener la operatividad de dicho Terminal Portuario y a prestar los Servicios a los Usuarios. Para el cumplimiento de tal obligación, el CONCESIONARIO deberá observar, como mínimo, lo establecido en el Contrato y en sus Anexos. La Explotación será el único mecanismo mediante el cual el CONCESIONARIO recuperará las inversiones y gastos que realice en el TPMS.

Sin perjuicio de lo dispuesto en el párrafo precedente, el CONCESIONARIO podrá explotar los Bienes de la Concesión directamente o a través de terceros, siendo no obstante, el único prestatario frente a los Usuarios por los Servicios prestados en el TPMS, así como el único responsable frente al CONCEDENTE del cumplimiento de las disposiciones contenidas en el presente Contrato de Concesión.

En tal sentido, es deber del CONCESIONARIO, dentro de los límites del Contrato, responder por los actos u omisiones del personal a cargo de la operación del TPMS o de los contratistas que el CONCESIONARIO decida contratar.

Asimismo de conformidad con lo establecido en la Cláusula 2.7, el CONCESIONARIO tiene el derecho a la ejecución y/o prestación exclusiva de todos y cada uno de los Servicios que se puedan brindar dentro del TPMS. Sin perjuicio de ello, para la ejecución y/o prestación exclusiva de los Servicios, el CONCESIONARIO observará rigurosamente los principios establecidos en el numeral 14.3 del artículo 14 de la LSPN, así como los demás principios establecidos en las Cláusulas 2.10 y 2.11, conforme resulte aplicable. Esta exclusividad no abarca los servicios de practicaje, remolcaje, avituallamiento de Naves y transporte de personas para las Naves que arriben al Puerto de Salaverry, debiendo brindar las facilidades de uso de muelle para que terceros brinden dichos servicios portuarios básicos.

El CONCESIONARIO tiene derecho a disponer la organización de los Servicios dentro del TPMS y a tomar las decisiones que considere más convenientes para su adecuada operación y funcionamiento, respetando los términos y condiciones del presente Contrato y las Leyes y Disposiciones Aplicables. Este derecho comprende la libertad del CONCESIONARIO en la dirección y gestión del



negocio, dentro de los límites contenidos en el presente Contrato y en las Leyes y Disposiciones Aplicables.

Sin perjuicio de lo señalado en el párrafo precedente, el CONCESIONARIO se encuentra obligado a prestar los Servicios Estándar que le fuesen requeridos por los Usuarios siempre que ello sea compatible con las operaciones y seguridad del TPMS, no afecte las normales operaciones y fuese técnicamente viable. Corresponde a la APN emitir opinión respecto a la viabilidad técnica.

El CONCESIONARIO deberá asumir todos los costos inherentes a la prestación del Servicio, así como los costos de la renovación de autorizaciones y licencias, obtención de certificados, tributos, seguros y demás gastos que le correspondan, de conformidad con las Leyes y Disposiciones Aplicables. El CONCEDENTE realizará sus mejores esfuerzos para coadyuvar al CONCESIONARIO en dichos fines, sin que ello genere gasto alguno al Estado.

ORGANIZACIÓN DEL SERVICIO

- 8.2. Corresponde al CONCESIONARIO diseñar y administrar los Servicios que proporcionará a los Usuarios del TPMS de conformidad con los parámetros establecidos para tal efecto en el Expediente Técnico aprobado y en el presente Contrato.

SUPERVISIÓN DE LA EXPLOTACIÓN

- 8.3. Corresponde al REGULADOR supervisar el cumplimiento de las obligaciones contractuales que incluyen el desarrollo de las labores de Explotación de la Concesión indicadas en esta sección del Contrato, es decir, la Explotación de las Inversiones Obligatorias, de las Inversiones en Función a la Demanda o al adelanto de estas, e Inversiones Discrecionales una vez concluidas, y del Equipamiento Portuario. Asimismo, le corresponde al REGULADOR efectuar las acciones de supervisión del cumplimiento de las Leyes y Disposiciones Aplicables con relación a la Explotación a cargo del CONCESIONARIO.

El REGULADOR, estará a cargo de la verificación del cumplimiento de la obligación del CONCESIONARIO de proveer los Servicios y de observar la calidad de los mismos. Asimismo, verificará que la prestación de los Servicios Estándar a los Usuarios se lleve a cabo siempre dentro de los límites fijados en el Anexo 3 del Contrato.

Para estos efectos, además de estar obligado a brindar la cooperación necesaria para la supervisión de la Explotación, el CONCESIONARIO está obligado a entregar la información que se indica en la Cláusula 8.5 y demás que se requiera para el cumplimiento de la supervisión.

El CONCESIONARIO deberá presentar la información solicitada en un plazo no mayor de diez (10) Días Calendarios contados a partir de la fecha en que se haya formulado por escrito la solicitud correspondiente. Este plazo podrá ser ampliado a solicitud del CONCESIONARIO, siempre que se presente la debida justificación.

- 8.4. Adicionalmente, el CONCESIONARIO deberá elaborar estados financieros trimestrales conforme a las normas y principios contables generalmente aceptados en el Perú y que deberán ser presentados, conjuntamente con sus

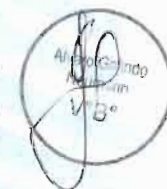

notas explicativas, al REGULADOR, de acuerdo a las Leyes y Disposiciones Aplicables y las Normas Regulatorias.

Asimismo, el CONCESIONARIO deberá entregar al REGULADOR los estados financieros auditados anuales y los estados financieros auditados de contabilidad regulatoria durante toda la Concesión.

INFORMACIÓN

8.5. El CONCESIONARIO, a su costo, deberá proporcionar al REGULADOR, dentro de los plazos, formatos y mecanismos indicados por éste, con copia al CONCEDENTE y a la APN informes relativos al desarrollo de la Explotación de la Concesión, en los términos y condiciones establecidos por el REGULADOR, de acuerdo a las Leyes y Disposiciones Aplicables y las Normas Regulatorias.

El REGULADOR mantendrá la confidencialidad sobre la información antes indicada, en tanto ello resulte procedente de conformidad con lo establecido en las Leyes y Disposiciones Aplicables.

DERECHOS Y RECLAMOS DE LOS USUARIOS

8.6. El CONCESIONARIO es responsable de brindar a los Usuarios:

- (i) Acceso a todos los Servicios Estándar y Servicios Especiales, para lo cual el CONCESIONARIO deberá prestarlos directa, o indirectamente, de manera continua, eficiente y regular, conforme a lo dispuesto en los reglamentos internos indicados en la Cláusula 8.12, respetando los principios consagrados en el numeral 14.3 del artículo 14 de la LSPN;
- (ii) Información suficiente, clara y actualizada sobre las Tarifas, Precios, así como los términos y condiciones aplicables a los Servicios que presta, conforme a este Contrato, las Normas Regulatorias y las Leyes y Disposiciones Aplicables;
- (iii) Servicios Estándar de acuerdo a los Niveles de Servicio y Productividad y en los términos y condiciones establecidos en el Contrato y sus Anexos; y
- (iv) Los demás derechos que contemplan las Leyes y Disposiciones Aplicables, Reglamentos aprobados por la APN y otros que pudieren establecerse en el Contrato.



8.7. El CONCESIONARIO establecerá un sistema de atención de reclamos en concordancia con lo dispuesto en el Reglamento Atención de Reclamos y Solución de Controversias de OSITRAN y demás disposiciones dictadas para tal efecto por el REGULADOR.



8.8. Presentado el reclamo, el CONCESIONARIO deberá pronunciarse dentro de los plazos, mecanismos y procedimientos establecidos en el Reglamento Atención de Reclamos y Solución de Controversias de OSITRAN para la atención de reclamos que presenten los Usuarios.

En caso que el CONCESIONARIO y los Usuarios intermedios no solucionen el conflicto suscitado, éste deberá ser resuelto por el Tribunal de Solución de Controversias de OSITRAN, conforme a la legislación vigente sobre la materia.

8.9. El CONCESIONARIO deberá implementar un sistema electrónico, además del Libro de Reclamaciones, en donde se registren todos los reclamos presentados

por los Usuarios. Este registro deberá permitir hacer seguimiento de los reclamos desde su inicio de atención hasta la emisión de la resolución correspondiente por parte del CONCESIONARIO. El CONCESIONARIO deberá brindar al REGULADOR, el acceso en línea en tiempo real con acceso de lectura al sistema electrónico en línea.

- 8.10. Cada vez que se registre un reclamo, el CONCESIONARIO informará al Usuario del número o código del registro del mismo.

El CONCESIONARIO tiene la obligación de remitir al REGULADOR, mensualmente, con copia a la APN, un reporte de los reclamos presentados, de acuerdo a su respectiva regulación sectorial. El formato y mecanismo a utilizar será proporcionado por el REGULADOR.

DOCUMENTOS INTERNOS

- 8.11. El CONCESIONARIO pondrá en conocimiento del REGULADOR en un plazo no mayor de tres (3) Meses contados desde la Fecha de Cierre, el procedimiento de aplicación de Tarifas, así como sus políticas comerciales y operativas, los mismos que deberán cumplir con lo dispuesto en las Normas Regulatorias, incluyendo el Reglamento General de Tarifas de OSITRAN.

- 8.12. Asimismo el CONCESIONARIO deberá presentar en un plazo no mayor de tres (3) Meses contados desde la Fecha de Cierre, para la aprobación de las autoridades competentes, los siguientes documentos:

- a) Reglamento de operaciones del TPMS, el cual deberá incluir todos los procedimientos operativos por tipo de carga y nave, así como la descripción de todas aquellas operaciones relacionadas con las actividades, servicios y acceso a los usuarios, dentro del terminal portuario.
- b) Estudio de maniobras.
- c) Evaluación de protección de instalación portuaria.
- d) Plan de protección de instalación portuaria y la obtención de la Declaración de Cumplimiento de Instalación Portuaria.
- e) Reglamento de Seguridad Portuaria.
- f) Otros reglamentos y/o normas que correspondan.

Para los casos en los que la APN sea la autoridad competente, dicha entidad contará con un plazo de sesenta (60) Días Calendario para emitir su pronunciamiento, plazo que empezará a computarse a partir de la presentación de los documentos referidos en el párrafo anterior. De no pronunciarse la APN en el plazo establecido, se entenderá que los documentos presentados han sido aprobados.

Las actualizaciones correspondientes de dichos documentos, se sujetarán a lo dispuesto en las Leyes y Disposiciones Aplicables.

En el caso que la aprobación de los reglamentos antes indicados sea de competencia de entidades distintas a la APN, dichas Entidades, cuando corresponda, tramitarán la solicitud del CONCESIONARIO dentro del procedimiento administrativo contemplado en sus respectivos Textos Únicos de Procedimientos Administrativos, caso contrario la aprobación de los documentos será dentro del plazo máximo para procedimientos administrativos de evaluación previa. El CONCESIONARIO deberá remitir copia de los mismos a la APN, luego de obtenida la aprobación.



En tanto los reglamentos a los que se refiere la presente Cláusula no cuenten con la aprobación indicada, serán de aplicación los reglamentos aprobados a ENAPU, vigentes a la Fecha de Cierre para el TPMS.

CONTRATOS DE RESERVA DE ESPACIOS DE ACODERAMIENTO

- 8.13. EL CONCESIONARIO, a su riesgo, y observando su obligación de garantizar la atención a toda Nave que así lo solicite, podrá celebrar contratos de reserva de espacios de acoderamiento de Naves de tráfico regular, de acuerdo con sus políticas comerciales y operativas y respetando, según corresponda, los principios establecidos en las Cláusulas 2.7 y 2.11 del presente Contrato.

En tal sentido, se encuentra expresamente prohibida cualquier práctica discriminatoria o que implique algún tipo de conducta anticompetitiva como el abuso de posición de dominio, así como cualquier otra conducta que constituya competencia desleal. La determinación del incumplimiento de lo estipulado en la presente Cláusula se sujetará a lo dispuesto en las Leyes y Disposiciones Aplicables.

Para efectos del presente Contrato de Concesión, entiéndase como contrato de reserva de espacio de acoderamiento, al acto por el cual una línea naviera o su representante y el CONCESIONARIO, mediante contrato, establecen una asignación anticipada de un espacio de atraque por un periodo fijo en el TPMS para sus Naves de Línea o tráfico regular a fin de realizar operaciones de carga y descarga de mercancías.

Dentro de su programación, el CONCESIONARIO deberá garantizar la atención de Naves sin contrato de reserva, de acuerdo con la prelación estipulada en el Reglamento Interno de Operaciones.



OBTENCIÓN DE CERTIFICACIÓN INTERNACIONAL

- 8.14. El CONCESIONARIO se obliga a obtener las certificaciones vigentes sobre gestión establecidas por la Organización Internacional de Normalización (ISO) reconocidas a nivel internacional, o sus equivalente o superiores, orientadas a garantizar la gestión siguiente, dentro del TPMS:

1. Calidad.
2. Cuidado del medio ambiente.
3. Seguridad y salud ocupacional.
4. Seguridad de la cadena logística dentro del Área de la Concesión.
5. Riesgos y Seguridad orientados a la aplicación de controles necesarios para el aseguramiento de los sistemas que procesan datos y la continuidad del negocio.

Dichas certificaciones deberán ser obtenidas en un plazo que no excederá de tres (3) Años computados desde la fecha de Toma de Posesión.

INICIO DE LA EXPLOTACIÓN

- 8.15. A la Toma de Posesión se dará inicio de la Explotación de los bienes existentes en el TPMS. Posteriormente, una vez suscrita el Acta de Recepción de la Obra que corresponda se dará inicio a la Explotación de la Etapa ejecutada.



- 8.16. La Explotación sólo podrá iniciarse si el CONCESIONARIO ha cumplido con contratar y mantener la vigencia de la Garantía de Fiel Cumplimiento, las pólizas de seguros que se exigen en el Contrato, de acuerdo con los plazos y condiciones establecidos en el mismo y ha cumplido con las demás obligaciones que dispongan las Leyes y Disposiciones Aplicables.
- 8.17. La fecha de inicio de Explotación de la Obra se computará a partir que la APN otorgue su conformidad según lo establecido en la Cláusula 1.19.3.

En cualquier caso, las Inversiones Obligatorias, las Inversiones en Función a la Demanda o sus adelantos, Inversiones Complementarias, Inversiones Discrecionales deberán cumplir con los parámetros técnicos indicados en el Anexo 4 y garantizar los Niveles de Servicio y Productividad indicados en el Anexo 3. La APN deberá dejar constancia en el Acta de Recepción de Obra respectiva, que la Obra recibida puede ser explotada por el CONCESIONARIO.

En los casos en que existiesen razones ajenas a las Partes que ocasionaran un retraso en el inicio de la Explotación, el CONCEDENTE podrá aprobar una prórroga a los plazos establecidos en el presente Contrato, sin afectar el plazo total de la Concesión salvo los casos de Suspensión del Plazo de la Concesión.

ALCANCES DEL SERVICIO

8.18. SERVICIO ESTÁNDAR

Son aquellos servicios portuarios que, desde la Toma de Posesión y durante el período de vigencia de la Concesión, el CONCESIONARIO deberá prestar obligatoriamente a todo Usuario que lo solicite.

El Servicio Estándar comprende todas las actividades operativas y administrativas necesarias para atender a la Nave o a la carga, así como para llevar a cabo el embarque o la descarga.

En cuanto a la atención a la carga, en el caso de embarque, comprende desde que la carga ingresa al TPMS hasta que la Nave en la que se embarque sea desamarrada para zarpar. En el caso de la descarga, comprende desde el amarre de la Nave, hasta el retiro de la carga por el Usuario del TPMS. Asimismo, tanto en el caso del embarque como en el de la descarga, incluye un tiempo de permanencia de la carga en el almacén del TPMS incluido en la tarifa, de acuerdo a lo establecido en el literal b) siguiente, así como están incluidos los gastos administrativos, operativo u otros que implique la prestación del Servicio Estándar. Dicho plazo se contabilizará desde que la Nave ha terminado la descarga o una vez que la carga ingrese en el patio del TPMS para su posterior embarque.

La tarifa por estos servicios será la única contraprestación que los Usuarios están obligados a pagar al CONCESIONARIO por dicho concepto.

El CONCESIONARIO no podrá condicionar la prestación del Servicio Estándar a la aceptación por el Usuario de ningún otro servicio o pago adicional. Asimismo, no podrá condicionar el retiro de la carga a la acreditación de la realización de pagos por conceptos distintos a los Servicios Estándar o Servicios Especiales.



Los Servicios Estándar incluyen el servicio de almacenaje, para el que se ha definido la prestación de 10 Días Calendario libres de cobro. En este sentido, el CONCESIONARIO deberá disponer de capacidad de almacenamiento suficiente en el TPMS para dar servicio de almacenaje a todos los tipos de carga durante, al menos, el periodo correspondiente a los Días Calendario libres. El CONCESIONARIO deberá planificar y llevar a cabo las inversiones necesarias de forma obligatoria para cumplir con ofrecer para todas las cargas los Días Calendario libres de cobro por el almacenaje del Servicio Estándar.

Durante el periodo de vigencia de los descuentos señalados en el Anexo 5 del presente Contrato, el CONCESIONARIO no estará en la obligación de prestar los servicios de Tracción y almacenaje para las cargas secas a granel (granos, cereales, mineral, carbón o fertilizante, entre otros) como parte del Servicio Estándar.

Los Servicios Estándar se clasifican en:

- a. Servicios a la Nave
- b. Servicios a la Carga
- c. Servicios al Pasajero

En el caso la operación de Transbordo se realice íntegramente en el TPMS, la Tarifa por el Servicio Estándar en función a la Carga se cobra una sola vez e incluye desde la descarga, hasta el embarque en la otra Nave. Incluye asimismo, los diez (10) Días Calendario de permanencia libres de pago.

La Tarifa podrá ser cobrada a la Nave o al Usuario, según los términos de contratación acordados por las partes en el contrato de transporte marítimo, los que deberán ser consignados en el conocimiento de embarque.

a. SERVICIOS A LA NAVE:

Comprende los servicios de:

- i) Uso de amarraderos. La tarifa se aplica por: (i) metro de eslora de la Nave; y, (ii) hora o fracción de hora. Se calcula por el tiempo total que la Nave permanezca amarrada a muelle, computándose a partir de la hora en que pase la primera espía en la operación de atraque hasta la hora que largue la última espía en la operación de desatraque. Esta tarifa incluye el servicio de amarre y desamarre de la Nave. La presente tarifa será cobrada a la Nave.
- ii) Acceso a las Naves: Comprende el servicio de ingreso a las Naves al TPMS, el dragado de mantenimiento, las torres de enfilación, balizamiento y ayudas a la navegación que no sean de competencia de la Dirección General de Capitanías y Guardacostas (DICAPI). La tarifa por este concepto se aplica por unidad de arqueo bruto (UAB) de los Naves que acceden al TPMS. La presente tarifa será cobrada a la Nave.

b. SERVICIOS A LA CARGA:

Comprende los servicios de descarga y/o embarque de la carga, así como la utilización de la infraestructura y equipamiento portuario requerido del TPMS cumpliendo con los Niveles de Servicio y Productividad establecidos en el Anexo 3 del presente Contrato. La tarifa por este concepto se aplica por tonelada (con



la excepción de la carga contenedorizada que se aplica por contenedor) e incluye los siguientes servicios:

En el caso de carga de cereal a granel (maíz, trigo, soya y otros), el Servicio Estándar incluye:

- i) El servicio de estiba/desestiba y descarga/embarque, que incluye el trimado y barrido de bodega, según corresponda, con equipamiento que permita cumplir con los Niveles de Servicio y Productividad según el Anexo 3 del presente Contrato,
- ii) El servicio de Tracción desde el muelle hasta el área de almacenaje (o viceversa) indicada en el Expediente Técnico aprobado, ya sea silos o zonas de explanada no cubiertas como losas u otras áreas pavimentadas, Las zonas o áreas no techadas deberán estar limpias y el producto cubierto con mantas a fin de que no se contamine el producto.
- iii) El servicio de manipuleo - recepción y despacho - en las áreas de almacenaje habilitadas, o las zonas de maniobra de muelle para la recepción de la carga desde el medio de transporte en el embarque o viceversa en la descarga.
- iv) El servicio de tarja y la transmisión electrónica de la información prevista en las Leyes y Disposiciones Aplicables.
- v) El servicio de pesaje, incluyendo la transmisión electrónica de la información.
- vi) Servicio de almacenaje dentro del TPMS, en silos o zonas de explanada no cubiertas como losas u otras áreas pavimentadas, a libre disposición del Usuario por un máximo de 10 Días Calendario, computados desde finalizada la descarga de la Nave y servicio de Tracción o, para el caso de embarque desde el ingreso de la carga al almacén hasta 10 Días Calendario.
- vii) Los servicios vinculados con regímenes y controles aduaneros previstos en las Leyes y Disposiciones Aplicables vinculados al embarque, descarga, transporte y almacenamiento de la carga que deban prestarse únicamente en el TPMS por el CONCESIONARIO. No incluye, de ser el caso, los servicios relacionados con el movimiento de la carga para la realización del aforo o similares dentro del TPMS.



En el caso de la carga de mineral a granel (concentrado, carbón y otros), el Servicio Estándar incluye:

- i) El servicio de estiba/desestiba y descarga/embarque, que incluye el trimado y barrido de bodega, según corresponda, con equipamiento que permita cumplir con los Niveles de Servicio y Productividad indicados en el Anexo 3 del presente Contrato,
- ii) El servicio de Tracción desde el muelle hasta el área de almacenaje (o viceversa en el embarque) indicada en el Expediente Técnico aprobado.
- iii) El servicio de manipuleo - recepción y despacho - en las áreas de almacenaje habilitadas, o las zonas de maniobra de muelle para la recepción de la carga desde el medio de transporte en el embarque o viceversa en la descarga.
- iv) El servicio de tarja y la transmisión electrónica de la información prevista en las Leyes y Disposiciones Aplicables.
- v) El servicio de pesaje, incluyendo la transmisión electrónica de la información.
- vi) Servicio de almacenaje dentro del terminal, en áreas techadas, a libre disposición del Usuario por un máximo de 10 Días Calendario, computados desde finalizada la descarga de la Nave y servicio de Tracción o para el caso



de embarque desde el ingreso de la carga al almacén hasta 10 Días Calendario.

- vii) Los servicios vinculados con regímenes y controles aduaneros previstos en las Leyes y Disposiciones Aplicables al embarque, descarga, transporte y almacenamiento de la carga que deban prestarse únicamente en el TPMS por el CONCESIONARIO. No incluye, de ser el caso, los servicios relacionados con el movimiento de la carga para la realización del aforo o similares dentro del TPMS.

En el caso de otras cargas secas a granel (fertilizante y otras), el Servicio Estándar incluye:

- i) El servicio de estiba/desestiba y descarga/embarque, que incluye el trimado y barrido de bodega, según corresponda, con equipamiento que permita cumplir con los Niveles de Servicio y Productividad indicados en el Anexo 3 del presente Contrato,
- ii) El servicio de Tracción desde el muelle hasta el área de almacenaje (o viceversa en el embarque) indicada en el Expediente Técnico aprobado, ya sea bodegas o zonas de explanada no cubiertas como losas u otras áreas pavimentadas.
- iii) El servicio de manipuleo - recepción y despacho - en las áreas de almacenaje habilitadas o las zonas de maniobra de muelle para la recepción de la carga desde el medio de transporte en el embarque o viceversa en la descarga.
- iv) El servicio de tarja y la transmisión electrónica de la información prevista en las Leyes y Disposiciones Aplicables.
- v) El servicio de pesaje, incluyendo la transmisión electrónica de la información.
- vi) Servicio de almacenaje dentro del terminal, en áreas de almacenaje habilitadas ya sea bodegas o zonas de explanada no cubiertas como losas u otras áreas pavimentadas, a libre disposición del Usuario por un máximo de 10 Días Calendario, computados desde finalizada la descarga de la Nave y servicio de Tracción o para el caso de embarque desde el ingreso de la carga al almacén hasta 10 Días Calendario.
- vii) Los servicios vinculados con regímenes y controles aduaneros previstos en las Leyes y Disposiciones Aplicables al embarque, descarga, transporte y almacenamiento de la carga que deban prestarse únicamente en el TPMS por el CONCESIONARIO. No incluye, de ser el caso, los servicios relacionados con el movimiento de la carga para la realización del aforo o similares dentro del TPMS.

Para la carga fraccionada:

- i) El servicio de descarga/embarque, incluyendo estiba/desestiba y trinca/destrinca utilizando la infraestructura y equipamiento que permita cumplir con los Niveles de Servicio y Productividad indicados en el Anexo 3 del presente Contrato,
- ii) El servicio de Tracción desde el muelle hasta el área de almacenaje, o viceversa en el embarque,
- iii) El servicio de manipuleo -en el área de almacenaje, patio y Nave- para la recepción de la carga de la Nave y carguío al medio de transporte correspondiente, o viceversa en el embarque,
- iv) El servicio de tarja y la transmisión electrónica de la información prevista en las Leyes y Disposiciones Aplicables.



- v) El servicio de pesaje, incluyendo la transmisión electrónica de la información.
- vi) Servicio de almacenaje dentro del terminal, en almacenes o zonas de explanada no cubiertas como losas u otras áreas pavimentadas, a libre disposición del Usuario por un máximo de 10 Días Calendario, computados desde finalizada la descarga de la Nave y servicio de Tracción o para el caso de embarque desde el ingreso de la carga al almacén hasta 10 Días Calendario.
- vii) Los servicios vinculados con regímenes y controles aduaneros previstos en las Leyes y Disposiciones Aplicables al embarque, descarga, transporte y almacenamiento de la carga que deban prestarse únicamente en el TPMS por el CONCESIONARIO. no incluye, de ser el caso, los servicios relacionados con el movimiento de la carga para la realización del aforo o similares dentro del TPMS.

En el caso de carga líquida a granel, el Servicio Estándar incluye:

- i) El servicio de estiba o desestiba y la descarga / embarque con equipamiento que permita cumplir con los Niveles de Servicio y Productividad indicados en el Anexo 3 del presente Contrato, y,
- ii) El servicio de pesaje, incluyendo la transmisión electrónica de la información.
- iii) El servicio de tarja y la transmisión electrónica de la información prevista en las Leyes y Disposiciones Aplicables.
- iv) En caso de gestionar instalaciones de almacenamiento de granel líquido para terceros, finalizada la descarga de la Nave y servicio de Tracción, la carga podrá permanecer en el TPMS a libre disposición del Usuario, hasta 10 Días Calendario. Para efectos del embarque, la tarifa considera el ingreso de la carga al almacén hasta 10 Días Calendario.

En el caso de la carga rodante, el Servicio Estándar incluye:

- i) El servicio de descarga/embarque utilizando la infraestructura y equipamiento necesario que permita cumplir con los Niveles de Servicio y Productividad indicados en el Anexo 3 del presente Contrato,
- ii) El servicio de conducción de los vehículos entre la Nave y el área de almacenaje, o viceversa en el embarque,
- iii) El servicio de manipuleo -en el área de almacenaje, patio y Nave- para la recepción de la carga de la Nave y carguío al medio de transporte terrestre correspondiente, o viceversa en el embarque,
- iv) El servicio de tarja y la transmisión electrónica de la información prevista en las Leyes y Disposiciones Aplicables,
- v) El servicio de trinca o destrinca, y,
- vi) El servicio de pesaje, incluyendo la transmisión electrónica de la información.
- viii) Servicio de almacenaje dentro del TPMS, en áreas de almacenaje habilitadas, a libre disposición del Usuario por un máximo de 10 Días Calendario, computados desde finalizada la descarga de la Nave y servicio de Tracción o para el caso de embarque desde el ingreso de la carga al almacén hasta 10 Días Calendario.
- vii) Los servicios vinculados con regímenes y controles aduaneros previstos en las Leyes y Disposiciones Aplicables al embarque, descarga, transporte y almacenamiento de la carga que deban prestarse únicamente en el TPMS por el CONCESIONARIO. No incluye, de ser el caso, los servicios



relacionados con el movimiento de la carga para la realización del aforo o similares dentro del TPMS.

En el caso de carga contenedorizada:

- i) El servicio de descarga/embarque, incluyendo la estiba / desestiba y trinca / destrinca, utilizando la infraestructura y equipamiento necesario que permita cumplir con los Niveles de Servicio y Productividad indicados en el Anexo 3 del presente Contrato,
- ii) El servicio de Tracción desde el muelle hasta el área de almacenaje, o viceversa en el embarque,
- iii) El servicio de manipuleo -en el área de almacenaje, patio y nave- para la recepción de la carga de la Nave y carguío al medio de transporte correspondiente, o viceversa en el embarque,
- iv) El servicio de tarja y la transmisión electrónica de la información prevista en las Leyes y Disposiciones Aplicables,
- v) El servicio de pesaje, incluyendo la transmisión electrónica de la información, y;
- vi) La revisión de precintos.
- vii) Servicio de almacenaje dentro del terminal, en áreas de almacenaje habilitadas, a libre disposición del Usuario por un máximo de 10 Días Calendario, computados desde finalizada la descarga de la Nave y servicio de Tracción o para el caso de embarque desde el ingreso de la carga al almacén hasta 10 Días Calendario.
- viii) Los servicios vinculados con regímenes y controles aduaneros previstos en las Leyes y Disposiciones Aplicables al embarque, descarga, transporte y almacenamiento de la carga que deban prestarse únicamente en el TPMS por el CONCESIONARIO. No incluye, de ser el caso, los servicios relacionados con el movimiento de la carga para la realización del aforo o similares dentro del TPMS.

c. SERVICIOS AL PASAJERO:

En el presente caso, el CONCESIONARIO cobrará la Tarifa a la agencia marítima.

El Servicio Estándar incluye:

- i) servicio de embarque/desembarque, incluyendo el punto de inspección documentaria de inmigración, de pasajeros garantizando en todo momento un acceso seguro desde la Nave hasta la salida del TPMS y viceversa; así como las instalaciones y las facilidades necesarias para llevar a cabo el servicio de control de pasaporte y servicio de control de equipaje de acuerdo con las Leyes y Disposiciones Aplicables, disponiendo de los equipos y recursos necesarios para ello y preparando los ambientes para la recepción del pasajero,
- ii) servicio de control de *boarding pass* de los pasajeros en el momento de embarque/desembarque,
- iii) servicio de control de equipaje de mano a través de rayos X y del pasajero mediante un pórtico detector de metales. Estos controles son independientes de los controles aduaneros que realiza la SUNAT en el ejercicio de la Potestad aduanera,
- iv) servicio de embarque/desembarque para la tripulación garantizando en todo momento un acceso seguro desde la Nave hasta el punto de inspección



- documentaria de inmigración, disponiendo de los equipos y recursos necesarios para ello,
- v) servicio de atención médica y/o de emergencias durante 24 horas al pasajero en caso que sea necesario,
- vi) servicio de gestión documentaria necesaria relativa a los pasajeros.

8.19. SERVICIOS ESPECIALES

Sin perjuicio de los Servicios Estándar antes mencionados, el CONCESIONARIO está facultado a prestar adicionalmente los Servicios Especiales a todos los Usuarios que los soliciten, pudiendo cobrar por dichos servicios un Precio o una Tarifa, de acuerdo a lo establecido en la Cláusula 8.23.

La prestación de los Servicios Especiales es facultativa para el CONCESIONARIO, salvo los Servicios Especiales de Refrigerado para Contenedores y el avituallamiento y provisiones a bordo requeridas por las Naves que ingresen o no al TPMS.

8.20. SERVICIOS NO PORTUARIOS

Los servicios no portuarios serán todos aquellos servicios distintos a los Servicios Estándar y Servicios Especiales, que el CONCESIONARIO podrá brindar a los Usuarios previa aprobación de la APN. Por los servicios no portuarios el CONCESIONARIO cobrará un precio, en los términos y condiciones que pacten libremente las partes, ello en concordancia a las leyes y disposiciones aplicables. La prestación de los servicios no portuarios no podrá estar condicionada a la contratación de los Servicios Especiales o Servicios Estándar.

NIVELES DE SERVICIO Y PRODUCTIVIDAD

8.21. El CONCESIONARIO deberá cumplir, cuando menos, con los Niveles de Servicio y Productividad indicados en el Anexo 3, para la prestación de los Servicios Estándar, sujeto a lo dispuesto en el mismo.

Para tal efecto, sin perjuicio de la ejecución de la Obra que se encuentra obligado de acuerdo con el presente Contrato, el CONCESIONARIO deberá, a su cuenta y riesgo, realizar aquellas actuaciones que resulten necesarias para cumplir con los referidos Niveles de Servicio y Productividad.

El CONCESIONARIO deberá entregar al REGULADOR la información necesaria para acreditar el cumplimiento de lo establecido en dicho Anexo, de manera trimestral, dentro de los primeros quince (15) Días Calendario del mes posterior al que será motivo de evaluación. Los formatos y mecanismos a utilizar serán establecidos por el REGULADOR.

En el caso que el CONCESIONARIO no cumpliera con los indicadores establecidos en el Anexo 3, se encontrará sujeto a las penalidades que le fueran aplicables según lo señalado en el Anexo 17.

RÉGIMEN ECONÓMICO: TARIFAS Y PRECIO

8.22. Por la prestación de los Servicios Estándar y los Servicios Especiales sujetos a regulación tarifaria, el CONCESIONARIO estará facultado a cobrar las Tarifas, las que en ningún caso podrán superar las Tarifas Máximas, actualizadas de



acuerdo al procedimiento establecido en el Contrato, sobre la base de lo contenido en el Anexo 5 y lo que se determine oportunamente respecto a los Servicios Especiales sujetos a regulación tarifaria.

- 8.23. Las Tarifas que cobrará el CONCESIONARIO entrarán en vigencia a partir de la fecha de inicio de la Explotación y conforme al Anexo 5 del presente Contrato. El CONCESIONARIO se obliga a poner en conocimiento de los Usuarios, sin costo para los mismos, a través de su página web, el tarifario, precios, política comercial y los procedimientos de aplicación de descuentos, así como sus modificaciones serán establecidos de acuerdo al RETA y normas aplicables, por las actividades y Servicios que establezca, sin perjuicio de las Normas Regulatorias aplicables.

Del mismo modo, el CONCESIONARIO estará facultado a prestar los Servicios Especiales a todos los Usuarios que lo soliciten y cuya prestación no podrá estar condicionada a la Contratación de los Servicios Estándar. El CONCESIONARIO tendrá el derecho a cobrar un Precio por los Servicios Especiales prestados.

Sin embargo, el REGULADOR podrá solicitar a INDECOPI la verificación de las condiciones de competencia para un determinado Servicio Especial que el CONCESIONARIO esté prestando en el TPMS.

El INDECOPI tendrá un plazo de setenta (70) días hábiles para pronunciarse, contados a partir del día siguiente de recibida la solicitud respectiva. Si INDECOPI concluye que dicho servicio no se está brindando en condiciones de competencia, entonces el REGULADOR iniciará el correspondiente procedimiento de fijación tarifaria, de acuerdo a lo establecido en el RETA.

En el caso de los Servicios Especiales sujetos a regulación tarifaria, el CONCESIONARIO, podrá solicitar al REGULADOR su desregulación, siguiendo el procedimiento previsto en el Reglamento General de Tarifas.

El CONCESIONARIO no podrá cobrar recargos asociados a Servicios Estándar o Servicios Especiales sujetos a regulación tarifaria, sin contar con la aprobación previa del REGULADOR. Estos recargos se aplicarán únicamente en caso de incumplimientos imputables a los Usuarios del TPMS y siempre que se haya informado debidamente a los Usuarios antes de su aplicación. El REGULADOR podrá establecer aspectos adicionales que corresponda observar para el cobro de los recargos antes mencionados.

- 8.24. A partir del quinto año, contado desde el inicio de la Explotación de la totalidad de la Obra correspondientes a las Etapas 1 y 2, el REGULADOR realizará la primera revisión de las tarifas, aplicando el mecanismo regulatorio "RPI - X" establecido en el Reglamento General de Tarifas de OSITRAN, tanto para los Servicios Estándar como para los Servicios Especiales con tarifa.

El RPI (*Retail Price Index*) es la inflación expresada en un índice general de precios al consumidor de los Estados Unidos de América (EEUU).

El factor de productividad (X) corresponde a las ganancias promedio por productividad obtenidas por el CONCESIONARIO.

Para efectos del presente Contrato, será de aplicación la siguiente fórmula:

Factor Ajuste Tarifas máximas = RPI - X



Donde:

- RPI: es la variación anual del índice de precios al consumidor (CPI) de los ¹ Estados Unidos de América (EEUU).
- X: es la variación anual promedio de la productividad. El X será calculado por el REGULADOR y será revisado cada cinco (5) años. Para los primeros años hasta la primera revisión tarifaria, el factor de productividad (X) será cero (0)

Las siguientes revisiones de las tarifas se realizarán cada cinco (5) años

Durante el horizonte de la Concesión se procederá a utilizar, para propósitos del cálculo de X, en el caso específico del stock de activos fijos netos, incluyendo los correspondientes al dragado inicial, el valor que resulte de sumar los valores resultantes de los siguientes cálculos:

- La anualidad del valor de la inversión total correspondiente a las Etapas 1 y 2; a la tasa de descuento regulatoria que será fijada por el REGULADOR.
- Las Inversiones Discrecionales netas de su depreciación y las Inversiones en Función a la Demanda netas de su depreciación, de corresponder.

Para efectos del cálculo del factor de productividad, los dragados de mantenimiento serán considerados costos operativos. En caso los dragados de mantenimiento no se realicen cada año, el costo de un dragado de mantenimiento será distribuido de manera uniforme desde el año en que fue ejecutado hasta el año previo a que se ejecute el siguiente dragado de mantenimiento.

Las Inversiones Complementarias no serán consideradas en el proceso de revisión tarifaria.

Adicionalmente, cada año, contado desde el inicio de la Explotación de la Concesión, se realizará la actualización tarifaria anual correspondiente en función al RPI de los últimos doce (12) meses disponibles.

El REGULADOR utilizará el mencionado procedimiento para el cálculo del factor de productividad. Asimismo, las reglas y procedimientos complementarios aplicables a la revisión tarifaria se regularán por el Reglamento de Tarifas de OSITRAN.

RETRIBUCIÓN Y APOORTE FONCEPRI

- 8.25. El CONCESIONARIO deberá pagar al CONCEDENTE, a través de la APN, una Retribución como contraprestación por el derecho que se le ha otorgado por la Explotación del TPMS.

¹ CPI: Es el índice de precios al consumidor (*consumer price index*) de los EEUU, publicado por el departamento de estadísticas laborales (*The Bureau of labour Statistics*).



El pago por concepto de Retribución comprende las obligaciones establecidas en la Décimo Quinta Disposición Transitoria y Final de la Ley N° 27943, Ley del Sistema Portuario Nacional y demás Leyes y Disposiciones Aplicables.

La Retribución asciende al tres por ciento (3%) de los Ingresos Mensuales que obtenga el CONCESIONARIO, a partir del inicio de la Explotación del TPMS hasta la Caducidad de la Concesión.

La Retribución se pagará mensualmente en la fecha que vence la presentación de la declaración mensual del IGV.

Los recursos correspondientes a la Retribución serán destinados al financiamiento de programas de carácter social en beneficio de la población ubicada en la zona de influencia del proyecto, en el marco de lo dispuesto en el Decreto de Urgencia N° 047-2009, el Decreto Legislativo N° 996, sus normas reglamentarias, complementarias y modificatorias.

En consecuencia, dichos recursos serán transferidos por la APN a favor de un fondo social denominado "Fondo Social TPMS" que será constituido y administrado por una persona jurídica sin fines de lucro, siendo de aplicación el procedimiento establecido en las normas citadas en el párrafo precedente.

Para efecto de lo dispuesto en la presente Cláusula, entiéndase como zona de influencia, el área comprendida dentro de la Provincia de Trujillo.

Adicionalmente, el CONCESIONARIO deberá depositar a favor de PROINVERSIÓN un aporte al FONCEPRI cuyo importe se obtiene de la aplicación del dos por ciento (2%) a la Retribución, en su condición de administrador de dicho fondo, conforme al artículo 43 del TUO del Decreto Legislativo N° 1224.



En tal sentido los Ingresos Mensuales del CONCESIONARIO se encuentran afectados al tres punto cero seis por ciento (3.06%) por concepto de Retribución (3%) y aporte al FONCEPRI (0.06%).



EQUILIBRIO ECONÓMICO - FINANCIERO

8.26. Las Partes declaran su compromiso de mantener a lo largo de todo el período de duración del Contrato, el equilibrio económico – financiero de éste. En tal sentido, las Partes reconocen que el Contrato a la Fecha de Cierre, se encuentra en una situación de equilibrio económico-financiero en términos de derechos, responsabilidad y riesgos asignados a las Partes.



El presente Contrato estipula un mecanismo de restablecimiento del equilibrio económico-financiero al cual tendrán derecho el CONCESIONARIO y el CONCEDENTE en caso que la Concesión se vea afectada, exclusiva y explícitamente debido a cambios en las Leyes y Disposiciones Aplicables en la medida que tengan exclusiva relación a aspectos económicos financieros vinculados al presente Contrato y sus anexos, y que tengan implicancias en la variación de ingresos o costos del CONCESIONARIO.

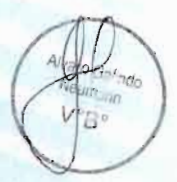

El equilibrio será restablecido siempre que las condiciones anteriores hayan tenido implicancias en la variación de ingresos o costos, o ambos a la vez relacionados a la prestación del Servicio Estándar. Cualquiera de las Partes que considere que el equilibrio económico financiero del Contrato se ha visto



afectado podrá invocar su restablecimiento ante el REGULADOR, proponiendo por escrito y con la suficiente sustentación las soluciones y procedimientos a seguir para su restablecimiento.

El restablecimiento del equilibrio económico se efectuará en base al Estado de Ganancias y Pérdidas auditado del CONCESIONARIO del ejercicio anual en el que se verifiquen las variaciones de ingresos o costos anteriormente referidas. Sin perjuicio de ello, el REGULADOR o CONCEDENTE podrán solicitar mayor información que sustente las variaciones señaladas.

El REGULADOR establecerá que el equilibrio económico-financiero se ha visto afectado cuando, debido a cambio en las Leyes y Disposiciones Aplicables, se demuestre la existencia de variaciones en los ingresos y/o costos.

El REGULADOR, establecerá la magnitud del desequilibrio para el ejercicio que corresponda en función a la diferencia entre:

- a) Los resultados antes de impuestos, relacionados específicamente a la prestación del Servicio Estándar y reconocidos por el CONCEDENTE y/o el REGULADOR; y
- b) El re-cálculo de los resultados antes de impuestos, relacionados a la prestación del Servicio Estándar aplicando los valores de ingresos o costos que correspondan al momento previo a la modificación de las Leyes y Disposiciones Aplicables.

Para tal efecto, el REGULADOR podrá solicitar al CONCESIONARIO la información que considere necesaria sobre los costos que hayan sido afectados por los cambios en las Leyes y Disposiciones Aplicables.

Si el desequilibrio se produce en varios ejercicios, sin haberse restituido el mismo, se encontrará la diferencia entre a) y b) en forma acumulada.

Acto seguido se procederá a encontrar el porcentaje del desequilibrio a través de la siguiente expresión:

$$\text{Porcentaje de desequilibrio} = \frac{[\text{Monto obtenido en (a)} - \text{Monto obtenido en (b)}]}{[\text{Monto obtenido en (b)}]}$$

Si el porcentaje de desequilibrio, en valor absoluto, supera el diez por ciento (10%) se procederá a restablecerlo. Si (b>a) se otorgará una compensación al CONCESIONARIO equivalente a la diferencia del monto obtenido en b) menos el monto obtenido en a). Si el desequilibrio afecta al CONCEDENTE (b<a), el CONCESIONARIO otorgará una compensación equivalente a la diferencia del monto obtenido en a) menos el monto obtenido en b).

En el caso que el CONCESIONARIO invoque el restablecimiento del Equilibrio Económico Financiero, y se haya optado por la opción de pago, el CONCEDENTE deberá realizar las previsiones presupuestarias correspondientes en el presupuesto del siguiente año fiscal, a fin que el pago se haga efectivo durante el primer semestre del siguiente año fiscal.

Si el monto obtenido en b) es igual a cero (0), para restablecer el equilibrio económico financiero sólo se tendrá en cuenta la diferencia de monto obtenido en (a) – monto obtenido en (b), sin ser necesario calcular el porcentaje de desequilibrio antes mencionado.



En el supuesto en el que el CONCESIONARIO invoque el restablecimiento del equilibrio económico - financiero, corresponderá al REGULADOR, determinar, en los treinta (30) Días siguientes de recibida tal solicitud, la procedencia en aplicación de lo dispuesto en los párrafos precedentes. De ser el caso, el REGULADOR deberá establecer en un plazo no mayor a treinta (30) Días a partir de determinada la procedencia del pedido, el monto a pagar a favor del CONCESIONARIO o solución alternativa, aplicando para tal efecto los criterios de valorización previstos en la presente Cláusula e informará del resultado al CONCESIONARIO y CONCEDENTE, a fin que éste último adopte las acciones correspondientes, y en caso se haya optado por la opción de pago, realice las previsiones presupuestales correspondientes a efectos de hacer efectivo el pago correspondiente durante el primer semestre del siguiente año fiscal. Por cualquier retraso a partir del vencimiento de este último plazo se reconocerá un interés a la tasa LIBOR más uno por ciento (1%) sobre el saldo no pagado.

En el supuesto que el CONCEDENTE invoque el restablecimiento del equilibrio económico - financiero, corresponderá al REGULADOR, determinar en los treinta (30) Días siguientes de recibida tal solicitud, la procedencia en aplicación de lo dispuesto en los párrafos precedentes. De ser el caso, el REGULADOR deberá proponer en un plazo no mayor a treinta (30) Días, a partir de determinada la procedencia, aplicando para tal efecto, los criterios de valorización previstos en la presente Cláusula e informará del resultado al CONCESIONARIO, con copia al CONCEDENTE. El monto resultante será abonado por el CONCESIONARIO al CONCEDENTE dentro de los seis (06) meses siguientes a la determinación del monto a pagar. Por cualquier retraso se reconocerá un interés a la tasa LIBOR más uno por ciento (1%) sobre el saldo no pagado.

En la misma oportunidad que el CONCEDENTE o el CONCESIONARIO invoquen el restablecimiento del equilibrio económico – financiero, se dirigirán al REGULADOR para que emita su opinión técnica de conformidad con sus competencias, legalmente atribuidas en esta materia.

Cualquier otro mecanismo de pago correspondiente a la restitución del equilibrio económico-financiero será acordado por las Partes, previa opinión técnica del REGULADOR.

La discrepancia sobre si existe ruptura del equilibrio económico-financiero será resuelta de conformidad con los mecanismos de solución de controversias regulados en el Capítulo XV.

La discrepancia respecto al monto establecido por el REGULADOR originará que la misma sea determinada por tres peritos independientes, designados de la misma forma prevista para la designación de árbitros en el Capítulo XV, rigiendo las demás disposiciones de esta Cláusula en lo que fueran pertinentes, salvo que las soluciones propuestas se refieran a la modificación del régimen tarifario vigente, caso en el cual la solicitud será resuelta por el REGULADOR, conforme al procedimiento que se establecerá por resolución de su Consejo Directivo, por ser la regulación del sistema tarifario una función legal de dicho organismo.

No se considerará aplicable lo indicado en esta Cláusula para aquellos cambios producidos como consecuencia de disposiciones expedidas por el REGULADOR, que fijen infracciones o sanciones, que estuviesen contemplados



en el Contrato o que resultaran como consecuencia de actos, hechos imputables o resultado del desempeño del CONCESIONARIO.

RÉGIMEN TRIBUTARIO Y ADUANERO DE LA CONCESIÓN

- 8.27. El CONCESIONARIO deberá cumplir con todas las obligaciones de naturaleza tributaria que correspondan al ejercicio de su actividad, estando sujeto a la legislación tributaria nacional, regional y municipal que le resulte aplicable. El CONCESIONARIO estará obligado, en los términos que señalen las Leyes y Disposiciones Aplicables, al pago de todos los impuestos, contribuciones y tasas que se apliquen entre otros, a los Bienes de la Concesión y en general a los que se construyan o incorporen a la Concesión, sean dichos tributos administrados por el Gobierno Nacional, Regional o Local.
- 8.28. El CONCESIONARIO podrá suscribir con el Estado de la República del Perú, un convenio de estabilidad jurídica, el que conforme a la normatividad aplicable tiene rango de contrato ley, con arreglo a las disposiciones del Decreto Legislativo N° 662, N° 757 y el TUO, previo cumplimiento de las condiciones y requisitos establecidos en dichas normas.
Asimismo, el CONCESIONARIO podrá acceder a los beneficios tributarios que le corresponda, siempre que cumpla con los requisitos y condiciones sustanciales y formales señaladas en las Leyes y Disposiciones Aplicables.
- 8.29. El CONCESIONARIO, deberá sujetarse a lo dispuesto en las Leyes y Disposiciones Aplicables en materia aduanera que le sean aplicables, debiendo cumplir con todas las obligaciones de naturaleza aduanera que correspondan al ejercicio de su actividad.

SECCIÓN IX: GARANTÍAS

GARANTÍA DEL CONCEDENTE

- 9.1. El CONCEDENTE garantiza al CONCESIONARIO que le prestará el apoyo que fuere necesario para asegurar la debida protección de los Bienes de la Concesión, con el fin de garantizar la prestación ininterrumpida de los Servicios sin perjuicio de la responsabilidad única del CONCESIONARIO respecto de los mismos. En ningún caso, la referida garantía constituirá una garantía financiera ni importará desembolso de recursos públicos ni la obtención de resultados.

El apoyo a que hace referencia el párrafo precedente podrá ser realizado directamente por el CONCEDENTE en la medida que se encuentre dentro de sus competencias administrativas y legales o coadyuvando al CONCESIONARIO en las coordinaciones con otras entidades públicas.

El CONCEDENTE viene realizando estudios y actividades para la mitigación de los daños ambientales ocurridos en las Playas de Huanchaco, Delicias y Buenos Aires generados desde antes de la Toma de Posesión; los mismo que se ejecutarán en el marco de las normas legales vigentes, los estudios técnicos correspondientes y sus respectivos cronogramas, así como los instrumentos de gestión ambiental que sobre el particular se aprueben.

En tal sentido, el CONCESIONARIO no será responsable frente al CONCEDENTE ni frente a terceros por la mitigación de los daños, perjuicios y cualquier efecto que se generen en el borde costero al norte del Terminal,



incluyendo las playas de los Balnearios de Las Delicias, Buenos Aires y Huanchaco, siempre que tales daños o consecuencias tuvieran su origen en causas anteriores a la suscripción del Acta de Entrega de los Bienes de la Concesión. Lo antes dispuesto será aplicable, aun cuando sus consecuencias se produzcan y continúen produciéndose después de dicha fecha y a lo largo del plazo de vigencia del Contrato de Concesión.

GARANTÍA A FAVOR DEL CONCEDENTE

9.2. La garantía establecida en la presente Sección, que deberá otorgar el CONCESIONARIO a favor del CONCEDENTE en la Fecha de Cierre, estará constituida por una carta fianza emitida por una Empresa Bancaria, Empresa de Seguros o por un Banco Extranjero de Primera Categoría contemplado en la lista aprobada mediante Circular del Banco Central de Reserva del Perú o cualquier otra norma que la modifique o sustituya, en este último caso debidamente confirmada por una Empresa Bancaria del sistema financiero nacional, de acuerdo al modelo del Anexo 10. La carta fianza antes indicada deberá ser solidaria, incondicional, irrevocable, sin beneficio de excusión, ni división, de realización automática, y deberá estar vigente desde la Fecha de Cierre y hasta doce (12) Meses posteriores a la Caducidad de la Concesión, debiendo ser renovada anualmente para mantenerla vigente.

El CONCEDENTE deberá comunicar al REGULADOR en un plazo máximo de 10 Días, la conformidad otorgada a la Garantía de Fiel Cumplimiento o a su renovación anual presentada por el CONCESIONARIO, adjuntando para ello su opinión técnica y copia de la mencionada carta fianza.

Si se prorroga el plazo de vigencia de la Concesión, la Garantía de Fiel Cumplimiento del Contrato deberá renovarse anualmente de manera tal que se mantenga vigente hasta doce (12) Meses posteriores al periodo de la prórroga.

Si la fianza no es renovada por el CONCESIONARIO a más tardar treinta (30) Días Calendario antes de su vencimiento, el CONCEDENTE procederá a la ejecución total de la Garantía de Fiel Cumplimiento del Contrato. El monto de la garantía será retenido por el CONCEDENTE en calidad de depositario hasta que el CONCESIONARIO cumpla con renovar la fianza. Al cumplimiento de la renovación de la fianza, el CONCEDENTE devolverá al CONCESIONARIO el monto de la garantía, sin intereses, y luego de deducidos los gastos en que haya incurrido, de ser el caso.

Alternativamente, se podrá aceptar una carta de crédito *stand-by*, la cual puede revestir la formalidad que emplee el banco que efectúe la operación, siempre que cumpla con los requerimientos del Anexo 10 y sea emitida por un Banco Extranjero de Primera Categoría, que se encuentre contemplado en la lista aprobada mediante Circular del Banco Central de Reserva del Perú, o cualquier otra norma que la modifique o sustituya, debiendo ser confirmada por una Empresa Bancaria del sistema financiero nacional.

9.2.1. Garantía de Fiel Cumplimiento:

9.2.1.1. A fin de garantizar el correcto y oportuno cumplimiento de todas y cada una de las obligaciones establecidas en el Contrato entre ellas las de diseño, financiamiento, ejecución de Inversiones, Explotación, Conservación de la Obra, transferencia, así como el pago de las penalidades e indemnizaciones a que hubiere lugar, el CONCESIONARIO entregará al CONCEDENTE una



Garantía de Fiel Cumplimiento del Contrato de Concesión, de acuerdo a lo siguiente:

- Desde la Fecha de Cierre, hasta doce (12) Meses posteriores a la Caducidad de la Concesión: Una carta fianza por un monto de Diez Millones Doscientos Quince Mil Cuatrocientos Veintiocho y 57/100 Dólares (US\$ 10'215,428.57).
- Adicionalmente, antes del inicio de ejecución de cada una de las Etapas de las Inversiones en Función a la Demanda, esto es a los quince (15) Días de comunicada la aprobación del Expediente Técnico correspondiente, el CONCESIONARIO deberá incrementar el monto de la Garantía de Fiel Cumplimiento señalada en el párrafo anterior, en diez por ciento (10%) del Presupuesto Estimado de Obra establecido en el Expediente Técnico aprobado por la APN. El incremento deberá mantenerse vigente hasta seis (6) Meses posteriores a la emisión del Acta de Recepción de la Obra de la Etapa respectiva.
- Asimismo, antes del inicio de la explotación de cada una de las Etapas de las Inversiones en Función a la Demanda, el CONCESIONARIO deberá incrementar la garantía de fiel cumplimiento en un monto equivalente al diez por ciento (10%) del Presupuesto Estimado de Obra establecido en el Expediente Técnico aprobado según la etapa de inversión correspondiente. La Garantía de Fiel Cumplimiento deberá mantenerse vigente hasta doce (12) Meses posteriores a la Caducidad de la Concesión.
- En caso el CONCESIONARIO se encuentre obligado a ejecutar Inversiones Complementarias producto del Concurso, deberá incrementar el monto de la garantía vigente desde la Fecha de Cierre en 20% del monto de las Inversiones Complementarias ofrecidas. Dicho incremento será exigible desde la Fecha de Cierre y hasta que el saldo remanente de dichas obligaciones complementarias sea cero y se suscriba la última acta de recepción de Inversiones Complementarias y/o de efectuado el depósito correspondiente a favor del CONCEDENTE. A la suscripción de un acta de recepción de Obra ejecutada con la Inversión Complementaria, el CONCESIONARIO podrá solicitar la reducción del mencionado incremento de garantía por el 20% del monto de la Inversión Complementaria ejecutada.

El monto de la Garantía de Fiel Cumplimiento del Contrato no constituye un límite a las penalidades o indemnizaciones que puedan corresponder por los incumplimientos.

9.2.1.2. Ejecución de la Garantía de Fiel Cumplimiento

La garantía señalada en la Cláusula precedente podrá ser ejecutada, previa instrucción del CONCEDENTE, por el REGULADOR, en forma total o parcial, una vez identificado por éste el incumplimiento de todas o alguna de las obligaciones y siempre y cuando el mismo no haya sido subsanado por el CONCESIONARIO o por los Acreedores Permitidos dentro de los plazos otorgados para tal fin o este hubiese cumplido con pagar las penalidades en forma directa y oportuna.



En caso de ejecución parcial o total de la Garantía de Fiel Cumplimiento, el CONCESIONARIO deberá restituir, o hacer restituir la misma al monto establecido. Si el CONCESIONARIO no restituye la Garantía de Fiel Cumplimiento que corresponda al monto establecido en el Cláusula 9.2.1.1, en un plazo de treinta (30) Días Calendario contados a partir de la fecha en la cual se realizó la ejecución de la misma, entonces el REGULADOR, mediante comunicación escrita, pondrá en conocimiento de dicho hecho al CONCEDENTE quien podrá resolver el Contrato

Sin perjuicio de lo dispuesto en la presente Cláusula, para efecto de la ejecución de la Garantía de Fiel Cumplimiento como consecuencia del no pago de las penalidades impuestas por el REGULADOR previstas en el Anexo 17, será de aplicación lo dispuesto en la Sección XVIII.

La Garantía de Fiel Cumplimiento otorgada por el CONCESIONARIO deberá mantenerse vigente y no podrá ser ejecutada si es que existe algún procedimiento de solución de controversias en curso, respecto al cual no exista aún un pronunciamiento firme.

GARANTÍAS A FAVOR DE LOS ACREEDORES PERMITIDOS

9.3. Con el propósito de obtener financiamiento para cumplir con la ejecución de las Inversiones Obligatorias, las Inversiones en Función a la Demanda la prestación del Servicio en los términos exigidos bajo el Contrato, el CONCESIONARIO podrá, previa conformidad de PROINVERSIÓN, con opinión técnica del REGULADOR y del CONCEDENTE, y siempre que las Leyes y Disposiciones Aplicables lo permitan y siguiendo el procedimiento que las mismas establezcan, otorgar garantías a favor de los Acreedores Permitidos para garantizar el Endeudamiento Garantizado Permitido, sobre lo siguiente:

- i. El derecho de Concesión, conforme a lo previsto en el Decreto Legislativo 1224 y su Reglamento.
- ii. Los ingresos de libre disponibilidad del CONCESIONARIO conforme al Contrato de Concesión, luego de deducido cualquier tributo o importe comprometido para entidades estatales.
- iii. Las acciones o participaciones del CONCESIONARIO.

El CONCESIONARIO acepta y reconoce que cualquiera de tales garantías no lo relevará de sus obligaciones en cumplimiento de lo establecido en el presente Contrato, ni de su obligación de complementar las garantías frente a los Acreedores Permitidos en caso que las permitidas, respaldadas por el CONCEDENTE mediante la determinación del Valor del Intangible en caso de Caducidad anticipada, resulten insuficientes.

El CONCEDENTE acepta y reconoce que ni los Acreedores Permitidos ni otra persona que actúe en representación de ellos serán responsables del cumplimiento del Contrato por parte del CONCESIONARIO hasta que, en su caso, los Acreedores Permitidos ejerzan los derechos mencionados en la Cláusula 9.3.2.2 respecto de la ejecución de la hipoteca, en cuyo caso quien resulte titular de la misma como consecuencia de su ejecución, asumirá en su condición de nuevo concesionario, las obligaciones y derechos del presente Contrato.

El CONCEDENTE y el CONCESIONARIO garantizan que los derechos que se estipulan a favor de los Acreedores Permitidos en el presente Contrato son



irrenunciables e irrevocables, salvo que medie el consentimiento previo y expreso de tales Acreedores Permitidos; entendiéndose que con la sola comunicación de los Acreedores Permitidos, dirigida al CONCEDENTE y al CONCESIONARIO haciéndole conocer que harán uso de tales derechos, se tendrá por cumplida la aceptación del respectivo Acreedor Permitido a la que se refiere el Artículo 1458 del Código Civil.

Para efecto de la autorización de constitución de las garantías a que se refiere el primer párrafo de la presente Cláusula 9.3, el CONCESIONARIO deberá entregar al CONCEDENTE, al REGULADOR y a PROINVERSIÓN copia de los proyectos de contrato de garantía y demás documentos relacionados con estos, así como una declaración del potencial acreedor permitido que contenga los requisitos contenidos en el Anexo 11 del presente Contrato, como parte del procedimiento previsto en la Cláusula 9.3.1.

El CONCESIONARIO podrá solicitar que el mecanismo de Endeudamiento Garantizado Permitido resulte aplicable para las Inversiones Discrecionales o al adelanto de Inversiones en Función a la Demanda observando para ello el procedimiento establecido en la Cláusula 6.32 del presente Contrato.

9.3.1. AUTORIZACIÓN DE ENDEUDAMIENTO GARANTIZADO PERMITIDO

Los términos financieros principales del Endeudamiento Garantizado Permitido, incluyendo los montos del principal, tasa o tasas de interés, disposiciones sobre amortización, gastos de emisión, comisiones, penalidades por pago anticipado, seguros, impuestos, garantías, entre otros, requerirán la conformidad de PROINVERSIÓN, previa opinión técnica del REGULADOR.

EL CONCESIONARIO acepta y reconoce que cualquiera de tales garantías no lo relevará de sus obligaciones contractuales.

La opinión del REGULADOR y del CONCEDENTE consistirá en evaluar que los términos financieros principales del Endeudamiento Garantizado Permitido no contravengan lo establecido en el Contrato de Concesión, conforme a lo establecido en la Ley N°26917 y su respectivo Reglamento, así como el TUO del Decreto Legislativo N°1224 y su Reglamento.

Por su parte, PROINVERSIÓN sólo podrá negar la solicitud de autorización del Endeudamiento Garantizado Permitido basándose en el perjuicio económico que dichos términos podrían ocasionarle al CONCEDENTE y/o en caso se contravenga lo establecido en el presente Contrato de Concesión.

El CONCESIONARIO deberá presentar por escrito la solicitud de conformidad simultáneamente a PROINVERSIÓN, al REGULADOR y al CONCEDENTE, acompañando la información vinculada al Endeudamiento Garantizado Permitido, tales como copia de los proyectos de contrato y demás documentos relacionados con la operación, una declaración del posible Acreedor Permitido que contenga los requisitos contenidos en el Anexo 11, así como la información indicada en el primer párrafo de la presente Cláusula.

El REGULADOR contará con veinte (20) Días contados desde el día siguiente de la fecha de recepción de la solicitud del CONCESIONARIO para emitir su opinión técnica. Contando con la opinión técnica del REGULADOR o vencido el plazo para emitirla, el CONCEDENTE tendrá un plazo de diez (10) Días para emitir su opinión.



PROINVERSIÓN deberá emitir su pronunciamiento en un plazo máximo de veinte (20) Días contados desde el día siguiente de la fecha de la emisión de la opinión del CONCEDENTE, o de vencido el plazo que este último la emita.

Para los efectos de la evaluación, el REGULADOR podrá solicitar información adicional, dentro de los quince (15) Días Calendario de recibida la solicitud presentada por el CONCESIONARIO. Una vez presentada la información solicitada, de manera completa y sin deficiencias, por parte del CONCESIONARIO, el REGULADOR contará con un plazo máximo de veinte (20) Días contados a partir del día siguiente de la recepción de la información, para la emisión de su opinión técnica. Dicha información deberá ser remitida simultáneamente a PROINVERSIÓN y al CONDEDEnte.

Asimismo, el CONCEDENTE podrá solicitar información adicional, dentro de los cinco (5) Días Calendario de recibida la opinión técnica del REGULADOR. Una vez presentada la información solicitada, de manera completa y sin deficiencias, por parte del CONCESIONARIO, el CONCEDENTE, contará con un plazo máximo de diez (10) Días contados a partir del día siguiente de la recepción de la información, para la emisión de su opinión técnica. Dicha información deberá ser remitida simultáneamente a PROINVERSIÓN.

Por su parte, PROINVERSIÓN podrá solicitar al CONCESIONARIO, información adicional dentro de los quince (15) Días Calendario de recibida la opinión técnica del REGULADOR o del CONCEDENTE, lo que ocurra último. En tal caso, una vez presentada la información solicitada por PROINVERSIÓN, de manera completa y sin deficiencias, por parte del CONCESIONARIO, PROINVERSIÓN contará con un plazo máximo de veinte (20) Días contados a partir del día siguiente de la recepción de la información, para su pronunciamiento.

En caso venciera el plazo mencionado en los párrafos anteriores sin que PROINVERSIÓN se pronuncie, se entenderá que el Endeudamiento Garantizado Permitido tiene conformidad.

Cualquier modificación que el CONCESIONARIO estime necesario realizar a los términos financieros principales del Endeudamiento Garantizado Permitido contraído, deberá contar con la conformidad previa de PROINVERSIÓN, de acuerdo con el procedimiento establecido en la presente Cláusula. A tal efecto, PROINVERSIÓN previamente al inicio del procedimiento establecido en la presente Cláusula determinará si corresponde pronunciarse sobre la modificación propuesta.

9.3.2. HIPOTECA DE LA CONCESIÓN

El CONCESIONARIO tiene derecho a otorgar en hipoteca su derecho de Concesión de acuerdo a lo establecido en el TUO del Decreto Legislativo N° 1224 y su Reglamento y Leyes y Disposiciones Aplicables, en garantía del Endeudamiento Garantizado Permitido. La solicitud de autorización y la constitución de la garantía y su respectiva ejecución extrajudicial se registrarán por las siguientes reglas:

9.3.2.1. Autorización de Constitución de Hipoteca

El CONCESIONARIO podrá constituir hipoteca sobre su derecho de Concesión siempre que cuente con la previa conformidad de PROINVERSIÓN, según la Cláusula 9.3.1.



Para la modificación de la hipoteca sobre la Concesión en caso sea necesario, se seguirá el mismo procedimiento previsto en la Cláusula 9.3.1.

9.3.2.2. Ejecución Extrajudicial de la Hipoteca

La ejecución de la hipoteca se hará vía subasta pública siguiendo los principios y mecanismos que se establezcan en el correspondiente contrato de hipoteca respetando lo establecido en el TUO del Decreto Legislativo N° 1224 y su Reglamento.

9.3.3. PROCEDIMIENTO DE EJECUCIÓN DE LA GARANTÍA MOBILIARIA SOBRE ACCIONES O PARTICIPACIONES CORRESPONDIENTE A LA PARTICIPACIÓN MÍNIMA

El procedimiento de ejecución de la garantía mobiliaria sobre las acciones o participaciones correspondientes a la Participación Mínima, bajo la dirección del (los) Acreedor(es) Permitido(s) y con la participación del CONCEDENTE, se regirá obligatoriamente por las siguientes reglas:

- a. La decisión del (los) Acreedor(es) Permitido(s) consistente en ejercer su derecho a ejecutar la garantía mobiliaria de las acciones o participaciones constituida a su favor, deberá ser comunicada por escrito al CONCEDENTE, con copia al REGULADOR y al CONCESIONARIO, en forma fehaciente, con carácter previo a ejercer cualquier acción o adoptar cualquier medida que pueda poner en riesgo ya sea en forma directa o indirecta la Concesión. Recibida dicha comunicación, el REGULADOR deberá emitir opinión previa en un plazo máximo de quince (15) Días. El CONCEDENTE tendrá un plazo máximo de quince (15) Días, contados a partir de recibida la opinión del REGULADOR, para comunicar su pronunciamiento al Acreedor Permitido.
- b. A partir de dicho momento, (a) el CONCEDENTE estará impedido de declarar la Caducidad de la Concesión y estará obligado a iniciar inmediatamente las coordinaciones del caso con el (los) Acreedor(es) Permitido(s), con el objeto de designar a la persona jurídica que, conforme a los mismos términos previstos en el Contrato de Concesión y bajo una retribución a ser acordada con el (los) Acreedor(es) Permitido(s), actuará como interventor y estará transitoriamente a cargo del cumplimiento de las obligaciones materia de la Concesión durante el tiempo que demande la sustitución del Socio Estratégico a que se hace referencia en los puntos siguientes; y (b) ningún acto del CONCESIONARIO podrá suspender el procedimiento de ejecución de la garantía mobiliaria, quedando impedido a dar cumplimiento a las obligaciones que dieron lugar a la ejecución de la referida garantía.
- c. Para tales efectos, el (los) Acreedor(es) Permitido(s) podrá(n) proponer al CONCEDENTE personas jurídicas, que cumplan con los requisitos establecidos en las Bases y quien elegirá a uno de ellos para encargarse transitoriamente de la Concesión. La designación de la persona jurídica que actuará como interventor, determinada por el CONCEDENTE, deberá ser comunicada por escrito al CONCESIONARIO. A partir de dicho momento, el CONCESIONARIO estará obligado a iniciar las coordinaciones del caso, con el objeto que la transición de transferencia se lleve a cabo de la manera más eficiente posible.



- d. La operación transitoria de la Concesión en manos del interventor deberá quedar perfeccionada en un plazo no mayor a los sesenta (60) Días Calendario contados a partir de la fecha en que el CONCESIONARIO tome conocimiento de la referida designación, asumiendo el CONCESIONARIO responsabilidad si la operación transitoria antes mencionada no se perfecciona por causas imputables a éste.
- e. Una vez que la Concesión se encuentre bajo la operación transitoria del interventor, el (los) Acreedor(es) Permitido(s) deberá(n) proponer al CONCEDENTE, el texto íntegro de la convocatoria y las bases del procedimiento de subasta privada de la Participación Mínima, en un plazo máximo de treinta (30) Días. Dichas bases deberán respetar los lineamientos sustantivos, especialmente en lo correspondiente a las características generales de la Concesión y los Expedientes Técnicos respectivamente, en cuanto no se opongan a la naturaleza de la nueva subasta a realizarse. A tal efecto, el (los) Acreedor(es) Permitido(s) deberá(n) remitir una propuesta de convocatoria y bases al CONCEDENTE.
- f. Sometido el texto de la convocatoria y las bases del procedimiento de subasta privada de la Participación Mínima a consideración del CONCEDENTE, éste deberá formular sus observaciones sobre los mismos a través de un pronunciamiento que deberá ser emitido dentro de los diez (10) Días contados a partir de la fecha en que se le entregó el texto en referencia. Vencido dicho plazo y a falta de pronunciamiento por parte del CONCEDENTE, el referido texto se entenderá aprobado.
- g. Una vez que el (los) Acreedor(es) Permitido(s) tome(n) conocimiento de las observaciones formuladas por el CONCEDENTE, tendrá(n) un plazo no mayor a diez (10) Días para efectos de subsanarlas o rechazarlas y someter al CONCEDENTE por segunda vez el texto de la convocatoria y las bases del procedimiento de subasta privada de la Participación Mínima. Seguidamente, el CONCEDENTE deberá emitir pronunciamiento respecto del texto en referencia dentro de los diez (10) Días contados a partir de la fecha en que se le comunicó por segunda vez. No obstante, vencido el plazo en referencia y a falta de pronunciamiento en sentido aprobatorio, el referido texto se entenderá aprobado.
- h. Aprobado el texto de la convocatoria y las bases del procedimiento de subasta privada de la Participación Mínima, el (los) Acreedor(es) Permitido(s) deberá(n) dar trámite al procedimiento allí establecido en un plazo no mayor a los diez (10) Días siguientes. La buena pro deberá ser otorgada en un plazo que no podrá exceder los ciento ochenta (180) Días contados a partir la convocatoria, salvo que, conforme a las circunstancias del caso, el trámite de dicho procedimiento demande un plazo mayor, en cuyo caso se aplicará la prórroga que determine el CONCEDENTE.
- i. Otorgada la buena pro de la subasta privada de la Participación Mínima conforme a lo establecido en el texto de las bases aprobadas por el CONCEDENTE, así como a lo señalado en esta Cláusula, dicho acto deberá ser comunicado por escrito tanto al CONCEDENTE como a la persona jurídica interventora. A partir de dicho momento, esta última estará obligada a iniciar las coordinaciones del caso, con el objeto que la transición de la operación de la Concesión se lleve a cabo de la manera más eficiente posible. La sustitución definitiva del Socio Estratégico a favor del adjudicatario de la buena pro deberá quedar perfeccionada en un plazo no



mayor a los treinta (30) Días contados a partir de la fecha en que se otorgó la buena pro de la subasta privada, bajo responsabilidad del interventor, salvo que la sustitución no pudiera ser perfeccionada en dicho plazo por un hecho imputable al adjudicatario. Dicha sustitución definitiva deberá acreditarse mediante los respectivos certificados o escrituras de transferencia de las acciones o derechos. Una copia de dichos documentos deberá ser entregada a los Acreedores Permitidos y el CONCEDENTE, además de efectuarse las inscripciones que correspondan en los Registros Públicos.

- j. Conforme al procedimiento establecido previamente, el adjudicatario de la buena pro de la subasta privada descrita líneas arriba será reconocido por el CONCEDENTE como nuevo Socio Estratégico. Para tales efectos, dicho Socio Estratégico sustituirá íntegramente al Socio Estratégico original, quedando sujeto a los términos del presente Contrato de Concesión.

9.3.4. DERECHO DE SUBSANACIÓN DE LOS ACREEDORES PERMITIDOS:

9.3.4.1. El CONCEDENTE notificará a los Acreedores Permitidos, simultáneamente a la notificación que se remita al CONCESIONARIO, de la ocurrencia de cualquier incumplimiento de las obligaciones del CONCESIONARIO establecidas en la Sección XIV del presente Contrato, con el fin de que los Acreedores Permitidos, puedan realizar las acciones que consideren necesarias para contribuir al cabal cumplimiento de las obligaciones a cargo del CONCESIONARIO.

9.3.4.2. El CONCEDENTE reconoce que no se puede resolver el Contrato o declarar la caducidad de la Concesión, sin notificar previamente a los Acreedores Permitidos de tal intención, y sin que los Acreedores Permitidos hayan contado con el derecho de subsanar la causal que haya originado el derecho del CONCEDENTE de resolver el Contrato de acuerdo a lo previsto en la presente Sección y con el procedimiento señalado a continuación:

- a) En caso ocurriese cualquiera de las causales señaladas en la Cláusula 14.1.3 del Contrato y hubiese vencido el plazo del CONCESIONARIO para subsanar dicho evento y el CONCEDENTE quisiese ejercer su derecho de resolver el Contrato, éste deberá primero enviar una notificación por escrito a los Acreedores Permitidos. En dicha notificación el CONCEDENTE deberá señalar expresamente la causal o las causales de resolución producidas. Para que dicha notificación se considere válida deberá contar con el respectivo cargo de recepción o ser enviada por correo electrónico o por fax, siendo necesaria la verificación de su recepción.
- b) Los Acreedores Permitidos contarán con un plazo de sesenta (60) Días contados desde la notificación a que se refiere el Literal a) precedente, para remediar la causal o causales de resolución que le hayan sido notificadas. Transcurrido dicho plazo sin que los Acreedores Permitidos logren remediar la causal de resolución ocurrida, el CONCEDENTE podrá ejercer su derecho a resolver el Contrato, asumiendo las obligaciones frente los Acreedores Permitidos conforme a la Sección XIV

El no ejercicio de la facultad de subsanación por parte de los Acreedores Permitidos, en modo alguno afecta o afectará los beneficios y/o derechos establecidos a favor de los Acreedores Permitidos en este Contrato.



- c) La intención de subsanación o la subsanación de la causal producida por parte de los Acreedores Permitidos no podrá entenderse en ningún caso como la asunción por parte de los Acreedores Permitidos de ninguno de los pactos, acuerdos, ni obligaciones del CONCESIONARIO en el presente Contrato.

Sin perjuicio de la aplicación de las penalidades que correspondan, en caso el CONCESIONARIO subsanara la causal de resolución durante el período de sesenta (60) Días a que hace referencia el Literal b) precedente, el CONCEDENTE se obliga a notificar en un plazo máximo de setenta y dos (72) horas de ocurrido dicho hecho, a los Acreedores Permitidos comunicando la cesación de la existencia de la causal de resolución.

SECCIÓN X: RÉGIMEN DE SEGUROS

- 10.1. Para efectos del Contrato, el CONCESIONARIO deberá contar con las pólizas de seguros que exige este Capítulo, en forma enunciativa y no limitativa, considerándose en todo caso como exigencias mínimas que podrán ser ampliadas y mejoradas por el CONCESIONARIO, y cuya propuesta final haya sido debidamente aprobada por el CONCEDENTE, previa opinión del REGULADOR, conforme a los términos establecidos en las siguientes Cláusulas.

- 10.2. El CONCESIONARIO a la Fecha de Cierre deberá presentar al CONCEDENTE las propuestas de pólizas a que se refiere el Literal f) de la Cláusula 3.3, en castellano. El CONCESIONARIO deberá sustentar técnica y documentariamente su propuesta. El CONCEDENTE tendrá un plazo de quince (15) Días de recibida la solicitud para su pronunciamiento o aprobación tanto de la propuesta de pólizas como en los casos en que el CONCESIONARIO deba presentar las renovaciones. Transcurrido el plazo indicado en el presente párrafo, de no mediar un pronunciamiento del CONCEDENTE, las pólizas se entenderán rechazadas.

En caso el CONCEDENTE efectúe observaciones a las propuestas de pólizas presentadas o sus renovaciones, el CONCESIONARIO tendrá un plazo de diez (10) Días para subsanarlas. Presentadas las subsanaciones por parte del CONCESIONARIO, el CONCEDENTE contará con un plazo de cinco (5) Días para su pronunciamiento. Transcurrido este plazo y de no mediar un pronunciamiento del CONCEDENTE, las pólizas se entenderán aprobadas.

Una vez aprobadas las propuestas de pólizas o sus renovaciones por el CONCEDENTE o transcurrido el plazo máximo para el pronunciamiento de éste conforme al procedimiento previamente indicado, las pólizas aprobadas deberán ser remitidas al REGULADOR en un plazo máximo de cinco (5) Días para los fines pertinentes de control posterior en el ejercicio de su función supervisora y la determinación de responsabilidades, sanciones o penalidades aplicables.

- 10.3. En cuanto a las pólizas indicadas en las Cláusula 10.9, 10.10 y 10.11, el CONCESIONARIO deberá contratar los servicios de una empresa especializada de reconocido prestigio internacional, distinto del bróker, corredor o asesor de seguros del CONCESIONARIO, para la realización del análisis de riesgo que permita determinar, como suma asegurada, la pérdida máxima probable de riesgos de todos los bienes por asegurar, que pueda ser



causada producto de los siniestros o eventos que ocurran y que estarán cubiertos, como mínimo, por las pólizas mencionadas en el 10.9, 10.10 y 10.11, así como los demás riesgos exigidos en el presente Capítulo. Dicho análisis deberá ser presentado en un informe al CONCEDENTE y al REGULADOR al menos sesenta (60) Días antes del inicio de Operación correspondiente. La máxima pérdida probable será el monto mínimo de suma asegurada para cada póliza requerida, cuando se utilice esta referencia como suma asegurada la póliza deberá indicar de forma expresa que no aplicará la regla proporcional correspondiente a casos de infra seguro.

La empresa que realizará el análisis de riesgo mencionado en el párrafo anterior deberá ser propuesta por el CONCESIONARIO conjuntamente con las propuestas de pólizas según lo establecido en la Cláusula 3.3 Literal f).

10.4. Las copias de las pólizas definitivas contratadas deberán encontrarse redactadas en idioma castellano, debiendo ser entregadas al CONCEDENTE de acuerdo a los siguientes plazos y términos:

- a) Las pólizas de la Cláusula 10.7, 10.8 y 10.11 (a excepción de la cobertura de Responsabilidad Civil de Operador Portuario): en un plazo que no deberá exceder de treinta (30) Días de aprobadas las propuestas de pólizas.
- b) Las pólizas de las Cláusulas 10.9: al menos treinta (30) Días Calendario antes de iniciarse la ejecución de la Obra correspondiente.
- c) La póliza de la Cláusula 10.10 y la inclusión de la cobertura de Responsabilidad Civil de Operador Portuario en la póliza de la Cláusula 10.11: antes del inicio de la Explotación de la Etapa correspondiente, de acuerdo con lo dispuesto en la Cláusula 8.15 y siguientes.

CLASES DE PÓLIZAS DE SEGUROS

10.5. Durante la vigencia del presente Contrato, el CONCESIONARIO tomará y mantendrá en vigor los siguientes seguros que cubra la Obra, sus trabajadores, contratistas y sub-contratistas, estableciéndose al CONCEDENTE, y/o quien éste designe, como asegurado adicional en las respectivas pólizas contratadas a fin de que destine, en su caso, el producto de la indemnización del seguro en la restitución, reposición o reparación de los bienes dañados.

Las pólizas tendrán como asegurado al CONCESIONARIO quien deberá destinar los montos, producto de la indemnización por cualquier siniestro, necesariamente a la reparación de los daños causados por tal siniestro.

El CONCESIONARIO contratará todas las pólizas de seguro que se requieran en virtud del presente contrato con compañías de seguro y reaseguro que tengan calificación A o superior al momento de contratar o renovar la póliza de seguro, según información de la Superintendencia de Banca, Seguros y AFP y/o clasificadora de riesgos que operen en el Perú y/o en el extranjero. Los reaseguradores internacionales que cubran los riesgos del asegurador contratado por el CONCESIONARIO deberán tener una calificación mínima de A-, otorgada por una entidad clasificadora de riesgos internacional de reconocido prestigio, al momento de la contratación y las sucesivas renovaciones.

10.6. Sólo en el caso en que sea materialmente imposible la restitución, reposición o reparación de los bienes dañados la indemnización será entregada al CONCEDENTE, no estando obligado a reembolsar suma alguna al



CONCESIONARIO. El CONCESIONARIO se obliga a incluir en los contratos que celebre con las empresas aseguradoras una cláusula donde éstas *renuncien a los derechos de subrogación con respecto al CONCEDENTE.*

Las coberturas señaladas en las Cláusulas 10.7 a 10.11 son enunciativas, entendiéndose únicamente como exigencias mínimas a incorporar en los siguientes seguros:

- a) Seguro sobre los Bienes de la Concesión
- b) Seguros Personales para Trabajadores.
- c) Seguros contra Todo Riesgo de Construcción y Montaje.
- d) Seguro de Todo Riesgo de Obra Civil Terminada o Seguro de Propiedad Todo Riesgo.
- e) Seguro de Responsabilidad Civil General, Contractual, Extra-Contractual, Patronal.

10.7. Seguros sobre los Bienes de la Concesión

A partir de la fecha de la Toma de Posesión, el CONCESIONARIO está obligado a contratar por su cuenta y costo un Seguro sobre Bienes de la Concesión, que cubra el cien por ciento (100%) del valor de reposición de los bienes que resulten afectados.

Entre los riesgos cubiertos por esta póliza deberán estar incluidos los siguientes:

- (i) Cobertura de riesgos por eventos de la naturaleza,
- (ii) Cobertura por riesgo de explosiones,
- (iii) Cobertura por riesgo de vandalismo,
- (iv) Cobertura de conmoción civil,
- (v) Cobertura de daños provocados por error o por falla humana de los Usuarios, CONCESIONARIO o terceros que no corresponden a daño por negligencia, dolo o culpa inexcusable, entre otros.

En caso de presentarse algún siniestro que afecte a dichos bienes el CONCESIONARIO será responsable por los costos directos e indirectos, relacionados con los daños ocasionados, así como por las franquicias que deberán ser pagadas a las compañías aseguradoras en caso corresponda.

Sin perjuicio de lo señalado, el CONCESIONARIO se obliga a destinar cualquier indemnización que obtenga derivada de la póliza señalada, a la reposición de los Bienes de la Concesión que se hubiesen perdido.

10.8. Seguros Personales para Trabajadores

Durante la vigencia de la Concesión, el CONCESIONARIO deberá cumplir con contratar y presentar todas las pólizas que exigen las leyes y reglamentos del gobierno peruano vigentes y/o por decretarse, para los trabajadores en el Perú, cubriendo y protegiendo la vida y la salud de todos los trabajadores relacionados directa o indirectamente con el objeto del Contrato, tales como Seguro de Vida Ley (Decreto Legislativo N° 688) y Seguro Complementario de Trabajo de Riesgo (Salud y Pensiones). Estos seguros deberán ser contratados considerando como mínimo las coberturas y requerimientos exigidos por las Leyes y Disposiciones Aplicables. El CONCESIONARIO deberá verificar que los contratistas que contrate cumplan con las disposiciones antes señaladas.



10.9. Seguros Contra Todo Riesgo de Construcción y Montaje

Para cada componente de Obra, el CONCESIONARIO deberá cumplir con contratar la mencionada póliza, amparando el riesgo de construcción y montaje de las obras civiles, electromecánicas y todos los bienes que puedan sufrir daños materiales de cualquier clase y descripción, así como los equipos y maquinarias para la construcción, en cualquier lugar y condición en la que se encuentren incluyendo locales propios y/o de terceros, campamentos permanentes y/o temporales, en la intemperie o bajo tierra, o áreas acuáticas.

Entre los riesgos cubiertos por esta póliza deberán estar incluidos los siguientes:

- (i) Cobertura básica (A);
- (ii) Cobertura (B) que ampara los daños por terremoto, temblor, maremotos;
- (iii) Cobertura (C) que cubre la lluvia, inundación y huaycos,
- (iv) Cobertura (D) que cubre los daños materiales hasta la aceptación de la Obra y,
- (v) Cobertura (G) de remoción de escombros.
- (vi) Cobertura por riesgos políticos, tales como huelgas, conmociones civiles, daño malicioso, vandalismo y terrorismo.
- (vii) Cobertura del mantenimiento amplio, otras propiedades adyacentes, debilitamiento de bases, masas y subsuelos,
- (viii) Cobertura de errores de diseño del Expediente Técnico aprobado y los vicios ocultos asociados a éste.

Estas coberturas deberán estar vigentes durante todo el periodo de construcción y montaje, excepto la cobertura (D) que se inicia cuando culmina la obra y se mantiene vigente durante el periodo de aceptación de Obra.

Adicionalmente, se deberá incluir una cobertura de "Responsabilidad Civil E y F", la misma que deberá amparar los daños directos, indirectos y consecuenciales, durante todo el Periodo de Construcción correspondiente.

El valor asegurado no deberá ser menor a la máxima pérdida probable que resulte del análisis de riesgos indicado en la Cláusula 10.3 del presente Contrato. El CONCEDENTE deberá ser el beneficiario único de las pólizas de seguro contratadas bajo el presente numeral. Los flujos derivados de cualquier siniestro cubierto bajo esta póliza deberán ser utilizados para la reparación, reposición, reconstrucción de la Obra, según corresponda. Sin perjuicio de ello, los flujos de las pólizas podrán ser canalizados a través de las cuentas o fideicomisos dispuestos por el CONCESIONARIO, siempre que en los contratos correspondientes se respete lo señalado en el presente párrafo. Cualquier monto pagado por los seguros que exceda el costo de reparación, reposición o reconstrucción, según corresponda, serán de libre disposición del CONCESIONARIO.

La vigencia de esta póliza será desde el inicio de la Construcción de la Obra de que se trate hasta su culminación con la emisión de la totalidad de Actas de Recepción correspondientes.

10.10. Seguro de Todo Riesgo de Obra Terminada, incluyendo equipos, maquinaria y todas sus instalaciones, sobre y bajo tierra, tuberías e instalaciones submarinas, en mares e instalaciones subterráneas de operaciones portuarias.



El CONCESIONARIO deberá cumplir con contratar la mencionada póliza, amparando el riesgo patrimonial de las obras terminadas y en operación de todo riesgo portuario, la misma que se inicia al término de la cobertura Contra Todo Riesgo de Construcción y Montaje y mantenerse vigente hasta el término de la vigencia de la Concesión.

La cobertura deberá cubrir todas las Obra terminadas, portuarias o no portuarias, (obras civiles, equipamiento, incluyendo todas sus instalaciones, equipos y existencias de cualquier clase y descripción, sean terrestres, subterráneas o acuáticas), por todos los daños materiales que puedan sufrir cualquier bien de cualquier clase y descripción, lo cual será consistente con el presupuesto real ejecutado, con excepción de los trabajos preliminares o preparatorios que no formarán parte del valor asegurado, como gastos de demolición de edificaciones, retiro de pavimento, gastos de dragado, limpieza y eliminación de escombros, entre otros.

Entre los riesgos cubiertos por esta póliza deberán estar incluidos los siguientes:

- (i) Cobertura por riesgos asociados a la integridad física y/o estructural de la infraestructura,
- (ii) Cobertura por riesgos políticos tales como huelgas, conmociones civiles, daño malicioso, vandalismo y terrorismo;
- (iii) Cobertura por riesgos de la naturaleza tales como terremotos, maremotos, inundación, huaycos, lluvias intensas
- (iv) Cobertura de riesgos por daños ambientales.
- (v) Cobertura por riesgos de rotura de maquinarias, equipo electrónico, todo riesgo de contratista, infortunio, equipos móviles y/o portátiles,
- (vi) Cobertura automática por nuevas adquisiciones, vehículos propios y/o de terceros dentro de los predios asegurados, riesgos por impacto de Naves, aeronaves y vehículos,
- (vii) Cobertura por hundimiento de terreno, corrimiento de tierras y movimientos de tierras.
- (viii) Cobertura por errores de diseño y los vicios ocultos que se puedan manifestar en la infraestructura.
- (ix) Cobertura por riesgos de pérdidas directas por cualquier tipo de siniestro, incluyendo gastos de demolición, limpieza, remoción de escombros, gastos extras y gastos extraordinarios.

El CONCESIONARIO deberá declarar a la compañía aseguradora el valor de reposición total de la Obra a las que se refiere la presente Cláusula, incluyendo todas sus instalaciones, equipos y existencias, como valor total de la exposición del riesgo. Sin embargo, las sumas aseguradas deberán ser como mínimo la máxima pérdida probable por cada riesgo.

El valor asegurado en todo momento debe incluir la cláusula de valor de reposición a nuevo. Dicha suma asegurada deberá ser como mínimo la máxima perdida probable que resulte del análisis de riesgos indicado en la Cláusula 10.3 del Contrato. El CONCEDENTE deberá ser el beneficiario único de las pólizas de seguro contratadas bajo el presente numeral. Los flujos derivados de cualquier siniestro cubierto bajo esta póliza deberán ser utilizados para la reparación, reposición, reconstrucción de la Obra, según corresponda. Sin perjuicio de ello, los flujos de las pólizas podrán ser canalizados a través de las cuentas o fideicomisos dispuestos por el CONCESIONARIO, siempre que en los contratos correspondientes se respete lo señalado en el presente párrafo. Cualquier monto pagado por los seguros que exceda el costo de reparación,

reposición o reconstrucción, según corresponda, serán de libre disposición del CONCESIONARIO.

El CONCEDENTE, previa opinión del REGULADOR; suspenderá la obligación del CONCESIONARIO de contratar y mantener vigente la póliza que cubra daños a la Obra terminada únicamente respecto de actos de terrorismo, si este tipo de seguro dejase de ser ofrecido en el mercado nacional e internacional. Para acreditar ello, el CONCESIONARIO deberá presentar un informe elaborado por una empresa especializada de reconocido prestigio internacional, distinta del bróker, corredor o asesor de seguros del CONCESIONARIO. La suspensión de esta obligación operará desde el momento en que entre en vigencia el tratamiento alternativo que deberán acordar el CONCESIONARIO y el CONCEDENTE por escrito para regular el supuesto en que la Obra terminada sufra daños por actos de terrorismo. Si durante la suspensión a que se refiere este párrafo, el mercado nacional o internacional ofreciera nuevamente pólizas para cubrir daños causados por actos de terrorismo, el CONCESIONARIO deberá cumplir con informar sobre dicha situación al CONCEDENTE y al REGULADOR, reactivándose la obligación del CONCESIONARIO de contratar y mantener vigente la póliza que cubra este tipo de daños recobrará vigencia y el CONCESIONARIO deberá contratar dicha póliza dentro de los veinte (20) Días de requerido por escrito por el CONCEDENTE. Esta obligación retomará vigencia en el momento en que el CONCESIONARIO contrate la póliza para cubrir daños a la Obra terminada por actos de terrorismo; o, una vez transcurridos el plazo de veinte (20) Días referido, lo que ocurra primero. Simultáneamente con la entrada en vigencia de esta obligación quedará sin efecto el tratamiento alternativo que hubiesen acordado las Partes, existiendo nuevamente la posibilidad de suspenderla en los mismos términos a que se refiere este párrafo, si ocurriera nuevamente el supuesto acá previsto.

10.11. Seguro de Responsabilidad Civil General, Contractual, Extra-Contractual, Patronal.

Durante la vigencia de la Concesión, el CONCESIONARIO deberá cumplir con contratar la cobertura de responsabilidad civil que cubrirá cualquier daño, pérdida o lesión que pudiere sobrevenir a bienes de terceros o a terceros a causa de cualquier acción del CONCESIONARIO, sus contratistas, subcontratistas, sus funcionarios y/o dependientes, en relación con la ejecución del presente Contrato de Concesión. Este seguro deberá contar al menos con las siguientes cláusulas, por todo el periodo de la vigencia del presente Contrato:

- a) Responsabilidad Civil Extra-Contractual General.
- b) Responsabilidad Civil Patronal
- c) Responsabilidad Civil de Operador Portuario
- d) Responsabilidad Civil Contractual
- e) Responsabilidad Civil Cruzada entre el CONCESIONARIO, Contratistas y Sub-contratistas.
- f) Responsabilidad Civil por Filtración, Polución o Contaminación Súbita, Imprevista y Accidental.

Aunque el riesgo de la cobertura de responsabilidad civil es distinto durante las etapas de construcción y Operación, las características de dicha cobertura son similares y deben responder a las siguientes particularidades:

Para todos los efectos las entidades del Estado, con excepción del CONCEDENTE o quien éste designe, serán consideradas terceras personas por



cualquier reclamo que pudieran hacer por daños directos e indirectos y otros perjuicios económicos que puedan sufrir como consecuencia de la ejecución de la Obra y posterior operación de la Infraestructura a Cargo del CONCESIONARIO, por lo que cualquier entidad del Estado tendrá su derecho expedito para efectuar su reclamo legal, como terceras personas por cualquier perjuicio directo de la Obra y operaciones materia del presente Contrato y que legalmente sean atribuibles al CONCESIONARIO, a sus contratistas, sub-contratistas y/o cualquier otra empresa, vinculada, relacionada o designada por el CONCESIONARIO.

La suma asegurada para la cobertura de responsabilidad civil para daños personales, materiales y ambientales, tanto durante la etapa de construcción, como durante la Operación, será determinada por el CONCESIONARIO en un nivel suficiente para cubrir estos daños. Dicha suma asegurada deberá ser como mínimo la máxima pérdida probable que resulte del análisis de riesgos indicado en la Cláusula 10.3 del Contrato.

El CONCESIONARIO deberá contar con una cobertura para las visitas inopinadas o tránsito de personas, pasajeros o tripulantes que deben ingresar al terminal.

El CONCESIONARIO será el único responsable de asumir el saldo no cubierto por el seguro contratado, en aquellos casos en que el siniestro, imputable a él, supere la suma asegurada; por tanto releva de responsabilidad al CONCEDENTE. El hecho de no asumir esta responsabilidad será considerado causal de resolución de Contrato.

Otras pólizas.

Sin perjuicio de las pólizas obligatorias indicadas en las Cláusulas 10.7 a la 10.11 el CONCESIONARIO podrá, de acuerdo a su propia visión estratégica de manejo y distribución de los riesgos o bien para cumplir con lo establecido por las Leyes y Disposiciones Aplicables o bien por cualquier otra causa debidamente justificada, tomar cualquier otra póliza de seguros adicional a las establecidas, debiendo comunicar al CONCEDENTE, con copia al REGULADOR, una vez contratadas las mismas.

10.12 Comunicaciones.

Las pólizas contratadas de acuerdo con lo establecido en el presente Contrato deberán contener una estipulación que obligue a la respectiva compañía aseguradora a notificar por escrito al CONCEDENTE y al REGULADOR de cualquier incumplimiento por parte del CONCESIONARIO, ya sea en el pago de las primas o cualquier obligación que afecte la vigencia, validez o efectividad de las pólizas contratadas, con por lo menos veinticinco (25) Días Calendario de anticipación a la fecha en que tal incumplimiento pueda resultar en la suspensión de cobertura y/o cancelación parcial o total de la póliza.

La obligación de notificación establecida en el presente Capítulo también se requerirá en caso de cesación, retiro, cancelación o falta de renovación de cualquier seguro, en cuyo caso el pre-aviso se deberá hacer con diez (10) Días Calendario de anticipación. La póliza respectiva deberá al mismo tiempo establecer que su vencimiento sólo ocurrirá si la compañía aseguradora ha cumplido con la obligación a la que se refiere la primera parte de la presente Cláusula.



El CONCESIONARIO deberá notificar al CONCEDENTE, con copia al REGULADOR, con treinta (30) Días Calendario de anticipación al vencimiento de las pólizas correspondientes, las fechas en que efectuará las renovaciones de las mismas, remitiéndolas con el objeto que CONCEDENTE pueda revisar y opinar respecto de las condiciones en que éstas serán emitidas y cuya conformidad será realizada conforme a lo estipulado en la Cláusula 10.2 del presente Contrato.

Cuando las renovaciones de las pólizas de seguro no impliquen una modificación de sus términos y condiciones, sólo será necesario informar tal hecho al CONCEDENTE, con diez (10) Días Calendario de anticipación al vencimiento de las pólizas correspondientes. En este sentido, CONCESIONARIO contará con un plazo máximo de cinco (5) Días Calendario, antes del vencimiento de la póliza vigente, para remitir al CONCEDENTE una copia de la póliza renovada.

Una vez aprobada por parte del CONCEDENTE la renovación de la póliza de seguros en los mismos términos y condiciones, una copia de la referida póliza de seguros deberá ser remitida al REGULADOR en un plazo máximo de cinco (5) Días para el control posterior respectivo.

10.13 Contratación de pólizas por el CONCEDENTE

Si el CONCESIONARIO no mantiene las pólizas vigentes, tal y como se le requiere de acuerdo con el presente Capítulo, el CONCEDENTE notificará al CONCESIONARIO la contratación y el pago de las primas a cuenta, costo y riesgo del CONCESIONARIO. El monto de tales primas más intereses, desde su pago por el CONCEDENTE hasta su reembolso al mismo, a una tasa de interés anual (sobre la base de un año de trescientos sesenta Días Calendario) igual a la tasa de interés más alta que durante dicho periodo rija en el sistema financiero peruano, para las operaciones activas en la moneda correspondiente, deberá ser reembolsado por el CONCESIONARIO al CONCEDENTE en un plazo máximo de cinco (5) Días contados a partir de su notificación por el CONCEDENTE.

Lo establecido en el párrafo anterior es aplicable, sin perjuicio de la ejecución de la Garantía de Fiel Cumplimiento de Contrato y la aplicación de las penalidades correspondientes, conforme lo establecido en el Contrato de Concesión.

10.14. Obligaciones No Afectadas.

La contratación de los seguros no reduce o altera en modo alguno las demás obligaciones que asume el CONCESIONARIO de acuerdo con el presente Contrato.

10.15. Cumplimiento de Pólizas.

El CONCESIONARIO queda obligado frente al CONCEDENTE a cumplir con los términos y condiciones de todas las pólizas de seguro contratadas de acuerdo con lo establecido en el presente Contrato. En caso de siniestro, el CONCESIONARIO deberá reportarlo a la compañía aseguradora conforme a los plazos previstos en la respectiva póliza o marco legal aplicable y al CONCEDENTE a más tardar al Día siguiente de iniciado el siniestro. Si la cobertura del seguro se cancela por falta de notificación oportuna de un siniestro, la responsabilidad en que se incurra será por cuenta del CONCESIONARIO y

libera de toda responsabilidad al CONCEDENTE, respecto al equivalente del monto que hubiera debido indemnizar a la parte asegurada en caso se hubiera notificado oportunamente del siniestro. El CONCESIONARIO asumirá los costos de todos y cada uno de los deducibles y/o coaseguros que haya contratado en las pólizas de seguros requeridas.

10.16. Informe de Cobertura.

Dentro de los primeros treinta (30) Días Calendarios de cada Año de Concesión y durante la vigencia de ésta, el CONCESIONARIO presentará al CONCEDENTE, con copia al REGULADOR, un informe de cobertura que deberá contener lo siguiente:

- a) La lista de las pólizas de seguro que estuvieron vigentes durante el Año Calendario anterior en la que se precise para cada una de estas pólizas
 - (i) las reclamaciones realizadas por el CONCESIONARIO.
 - (ii) el detalle de la situación actual de dichas reclamaciones el cual precise las indemnizaciones realizadas por la Compañía Aseguradora.
- b) Una lista de las pólizas de seguro a ser tomadas y/o mantenidas por el CONCESIONARIO durante el año en cuestión, indicando al menos lo siguiente:
 - (i) Las coberturas de las pólizas de seguros,
 - (ii) Las compañías aseguradoras.
- c) A partir del segundo Año de la Concesión, un certificado emitido por el representante autorizado de la compañía aseguradora indicando las pólizas y coberturas que el CONCESIONARIO ha contratado durante el año anterior, a fin de demostrar el cumplimiento de los términos del presente Capítulo.

10.17. Sin perjuicio de lo indicado precedentemente, durante el transcurso del Contrato y cada vez que el CONCEDENTE y/o el REGULADOR lo requiera, el CONCESIONARIO deberá presentar prueba fehaciente ante el CONCEDENTE de que todas las pólizas de seguro siguen vigentes y al día en sus pagos.

El CONCEDENTE, en todo momento, podrá solicitar al CONCESIONARIO la entrega del original de las pólizas de seguros que tenga contratadas, o copias legalizadas de las mismas, así como recibos o justificantes de encontrarse al corriente en el pago de las primas correspondientes.

10.18. De verificarse el incumplimiento de la obligación de mantener vigentes las pólizas, el CONCEDENTE podrá ejecutar la Garantía de Fiel Cumplimiento del Contrato, sin perjuicio de las penalidades a que diera lugar el referido incumplimiento o a la Caducidad del Contrato, de conformidad con lo establecido en la Sección XIV del Contrato.

10.19. Eventos No Cubiertos.

El CONCESIONARIO será responsable frente al CONCEDENTE por las pérdidas, daños y responsabilidades no cubiertas por las mencionadas pólizas de seguros, excepto en los casos de Fuerza Mayor o caso fortuito que no hayan podido ser asegurables en el mercado. El REGULADOR determinará en decisión inimpugnable la ausencia de coberturas.



RESPONSABILIDAD DEL CONCESIONARIO

- 10.20. La contratación de pólizas de seguros por parte del CONCESIONARIO no disminuye su responsabilidad por causas que le sean imputables, por lo que éste será responsable directo de todas las obligaciones establecidas en el Contrato por encima de cualquier responsabilidad asegurada, salvo por causas que no le sean imputables. En esos términos se obliga a comunicar a las autoridades correspondientes, a las empresas aseguradoras, así como mantener indemne al CONCEDENTE ante cualquier demanda, demora o reclamo vinculado con su Operación, subrogándose asimismo en lugar del CONCEDENTE, si existe pretensión de terceros por esta causa, en cualquier vía.
- 10.21. Con independencia de lo estipulado en el presente Capítulo y las obligaciones en ella establecidas, el CONCESIONARIO deberá pagar la totalidad de las sumas adeudadas a cualquier persona de acuerdo con las Leyes y Disposiciones Aplicables. Esto implica que, en caso de siniestro por causa de dolo o culpa de su parte, y que no fuere cubierto o que excediera a las mencionadas pólizas de seguro, el CONCESIONARIO será el único responsable por cualquier posible daño que fuere causado.

Sin perjuicio de la obligación de contar con coberturas por hecho de terceros, en ningún caso el CONCESIONARIO será responsable de los actos o hechos cometidos por el CONCEDENTE o terceros, a quienes corresponderá responder por los daños y perjuicios que les sean imputables. Esta exención de responsabilidad abarca las disposiciones relativas a Pasivos Ambientales a que se refiere el Contrato.



SECCIÓN XI: CONSIDERACIONES SOCIO AMBIENTALES

RESPONSABILIDAD AMBIENTAL

- 11.1. El CONCESIONARIO declara conocer las Leyes y Disposiciones Aplicables, incluida la normatividad internacional a que se refiere la Segunda Disposición Transitoria, Complementaria y Final de la Ley General del Ambiente, y las obligaciones que establece este Contrato en materia ambiental, durante el plazo de la Concesión.

El CONCESIONARIO deberá cumplir con las Leyes y Disposiciones Aplicables referentes a la conservación del ambiente como una variable fundamental de su gestión, implementando las medidas necesarias que aseguren el manejo socio ambiental apropiado de la Concesión y los mecanismos que permitan una adecuada participación ciudadana y comunicación con la comunidad.

Para tal efecto, deberá regirse por los Instrumentos de Gestión Ambiental que apruebe la Autoridad Ambiental Competente, así como los mandatos que ésta establezca en el marco de la normativa ambiental vigente. La certificación ambiental otorgada por la Autoridad Ambiental Competente no exime de responsabilidad al CONCESIONARIO respecto al cumplimiento de la normativa ambiental vigente, el incumplimiento será sancionado por la Autoridad Ambiental Competente.

- 11.2. Para tales efectos, y con el propósito de minimizar los impactos ambientales negativos que se puedan producir al ambiente por efecto de las actividades de la Concesión, el CONCESIONARIO se obliga a cumplir, durante la ejecución de

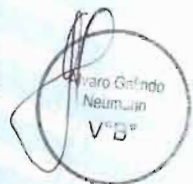

las Inversiones, Explotación y Conservación, con las Leyes y Disposiciones Aplicables y los términos asumidos en los Instrumentos de Gestión Ambiental que apruebe la Autoridad Ambiental Competente, así como los mandatos que ésta establezca en el marco de la normativa ambiental vigente. Tales instrumentos formarán parte integrante del Contrato como parte del Anexo 14.

Cabe indicar que conforme a la Cláusula 11.7 el CONCESIONARIO en un plazo máximo a los diecinueve (19) Meses contados a partir de la Fecha de Cierre deberá contar con el IGA aprobado por la Autoridad Ambiental Competente.

El CONCESIONARIO asumirá la responsabilidad exclusiva frente a terceros por los impactos ambientales negativos no identificados en los Instrumentos de Gestión Ambiental durante la ejecución de las Inversiones, Explotación y Conservación.

El CONCESIONARIO será solidariamente responsable con los subcontratistas del cumplimiento de la normativa ambiental vigente aplicable a las actividades que se desarrollarán en la etapa constructiva de las Inversiones, Explotación y Conservación de la Concesión que le corresponden en virtud del presente Contrato, en especial del cumplimiento de lo establecido en la Ley N° 28611 – Ley General del Ambiente, la Ley del Sistema Nacional de Evaluación de Impacto Ambiental N° 27446 y su Reglamento aprobado mediante Decreto Supremo N° 019-2009-MINAM; Reglamento de Protección Ambiental del Sector Transporte aprobado mediante Decreto Supremo N° 004-2017-MTC, Ley N° 29325 - Ley del Sistema Nacional de Evaluación y Fiscalización Ambiental y su modificatoria y en las normas ambientales vigentes; así como de las obligaciones que se deriven del Estudio de Impacto Ambiental Detallado que apruebe la Autoridad Ambiental Competente y cualquier otro Instrumento de Gestión Ambiental, sus modificaciones o actualizaciones que sean aplicables a la Concesión.

En todos aquellos casos en que no sea posible identificar a los responsables de la contaminación o impactos ambientales a la fecha de Toma de Posesión de los Bienes de la Concesión, el Estado de la República del Perú asumirá progresivamente su remediación según las Leyes y Disposiciones Aplicables.

El CONCESIONARIO llevará a cabo, la identificación, caracterización, plan de medidas, costos y cronograma de ejecución de los Pasivos Ambientales durante la elaboración del Instrumento de Gestión Ambiental, la oportunidad de ejecución de las medidas ambientales para los Pasivos Ambientales deberá ser durante el periodo de Inversiones Obligatorias.

11.3. La Certificación Ambiental otorgada por la Autoridad Ambiental Competente no exime de responsabilidad al CONCESIONARIO respecto al cumplimiento de la normativa ambiental vigente. El incumplimiento de las obligaciones, en materia ambiental no contempladas expresamente en el Contrato o en el Instrumento de Gestión Ambiental y cualquier otro Instrumento de Gestión Ambiental, sus modificatorias o actualizaciones que sean aplicables a la Concesión y que se deriven de las Leyes y Disposiciones Aplicables que se encuentren vigentes, por parte del CONCESIONARIO, podrá ser materia de sanción por parte de la Autoridad Ambiental Competente.

11.4. El CONCESIONARIO no será responsable de los Pasivos Ambientales, contaminación ambiental o impactos socio ambientales que se pudieran haber generado fuera o dentro del área de influencia de la Concesión, así como en otras áreas utilizadas para la instalación, uso u operación de almacenes, oficinas,



talleres, patio de maquinarias, almacenes, entre otros, con anterioridad a la fecha de Toma de Posesión, aun cuando los efectos de la contaminación se produzcan después de dicha fecha.

El CONCESIONARIO, es responsable de los daños ambientales que se pudieran generar dentro o fuera del área de influencia de la Concesión producto de las actividades constructivas, explotación y conservación del proyecto, a partir de la fecha de Toma de Posesión.

GESTION SOCIO AMBIENTAL

11.5. El CONCESIONARIO deberá cumplir durante la vigencia de la Concesión, como parte de su gestión socio ambiental, con las normas legales referidas a:

- a. Afectación de la población y/o comunidades asentadas en el Área de Influencia de la Concesión.
- b. Manejo y Disposición Final de residuos sólidos, lodos, aguas residuales y demás subproductos generados durante la ejecución de Inversiones y Explotación de la Obra del Proyecto.
- c. Control de olores y ruido, calidad de agua, aire y suelo, consumo de hidrocarburos, zonificación, protección y conservación de los recursos naturales en el Área de Influencia de la Concesión, entre otros aspectos ambientales regulados por las Leyes y Disposiciones Aplicables.
- d. Manejo del desmonte generado por las actividades de excavación y/o movimiento de tierras durante la ejecución de las Inversiones.
- e. Establecer e Implementar un Plan de Asuntos Sociales y Relaciones Comunitarias orientadas a la población y/o comunidades asentadas en el Área de Influencia de la Concesión.



11.6. El CONCESIONARIO está obligado a elaborar el Instrumento de Gestión Ambiental, en base a la Resolución de Clasificación y los Términos de referencia aprobados por la Autoridad Ambiental Competente, detallados en el Anexo 13 del presente Contrato. Asimismo, el CONCESIONARIO deberá contar previamente con las autorizaciones y permisos para la elaboración del EIAd.



11.7. El CONCESIONARIO deberá contar con el Instrumento de Gestión Ambiental de las Inversiones Obligatorias, así como de la Explotación y Conservación de dichas inversiones, debidamente aprobado por la Autoridad Ambiental Competente, como máximo a los diecinueve (19) Meses contados a partir de la Fecha de Cierre. La Autoridad Ambiental Competente gestionará la opinión técnica respecto al Instrumento de Gestión Ambiental, conforme a la normatividad vigente. De conformidad con la Cláusula 6.9, el contar con el Estudio de Impacto Ambiental Detallado debidamente aprobado por la Autoridad Ambiental Competente constituye una de las condiciones para el inicio de ejecución de las Inversiones Obligatorias.



Asimismo, durante la ejecución de las Inversiones Obligatorias o durante su Explotación y/o Conservación, de considerarse la necesidad de ejecutar nuevas Inversiones, o implementar nuevos componentes auxiliares, adicionales, contingencia, seguridad, complementaria, accesorias, entre otras, comprendidas dentro del Contrato de Concesión y modificatorias, se deberá solicitar bajo la modalidad de Informes Técnico Sustentatorios (ITS) y/o modificación al IGA, lo cual dependerá del tipo de impacto ambiental a generar.



Para la ejecución del Plan de Manejo Socio Ambiental del Instrumento de Gestión Ambiental del proyecto, el CONCESIONARIO deberá establecer dentro de sus estructura orgánica cual será la dirección, oficina, o unidad responsable, ante la Autoridad Ambiental Competente, de la implementación y reporte del cumplimiento de las medidas, planes y programas ambientales y sociales aprobados por la Autoridad Ambiental Competente.

11.8. El inicio de la Obra está sujeto a la aprobación del documento ambiental correspondiente y la certificación ambiental pertinente. Asimismo, el CONCESIONARIO deberá tramitar ante la Autoridad Ambiental Competente las modificaciones y actualizaciones del Instrumento de Gestión Ambiental, conforme a la normatividad vigente.

11.9. Dentro de los treinta (30) Días posteriores al inicio de la Obra de ejecución del proyecto, el CONCESIONARIO deberá comunicar el hecho a la Dirección General de Asuntos Socio Ambientales - DGASA del Ministerio de Transportes y Comunicaciones, o quien la sustituya, conforme a las Leyes y Disposiciones Aplicables para las acciones de supervisión y fiscalización ambiental.

11.10. Los informes de monitoreo ambiental y del cumplimiento de las obligaciones derivadas del Instrumento de Gestión Ambiental deberán ser presentados por el CONCESIONARIO a la Autoridad Ambiental Competente, con copia al REGULADOR, de acuerdo al contenido, cronograma, plazos y condiciones establecidos en los Instrumentos de Gestión Ambiental aprobados por ésta, o cuando ésta lo estime conveniente.

11.11. La implementación de las condiciones y/o medidas establecidas en el Instrumento de Gestión Ambiental, serán de exclusiva responsabilidad y costo del CONCESIONARIO, en tanto establezcan obligaciones a su cargo, debiendo dar cumplimiento a toda la normativa ambiental vigente.

11.12. El CONCESIONARIO, a su propio costo, se obliga a tomar aquellas medidas correctivas y compensación que correspondan, previamente aprobadas por la Autoridad Ambiental Competente, para evitar que en el desarrollo de sus actividades constructivas, explotación y conservación se generen riesgos ambientales que excedan los niveles o estándares tolerables de contaminación o deterioro del medio ambiente y/o afectación directa a la población del área de influencia del proyecto, de acuerdo a lo determinado en los Instrumentos de Gestión Ambiental aprobados por la Autoridad Ambiental Competente y en las Leyes y Disposiciones Aplicables. El cumplimiento de las medidas deberán ser reportadas a la Dirección General de Asuntos Socio Ambientales - DGASA del Ministerio de Transportes y Comunicaciones, o quien la sustituya, con copia al REGULADOR, conforme a las Leyes y Disposiciones Aplicables.

11.13. En forma previa a la fecha de inicio de la ejecución de Obra, el CONCESIONARIO deberá realizar capacitaciones a sus trabajadores, en temas relacionados con el tipo de actividades a realizar y las medidas ambientales a implementar en el marco del Instrumento de Gestión Ambiental aprobado por la Autoridad Ambiental Competente.

11.14. El CONCESIONARIO, previa aprobación de la Autoridad Ambiental Competente, podrá incorporar mejoras y/o nuevas medidas ambientales a las exigidas, que a su juicio contribuyan a la protección del medio ambiente durante la vigencia de la Concesión, u otras actividades que se realicen dentro del período de la Concesión.



- 11.15. En caso el proyecto requiera el uso o explotación de nuevas áreas no comprendidas en los Instrumentos de Gestión Ambiental aprobados, será necesario que el CONCESIONARIO cuente con la aprobación de la Autoridad Ambiental Competente previo a su intervención, en el marco de la normativa ambiental vigente.
- 11.16. En caso que el proyecto sufra modificaciones: (i) cambios de trazo o ubicación, o (ii) que incluya nuevas actividades, obras o nuevas áreas, no comprendidas en los Instrumentos de Gestión Ambiental aprobados, será necesario que el CONCESIONARIO previamente a su intervención cuente con la aprobación de la Autoridad Ambiental Competente, en el marco de la normativa ambiental vigente.

PROTECCIÓN DEL PATRIMONIO CULTURAL Y ARQUEOLOGICO

- 11.17. Sin perjuicio de las demás obligaciones establecidas en el Contrato, el CONCESIONARIO declara conocer las Leyes y Disposiciones Aplicables que protegen el Patrimonio Cultural de la Nación y se obliga a darle estricto cumplimiento.
- 11.18. El CONCESIONARIO deberá tomar en consideración lo siguiente:

- a) Toda obra de edificación nueva, ampliación, demolición, restauración, refacción u otra que involucre a un bien inmueble integrante del Patrimonio Cultural de la Nación, requiere para su ejecución de la autorización previa del Ministerio de Cultura y/o Direcciones Desconcentradas a cargo del Gobierno Regional, de acuerdo con las Leyes y Disposiciones Aplicables.
- b) Si durante la ejecución de Inversiones se encontrase algún resto arqueológico o histórico, el CONCESIONARIO es responsable de suspender automáticamente toda actividad en el área del hallazgo y adoptar las medidas establecidas en el Plan de Monitoreo Arqueológico (PMA) y notificar inmediatamente al Ministerio de Cultura, con copia al CONCEDENTE y al REGULADOR.

En estos casos, el CONCESIONARIO deberá establecer barreras de protección en torno a los restos arqueológicos hallados en el área de la Concesión y proceder conforme a lo establecido en el Reglamento de Intervenciones Arqueológicas aprobado por Decreto Supremo N° 003-2014-MC, o norma modificatoria o sustitutoria. Si el resto arqueológico o histórico fuera un elemento no aislado, el CONCEDENTE se hará cargo de las gestiones correspondientes con el Ministerio de Cultura para su posterior rescate arqueológico, debiendo el CONCESIONARIO, a su costo, reubicar o replantar las obras que pudieran verse afectadas por el hallazgo.

- c) En ningún caso, el CONCESIONARIO podrá adquirir título o derecho alguno sobre el material o resto arqueológico o histórico hallado.
- d) Para la obtención del Certificado de Inexistencia de Restos Arqueológicos - CIR, de ser el caso, se deberá tener lo dispuesto en el Reglamento de Intervenciones Arqueológicas aprobado mediante el Decreto Supremo N° 003-2014-MC y demás Leyes y Disposiciones Aplicables.



- 11.19. En el supuesto que el CONCESIONARIO identificara restos arqueológicos que sean de una magnitud tal que impidan al CONCESIONARIO cumplir con sus obligaciones, el CONCESIONARIO podrá solicitar la Suspensión de Obligaciones respecto a las actividades relacionadas a la ejecución de Obra.
- 11.20. En el supuesto precedente, el CONCEDENTE será el responsable de realizar las acciones necesarias a fin de preservar el patrimonio cultural de la nación.
- 11.21. Los casos no contemplados en las disposiciones señaladas en los numerales precedentes, se regirán por la Leyes y Disposiciones Aplicables.

11.22. Informes ambientales

Durante la etapa de ejecución de Inversiones y dentro de los primeros quince (15) Días Calendario siguientes a la finalización de cada trimestre, el CONCESIONARIO entregará al CONCEDENTE, con copia al REGULADOR, un informe ambiental que dé cuenta del estado de cumplimiento de los compromisos adquiridos en el Instrumento de Gestión Ambiental. En estos informes, el CONCESIONARIO deberá entregar información sobre las actividades realizadas, dar cuenta de la aplicación de las especificaciones ambientales a que se refieren los planes y programas contenidos en los Instrumentos de Gestión Ambiental aprobados; señalar los problemas ambientales encontrados; y proponer medidas adicionales necesarias para solucionarlos y corregirlos. Además, deberá indicar la eficacia de la implementación de cada una de las medidas adoptadas.

Durante el primer año de la Explotación, el CONCESIONARIO deberá elaborar un informe ambiental trimestral que dé cuenta de la eficacia de la implementación de cada una de las medidas definidas en la presente Sección, el que será entregado al CONCEDENTE, con copia al REGULADOR, durante los primeros quince (15) Días Calendario luego de finalizado cada trimestre.

A partir del segundo año de la Explotación y hasta el cumplimiento del plazo máximo de término de la Concesión, el informe ambiental se entregará al CONCEDENTE, con copia al REGULADOR, en forma anual. Dicho informe ambiental se presentará durante los primeros quince (15) Días Calendario luego de finalizado cada año de Explotación.

Sin perjuicio de lo señalado en los numerales precedentes, el CONCESIONARIO deberá entregar copia al CONCEDENTE y al REGULADOR de cada uno de los informes, reportes o controles ambientales exigidos por las Autoridades Gubernamentales Competentes con competencias ambientales, en el plazo y condiciones establecidos por éstas.

11.23. Mejora continua

El CONCESIONARIO implementará un sistema de gestión ambiental reconocido internacionalmente y que pueda estar sujeto a auditoria y certificación por parte de una entidad distinta al CONCESIONARIO. El plazo para la implementación y certificación es de tres (03) Años computados desde la fecha de Toma de Posesión.

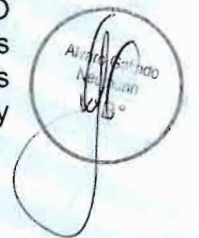

11.24. Penalidades

Sin perjuicio de las sanciones administrativas que correspondan, el incumplimiento de las obligaciones contractuales de carácter ambiental previstas en el presente Contrato y sus Anexos darán lugar a la imposición de penalidades, de acuerdo con lo establecido en el Anexo 17.

SECCIÓN XII: RELACIONES CON SOCIOS, TERCEROS Y PERSONAL

RELACIONES CON EL SOCIO ESTRATÉGICO

12.1. El Socio Estratégico deberá poseer y mantener una Participación Mínima que nunca podrá ser menor al treinta y cinco por ciento (35%) del capital social del CONCESIONARIO. El Socio Estratégico deberá oponerse a cualquier propuesta de aumento de capital del CONCESIONARIO si no estuviera en capacidad de participar en el mismo, a efectos de mantener –cuando menos– su Participación Mínima, haciendo valer la disposición estatutaria que dispone que el aumento de capital del CONCESIONARIO, requiere necesariamente del voto favorable del Socio Estratégico.

A partir del inicio del sexto año desde la fecha de suscripción de las Actas de Recepción de la Obra correspondientes a la Etapa 1 y 2, por la APN, el Socio Estratégico podrá ser reemplazado por otro, siempre que cuente con la aceptación del CONCEDENTE, que deberá pronunciarse al respecto, con el sustento correspondiente, en un plazo máximo de quince (15) Días de recibida la opinión previa del REGULADOR, la que será dada a conocer a más tardar a los veinte (20) Días de recibida la solicitud del CONCESIONARIO. Dicho plazo se contabilizará desde que se subsane la presentación de la solicitud, en el supuesto que el REGULADOR requiera al CONCESIONARIO la remisión de información complementaria, lo cual se deberá efectuar dentro de los diez (10) Días Calendario de recibida la solicitud de subsanación.

Transcurrido el plazo máximo indicado en el párrafo precedente sin que medie una respuesta del CONCEDENTE, se entenderá por denegada la solicitud. Este nuevo Socio Estratégico deberá cumplir con los mismos requisitos y condiciones establecidas en las Bases para el Socio Estratégico inicial.

Adicionalmente, el Socio Estratégico se obliga a:

- Ajustar su conducta en las Juntas Generales del CONCESIONARIO de modo tal que faciliten con su voto los acuerdos y decisiones del máximo órgano de la sociedad en favor de asuntos vinculados con la cabal ejecución del Contrato, ello sin perjuicio de su obligación de oponerse conforme a lo dispuesto por el primer párrafo de la Cláusula 12.1 del presente Contrato.
- No impedir con sus actos u omisiones que el CONCESIONARIO desarrolle normalmente sus actividades y en especial aquellas que impliquen la ejecución del Contrato.
- Asumir las obligaciones, responsabilidades y garantías que le corresponda conforme a este Contrato y demás convenios vinculados.

- 12.2. Todos los actos, negocios, contratos y acuerdos que puedan afectar el porcentaje de la Participación Mínima del Socio Estratégico, a partir del inicio del sexto año desde la fecha de suscripción de las Actas de Recepción de las Obra correspondientes a la Etapas 1 y 2, por la APN, tales como la emisión de las acciones -incluyendo sus frutos y productos- en el CONCESIONARIO, como consecuencia de fusiones, aumentos de capital y otros, deberán ser previamente autorizados por escrito por el CONCEDENTE, con la finalidad de verificar que siempre se mantenga el porcentaje indicado en la Cláusula precedente. Dicha autorización, a su vez, deberá contar con una opinión técnica previa por parte del REGULADOR.

Para efecto de esta autorización, el Socio Estratégico deberá comunicar su decisión de participar en una operación como las descritas en el párrafo anterior al CONCEDENTE y al REGULADOR. Dicha aprobación deberá sujetarse al procedimiento previsto en la Cláusula precedente.

RELACIONES CON TERCEROS

- 12.3. El CONCESIONARIO no podrá transferir su derecho a la Concesión ni ceder su posición contractual sin la autorización previa del CONCEDENTE, la cual deberá tener en consideración la opinión técnica que previamente debe emitir el REGULADOR.

Para efecto de la autorización, el CONCESIONARIO deberá comunicar su intención de transferir sus derechos derivados del presente Contrato o ceder su posición contractual, acompañando lo siguiente:

- a) Contrato preparatorio o carta de intención de transferencia o cesión, debidamente suscrita por el adquirente o cesionario.
- b) Documentación que acredite la capacidad legal necesaria del adquirente o cesionario.
- c) Documentación que acredite que el adquirente o cesionario cumple con los mismos requisitos de precalificación que en su momento se exigieron en las Bases, para la calificación de los Postores, de corresponder.
- d) Acuerdo por el cual el adquirente o cesionario conviene en asumir cualquier daño y pagar cualquier otra suma debida y pagadera por el CONCESIONARIO.
- e) Acuerdo por el cual el Socio Estratégico es sustituido por uno de los accionistas o participacionistas del adquirente o cesionario en la posición contractual que ocupaba el primero en el CONCESIONARIO y con el mismo porcentaje de Participación Mínima.

El CONCESIONARIO deberá remitir su solicitud al CONCEDENTE, con copia al REGULADOR debiendo cumplir con presentar toda la documentación señalada en la presente Cláusula. En un plazo no mayor de treinta (30) Días contados desde la presentación efectuada por el CONCESIONARIO, el REGULADOR deberá emitir opinión técnica. A su vez, el CONCEDENTE deberá pronunciarse sobre la operación en un plazo máximo de veinte (20) Días, contados desde la recepción de la opinión del REGULADOR. La conformidad del CONCEDENTE no libera de la responsabilidad al CONCESIONARIO que transfiere sus derechos derivados del presente Contrato o cede su posición contractual hasta por un

plazo máximo de un (1) año desde la fecha de aprobación de la operación. Esto implica que durante este período el cedente será solidariamente responsable con el cesionario por los actos realizados hasta antes de la transferencia o cesión. El pronunciamiento negativo o la ausencia de pronunciamiento implican el rechazo de la operación.

El CONCEDENTE no negará la solicitud de transferencia o cesión de posición contractual, en la medida que el cesionario acredite el cumplimiento de los requisitos mínimos previstos en las Bases, según corresponda.

CLÁUSULAS EN CONTRATOS

- 12.4. En todos los contratos que el CONCESIONARIO celebre con sus socios, terceros y personal, deberá incluir cláusulas que contemplen lo siguiente:
- Incluir una sección en virtud de la cual se precise que la Caducidad de la Concesión conllevará la resolución de los respectivos contratos por ser éstos accesorios al primero.
 - Limitar su plazo de vigencia a fin que en ningún caso exceda el plazo de la Concesión.
 - La renuncia a interponer, directamente o a través de sus accionistas, denuncias penales o acciones de responsabilidad civil contra el CONCEDENTE, la APN, el REGULADOR y sus funcionarios.

La inclusión de las disposiciones contenidas en los literales a) y b) precedentes no serán aplicables a los contratos y garantías vinculadas al Endeudamiento Garantizado Permitido, con excepción de la garantía prevista en el inciso i. de la Cláusula 9.3 que deberá sujetarse a la vigencia del Contrato de Concesión. Sin perjuicio de ello, el CONCESIONARIO mantendrá indemne al CONCEDENTE, el REGULADOR y sus funcionarios por cualquier acción de responsabilidad civil en contra de ellos, derivada de la ejecución de estos contratos.

En ningún caso el CONCESIONARIO se exime de responsabilidad alguna frente al CONCEDENTE o al REGULADOR, por actos derivados de la ejecución de los contratos suscritos con terceros, que pudiere tener incidencia alguna sobre la Concesión y/o en el cumplimiento de sus obligaciones.

RELACIONES DE PERSONAL

- 12.5. En sus relaciones con el personal, el CONCESIONARIO deberá ajustarse a las normas laborales vigentes en la República del Perú.
- 12.6. Los contratos de trabajo de personal nacional o personal extranjero del CONCESIONARIO, la ejecución de dichos contratos y la resolución de los mismos se sujetan a las normas que regulan las relaciones laborales de los trabajadores de la actividad privada. Asimismo, serán de aplicación el Decreto Legislativo N° 728, la Ley N° 27866 – Ley del Trabajo Portuario, entre otros, debiendo darse cumplimiento a las disposiciones establecidas en dichas normas.

El CONCESIONARIO deberá cumplir estrictamente con las Leyes y Disposiciones Aplicables en materia laboral referidas a las obligaciones formales

del empleador (libros de planillas o planillas electrónicas, boletas de pago y otras), el pago y retención de las cotizaciones previsionales, así como las obligaciones contractuales y legales referidas a la seguridad y salud en el trabajo, previsionales, beneficios sociales (CTS, gratificaciones y vacaciones) y otras de esta materia que resulten aplicables a estas relaciones laborales.

Asimismo, el CONCESIONARIO, conforme a lo establecido en el Artículo 12, literal h) de la LSPN, garantiza la capacitación constante y seguridad de todos los trabajadores contratados por él que desempeñen sus labores en el Terminal Portuario Multipropósito de Salaverry.

- 12.7. En caso se produzca la Caducidad de la Concesión, el CONCESIONARIO es responsable exclusivo del pago de todos los beneficios laborales, tales como remuneraciones, condiciones de trabajo y demás beneficios convencionales o unilaterales, adeudados a sus trabajadores durante la vigencia de la Concesión y hasta la fecha en que se produjo la Caducidad de la Concesión, conforme a lo establecido en la Sección XIV. El CONCEDENTE no será responsable, en ningún caso, de dichos adeudos.

En el supuesto negado que judicialmente se ordenara al CONCEDENTE a pagar alguna acreencia laboral a favor de uno o más trabajadores o sindicato del CONCESIONARIO, que se hubiese generado durante la vigencia de la Concesión, éste podrá repetir contra el CONCESIONARIO.

- 12.8. El CONCESIONARIO será responsable por cualquier obligación de carácter laboral derivada de su condición de empleador, así como por cualquier otra obligación proveniente de la aplicación de leyes de seguridad social, pensiones u otras disposiciones que le resulten aplicables a partir de iniciado el vínculo laboral.

- 12.9. El CONCESIONARIO determinará libremente el número de personal que requiera contratar para la ejecución de Inversiones, Conservación y Explotación del Terminal Portuario Multipropósito de Salaverry, así como la modalidad contractual aplicable.

CONTRATACIÓN DE TRABAJADORES DE LA EMPRESA NACIONAL DE PUERTOS S.A.(ENAPU)

- 12.10. El CONCESIONARIO se encuentra obligado a formular propuestas de trabajo a los trabajadores indicados en el Anexo 15 del presente Contrato, siempre que (i) al 6 de mayo de 2015 se encontraban en la planilla de ENAPU S.A. y laborando en el Terminal Portuario Multipropósito de Salaverry; y que (ii) a la fecha de remisión de las comunicaciones notariales dirigidas a cada uno de los trabajadores dándole a conocer su intención de contratarlos, se encontraban en la planilla ENAPU S.A. y laborando en el Terminal Portuario Multipropósito de Salaverry.

El CONCEDENTE declara que los trabajadores consignados en el Anexo 15 son todos los trabajadores de ENAPU asignados al Terminal Portuario Multipropósito de Salaverry que al 6 de mayo de 2015 mantenían una relación laboral con ENAPU, listado que ha sido elaborado y revisado por los funcionarios competentes de ENAPU, bajo responsabilidad. No se incluye a los trabajadores portuarios sujetos a la Ley N°27866, Ley de Trabajo Portuario.

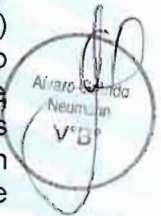

- 12.11. El CONCESIONARIO deberá contratar a los trabajadores aceptantes, en los mismos términos y condiciones económicas previstas en los contratos de trabajo suscritos con ENAPU que estuvieron vigentes al 6 de mayo de 2015, así como cualquier beneficio adicional a la remuneración que, a dicha fecha, ENAPU tuviera formalmente pactado con dichos trabajadores.
- 12.12. A la Fecha de Cierre, el CONCESIONARIO ha cumplido con acreditar la remisión de las comunicaciones notariales dirigidas a cada uno de los referidos trabajadores dándole a conocer su intención de contratarlos, para lo cual les otorgó un plazo (15) Días Calendario contados a partir del día siguiente de la recepción de la referida comunicación notarial a fin que manifiestan su aceptación o rechazo a la oferta. En el caso que el trabajador manifieste su negativa a ser contratado o no emita pronunciamiento alguno en dicho plazo, se entenderá extinguida la obligación del CONCESIONARIO de efectuar la contratación respecto de estos trabajadores.
- 12.13. Respecto de aquellos trabajadores que hayan manifestado su intención de ser contratados, el CONCESIONARIO deberá suscribir los contratos de trabajo respectivos antes de culminada la Toma de Posesión. Los contratos de trabajo entrarán en vigencia al día siguiente de finalizada la Toma de Posesión.
- 12.14. La contratación de los trabajadores se regirá bajo el régimen laboral de la actividad privada mediante un contrato de trabajo por tiempo indeterminado sin periodo de prueba, estando en consecuencia exonerados de la aplicación de lo establecido en el artículo 10 del TUO del Decreto Legislativo N° 728, sin perjuicio de aquellas modificaciones que provengan de convenios colectivos o de las Leyes y Disposiciones Aplicables, posteriores a la suscripción del presente Contrato.
- 12.15. La obligación establecida en el párrafo anterior no impide que la relación laboral culmine en los casos de despido por causa justa debidamente comprobada, los casos de retiro voluntario del trabajador, acuerdo de partes, entre otros, de acuerdo a lo dispuesto en las Leyes y Disposiciones Aplicables.
- 12.16. EL CONCESIONARIO queda obligado a efectuar un programa de capacitación, dentro del primer (1) año de Concesión al trabajador de ENAPU comprendido dentro de esta sección, con el objeto que asuman de manera eficiente y cumpliendo los estándares requeridos por el CONCESIONARIO, las funciones que le sean asignadas. Independientemente de la obligación que tiene el CONCESIONARIO de garantizar la capacitación constante.
- 12.17. El CONCESIONARIO no será responsable por el pago de cualquier obligación o beneficio laboral que corresponda a los trabajadores que se encuentran listados en el Anexo 15 siempre que éstos se hayan generado antes del nacimiento del vínculo laboral con el CONCESIONARIO, incluyendo cualquier otra obligación proveniente de la aplicación de leyes de seguridad social, pensiones u otras disposiciones que le resulten aplicables.
- 12.18. El CONCESIONARIO será responsable por cualquier obligación de carácter laboral derivada de su condición de empleador, así como por cualquier otra obligación proveniente de la aplicación de leyes de seguridad social, pensiones u otras disposiciones que le resulten aplicables a partir de iniciado el vínculo laboral.



12.19. A la Fecha de Toma de Posesión, ENAPU deberá haber formalizado el cese de los trabajadores comprendidos en el Anexo 15, que hubieran manifestado su conformidad con la propuesta de contratación formulada por el CONCESIONARIO, debiendo haber pagado y liquidado las sumas correspondientes a sus remuneraciones, beneficios sociales y demás derechos laborales, de acuerdo a lo establecido en el literal m) de la Cláusula 3.2. del Contrato. A estos efectos el CONCEDENTE gestionará con ENAPU la entrega de copias de las liquidaciones de beneficios sociales debidamente firmadas por los trabajadores, en señal de conformidad y pago, así como su legajo personal.

RELACIONES CON LOS TRABAJADORES PORTUARIOS

12.20. EL CONCESIONARIO, en el caso de asumir el rol de empleador portuario al que hace referencia el artículo 4 de la Ley N° 27866, Ley del Trabajo Portuario, concordado con el artículo 4 del TUO del Reglamento de la Ley del Trabajo Portuario, aprobado por Decreto Supremo N° 013-2004-TR, tiene la obligación de emplear a los trabajadores del Registro de Trabajadores Portuarios del Terminal Portuario de Salaverry, registrados al 4 de agosto de 2017, según relación en el Apéndice 1 del Anexo 15, para la realización de las labores operativas que esta norma obliga.

12.21. EL CONCESIONARIO, cuando asume el rol de empleador portuario al que hace referencia el numeral 12.20, en caso de requerir un mayor número de trabajadores portuarios aplicará lo dispuesto en el artículo 16 del Texto Único Ordenado del Reglamento de la Ley de Trabajo Portuario, aprobado por Decreto Supremo N° 013-2004-TR, considerando a los trabajadores no inscritos en el Registro de Trabajadores Portuarios que se encuentran empadronados por los Sindicatos de trabajadores portuarios del Terminal Portuario de Salaverry reconocidos por la Autoridad de Trabajo de la Región de La Libertad, hasta el 4 de agosto del 2017.

12.22. EL CONCESIONARIO, cuando asume el rol de empleador portuario al que hace referencia el numeral 12.20, debe observar de forma obligatoria lo dispuesto en el artículo 42° del TUO de la Ley de Relaciones Colectivas de Trabajo, aprobado por el Decreto Supremo N° 010-2003-TR, bajo las mismas condiciones pactadas en el Convenio Colectivo que rija en el momento que asuma la condición de empleador portuario.

SECCIÓN XIII: COMPETENCIAS ADMINISTRATIVAS

DISPOSICIONES COMUNES

13.1. El ejercicio de las funciones que en virtud de este Contrato y las normas legales pertinentes deben cumplir el CONCEDENTE, la APN y el REGULADOR, en ningún caso estará sujeto a autorizaciones, permisos o cualquier manifestación de voluntad del CONCESIONARIO. El CONCESIONARIO deberá prestar toda su colaboración para facilitar el cumplimiento de esas funciones, caso contrario será de aplicación lo dispuesto en el Reglamento de Infracciones y Sanciones de OSITRAN, aprobado mediante Resolución de Consejo Directivo N° 023-2003-CD-OSITRAN, o la norma que lo sustituya. El CONCEDENTE, la APN o el REGULADOR realizarán las inspecciones, revisiones y acciones similares, conforme a este Contrato y las Leyes y Disposiciones Aplicables, para lo cual el CONCESIONARIO brindará las facilidades necesarias.



13.2. En los casos previstos en este Contrato en los que el ejercicio de las funciones que debe cumplir el CONCEDENTE, la APN o el REGULADOR requiera contar con una opinión previa, de carácter vinculante o no, por parte de cualquiera de las entidades citadas, y que no se hubiesen establecido los plazos para estos efectos, de manera expresa en las cláusulas correspondientes, se deberá respetar las siguientes reglas:

i) en los casos en los cuales una de las entidades sea responsable de formular una opinión, el plazo con el que contará la otra para emitir la suya será la mitad del plazo más un día con el que cuenta la entidad competente para pronunciarse conforme a lo previsto en este Contrato, en caso contrario ésta última podrá prescindir de dicha opinión a efectos de cumplir con pronunciarse dentro de los plazos previstos contractualmente, y

ii) en los casos en los cuales dichas entidades sean responsables de emitir una opinión, el CONCESIONARIO deberá entregar los informes, reportes y en general cualquier documento análogo necesario para emitir la opinión al CONCEDENTE, la APN o el REGULADOR, en la misma fecha, según corresponda;

iii) el plazo para emitir una opinión es de treinta (30) Días, salvo otras disposiciones expresas del Contrato. Este plazo se cuenta a partir del día siguiente de la fecha de presentación de la solicitud a las entidades que correspondan; en caso de presentar una misma solicitud en fechas distintas, se contará el plazo a partir de la notificación de la última solicitud;

iv) en caso de requerir mayor información para emitir opinión, tanto la APN, el REGULADOR o el CONCEDENTE podrán optar por suspender el plazo mientras el CONCESIONARIO envía información o solicitar ampliaciones del plazo previsto. El pedido de información deberá formularse dentro de los primeros diez (10) Días de recibida la solicitud para emitir opinión, pudiendo repetirse el presente procedimiento hasta la entrega de la información solicitada al CONCESIONARIO.

13.3. En caso una opinión no sea emitida dentro de los plazos señalados en el Contrato, incluida esta Cláusula o se haya incumplido en la entrega de información por el CONCEDENTE, el REGULADOR u otra entidad, se podrá prescindir de dicha opinión a efectos de cumplir con pronunciarse dentro de los plazos previstos contractualmente, salvo que la misma estuviera prevista expresamente en las Leyes y Disposiciones Aplicables como condición para la realización de algún acto.

13.4. De conformidad con el artículo 28 del Reglamento General del Organismo Supervisor de la Inversión en Infraestructura de Transporte de Uso Público – OSITRAN vigente, las solicitudes de opiniones técnicas sobre renegociación y/o renovación del plazo de vigencia del Contrato que se formulen al REGULADOR se entenderán referidas para cada caso a lo siguiente:

- Procedencia de la solicitud de conformidad con el Contrato y/o las normas legales vigentes; y/o
- Análisis de los efectos de la renegociación y/o renovación del plazo de vigencia del Contrato, analizando el cumplimiento de las obligaciones del CONCESIONARIO.

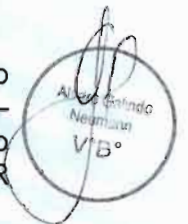

13.5. Toda opinión o aprobación emitida por el CONCEDENTE, la APN o el REGULADOR, al ser comunicada al CONCESIONARIO, deberá ser enviada con copia a la otra entidad, según sea el caso.

13.6. El CONCESIONARIO cumplirá con todos los requerimientos de información y procedimientos establecidos en este Contrato o por establecerse por las Leyes y Disposiciones Aplicables, que sean requeridos por el CONCEDENTE, la APN o el REGULADOR, en las materias de su competencia.

En tal sentido, el CONCESIONARIO deberá presentar los informes periódicos, estadísticas y cualquier otro dato con relación a sus actividades y operaciones, en las formas y plazos que establezca el Contrato, o en su defecto, el CONCEDENTE, la APN o el REGULADOR, según corresponda, en el respectivo requerimiento.

El CONCESIONARIO deberá facilitar la revisión de su documentación, archivos y otros datos que requieran el CONCEDENTE, la APN o el REGULADOR de conformidad a lo dispuesto en la presente Cláusula.

FACULTADES DEL REGULADOR

13.7. El REGULADOR está facultado para ejercer todas las potestades y funciones que les confiere el Contrato y las Leyes y Disposiciones Aplicables, de conformidad con la Ley N° 26917 y las demás normas de la legislación vigente o las que las sustituyan o modifiquen.

DE LA POTESTAD DE SUPERVISIÓN

13.8. Los costos derivados de las actividades de supervisión de Obra en que incurra el REGULADOR, serán pagados por el CONCEDENTE de acuerdo a lo dispuesto en el Cláusula 6.11, salvo en los casos de Inversiones Discrecionales precisados en la Cláusula 6.32 o Inversiones Complementarias precisadas en la Cláusula 6.34 en los cuales será el CONCESIONARIO el que los asuma.

13.9. El REGULADOR podrá designar a un supervisor de obra, el mismo que tendrá las funciones que el REGULADOR le asigne. La titularidad de la función se mantiene en el REGULADOR.

Las funciones del supervisor de obra, en caso de designación serán ejercidas de acuerdo a las facultades conferidas por el REGULADOR.

13.10. El REGULADOR, podrá designar un supervisor de conservación y un supervisor de explotación, los mismos que desempeñarán las funciones que el REGULADOR les asigne.

13.11. En caso de detectar algún incumplimiento de las obligaciones contractuales del CONCESIONARIO, el REGULADOR podrá exigir las subsanaciones necesarias, sin perjuicio de la aplicación de las sanciones o penalidades que correspondan.

13.12. Los supervisores designados por el REGULADOR, de ser el caso, no deberán estar prestando directa ni indirectamente ningún tipo de servicios a favor de ENAPU, ni haber prestado directamente ni indirectamente ningún tipo de servicios a favor del CONCESIONARIO, sus accionistas o Empresas Vinculadas en el último año, en el Perú o en el extranjero.

- 13.13. El CONCESIONARIO deberá proporcionar al REGULADOR la información que éste le solicite de acuerdo a las facultades conferidas en las Leyes y Disposiciones Aplicables.
- 13.14. Entre otras actividades, corresponderá al REGULADOR fiscalizar el cumplimiento por parte del CONCESIONARIO de las siguientes obligaciones:
- a) El cumplimiento de las obligaciones contractuales, las Normas Regulatorias y las Leyes y Disposiciones Aplicables.
 - b) Controlar el cumplimiento de la entrega de los estados financieros del CONCESIONARIO.
 - c) Controlar el cumplimiento de lo establecido en el Anexos 3 y 5 del Contrato.
 - d) Revisar la información estadística entregada por el CONCESIONARIO.
 - e) Controlar el cumplimiento del pago de la Retribución.

DE LA POTESTAD SANCIONADORA

- 13.15. El REGULADOR estará facultado para aplicar sanciones al CONCESIONARIO en caso de incumplimiento de sus obligaciones, conforme a la Ley N° 27332, la Ley N° 26917, la Ley N° 27444 y los reglamentos que dicten sobre la materia, sin perjuicio de lo establecido en el numeral 13.7. El CONCESIONARIO deberá proceder con el cumplimiento de las sanciones que imponga el REGULADOR de acuerdo a los procedimientos establecidos en las Normas Regulatorias.
- 13.16. Las sanciones administrativas impuestas, entre otras autoridades administrativas, por la APN, la SUNAT, el Ministerio de Trabajo y Promoción del Empleo, que se originen en la ejecución del presente Contrato, se aplicarán al CONCESIONARIO independientemente de las penalidades contractuales establecidas en el mismo y sin perjuicio de la obligación de responder por los daños y perjuicios resultantes de su incumplimiento.

El pago de las sanciones impuestas en ejercicio de la potestad sancionadora de la administración pública no podrá ser considerado como una afectación al equilibrio económico - financiero de la Concesión y, por ende, no se podrá invocar por ello la ruptura de tal equilibrio.

APORTE POR REGULACIÓN

- 13.17. El CONCESIONARIO está obligado a pagar al REGULADOR el Aporte por Regulación a que se refiere el artículo 14 de la Ley N° 26917 o norma que la modifique o sustituya. Dicha tasa se calculará y cobrará en los términos y montos a que se refiere dicho dispositivo legal y las respectivas Normas Regulatorias.
- 13.18. Los honorarios y gastos que originen las actividades de supervisión en que incurran el supervisor de conservación, así como el supervisor de explotación, serán pagados por el REGULADOR, con cargo a la tasa de regulación mencionada en la Cláusula precedente. La contratación de empresas supervisoras se realizará conforme a lo establecido en el Decreto Supremo N° 035-2001-PCM y en el Reglamento General de Supervisión de OSITRAN aprobado por Resolución del Consejo Directivo N° 024-2011-CD/OSITRAN o normas que los sustituyan.



SECCIÓN XIV: CADUCIDAD DE LA CONCESIÓN

CAUSALES DE CADUCIDAD

14.1. El presente Contrato sólo se declarará terminado por la ocurrencia de alguna(s) de las siguientes causales:

14.1.1. Término por Vencimiento del Plazo

La Concesión caducará al vencimiento del plazo establecido en la Cláusula 4.1, salvo por lo previsto en la Cláusula 4.2 del Contrato. Una vez que haya vencido el plazo de la Concesión, la posesión de los Bienes de la Concesión revertirá a favor del CONCEDENTE, o de quien éste designe.

Resulta de aplicación lo establecido en la Cláusula 14.9 respecto de la liquidación por vencimiento del plazo de la Concesión.

14.1.2. Término por Mutuo Acuerdo

El Contrato caducará en cualquier momento, por acuerdo escrito entre el CONCESIONARIO y el CONCEDENTE, previa opinión técnica del REGULADOR. Antes de la adopción del acuerdo, los Acreedores Permitidos deberán ser comunicados de este hecho, de conformidad con lo dispuesto en la Cláusula 9.3.4 del Contrato. El CONCESIONARIO deberá comunicar a los Acreedores Permitidos este hecho, dentro de los sesenta (60) Días de emitida la referida opinión.

Resulta de aplicación lo establecido en la Cláusula 14.10 respecto de la liquidación por término del Contrato por mutuo acuerdo.

14.1.3. Término por Incumplimiento del CONCESIONARIO

El CONCEDENTE podrá poner término anticipadamente al Contrato en caso que el CONCESIONARIO incurra en incumplimiento grave de sus obligaciones contractuales. Sin perjuicio de las penalidades y sanciones que procedan, se considerarán como causales de incumplimiento grave de las obligaciones del CONCESIONARIO, aquellas señaladas expresamente en el Contrato, dentro de las cuales se encuentran las siguientes:

- a) La declaración de disolución, liquidación o quiebra de acuerdo a lo establecido en las Leyes y Disposiciones Aplicables sobre la materia. En estos casos, la resolución del Contrato se producirá cuando el REGULADOR tome conocimiento y curse una notificación en tal sentido, siempre que la disolución, liquidación o quiebra no hubiese sido subsanada, conforme a ley dentro de los sesenta (60) Días Calendario siguientes de notificada, o dentro de un plazo mayor que el REGULADOR por escrito haya fijado, el cual se otorgará cuando medien causas razonables, salvo que se pruebe que la declaración de disolución, liquidación o quiebra haya sido fraudulenta.
- b) La grave alteración del ambiente, del patrimonio histórico, del patrimonio cultural y/o de los recursos naturales, producto del incumplimiento doloso o culposo de las recomendaciones del Instrumento de Gestión Ambiental,



declarada así por decisión firme emitida por la Autoridad Gubernamental competente.

- c) La transferencia de los derechos del CONCESIONARIO derivados del presente Contrato, así como la cesión de su posición contractual sin autorización previa y por escrito del CONCEDENTE.
- d) El inicio, a instancia del CONCESIONARIO, de un proceso societario, administrativo o judicial para su disolución o liquidación.
- e) El incumplimiento del CONCESIONARIO de otorgar, renovar o restituir la Garantía de Fiel Cumplimiento o las pólizas de seguros exigidas en el presente Contrato o si cualquiera de ellas fuera emitida en términos y condiciones distintas a las pactadas en el Contrato.
- f) La disposición de los Bienes de la Concesión por parte del CONCESIONARIO en forma distinta a lo previsto en el Contrato, sin autorización previa y por escrito del CONCEDENTE.
- g) La expedición de una orden judicial consentida o ejecutoriada, o la expedición de alguna medida cautelar que impida al CONCESIONARIO, por causas que le son imputables, realizar una parte sustancial de su negocio o que le imponga un embargo, gravamen o secuestro que afecte en todo o en parte sustancial a los Bienes de la Concesión, siempre que cualquiera de estas medidas se mantenga vigente durante más de sesenta (60) Días Calendario o dentro del plazo mayor que haya fijado el REGULADOR por escrito, el cual se otorgará cuando medien causas razonables.
- h) El cumplimiento parcial, tardío o defectuoso, no justificado a satisfacción del REGULADOR, por parte del CONCESIONARIO, en la ejecución de Inversiones y/o Explotación de la Infraestructura Portuaria, que excedan a los plazos máximos establecidos para la aplicación de penalidades por mora.
- i) La no prestación del Servicio Estándar, por causas imputables al CONCESIONARIO, durante tres (3) Días Calendario consecutivos y/o seis (6) Días Calendario no consecutivos en el lapso de un (1) mes.
- j) Incumplimiento de las reglas respecto de la participación del Socio Estratégico, establecidas en la Sección III del Contrato.
- k) Tres (3) incumplimientos seguidos en el pago mensual de la Retribución o cinco (5) alternos, en el período de doce (12) Meses.
- l) La no subsanación de las observaciones en los plazos establecidos en los Cláusulas 6.24 y 6.25.
- m) El cierre financiero no se haya concretado por causas atribuibles al CONCESIONARIO, de acuerdo a lo establecido en el Régimen Económico de las Inversiones, en la Sección VI del presente Contrato.
- n) La aplicación de penalidades contractuales cuyo monto supere el 10% de la Inversión Proyectada Referencial Cuando durante la vigencia del Contrato; considerándose en el cómputo del monto aquellas penalidades efectivamente aplicadas o que hayan quedado consentidas.
- o) La realización de prácticas anticompetitivas, calificadas como graves o muy graves por el Instituto Nacional de Defensa de la Competencia y de la Propiedad Intelectual – INDECOPI o la entidad que la sustituya, en decisión firme en la vía administrativa o en su caso judicial.
- p) Que los dividendos pasivos que los accionistas o socios del CONCESIONARIO mantienen respecto del capital social no sean pagados en su totalidad en el plazo establecido para ello en el Contrato.
- q) Gravar, hipotecar o dejar en garantía el derecho de la concesión a terceros sin la conformidad de PROINVERSIÓN en los términos establecidos en la Cláusula 9.3 del Contrato.

En los supuestos mencionados, el CONCEDENTE, previo informe del REGULADOR, deberá comunicar al CONCESIONARIO, mediante carta notarial,



el incumplimiento verificado para que éste cumpla con subsanar, conforme a lo previsto en la Cláusula 14.2 del Contrato, las causales que pudieran motivar la resolución. Lo antes indicado deberá hacerse en paralelo al procedimiento previsto en la Cláusula 9.3.4. En caso no se subsane el incumplimiento dentro del plazo señalado, de acuerdo a lo previsto en el presente Contrato y, a satisfacción del CONCEDENTE, operará la Caducidad de la Concesión.

Resulta de aplicación lo establecido en las Cláusulas 14.11 a la 14.13 respecto de la liquidación por terminación del Contrato por incumplimiento del CONCESIONARIO.

Cláusula Anticorrupción

El CONCESIONARIO declara que ni él, ni sus accionistas, socios o empresas vinculadas, ni cualquiera de sus respectivos directores, funcionarios, empleados, ni ninguno de sus asesores, representantes o agentes, han pagado, ofrecido, ni intentado pagar u ofrecer, ni intentarán pagar u ofrecer en el futuro ningún pago o comisión ilegal a alguna autoridad relacionada a la adjudicación, la Concesión o la ejecución del presente Contrato.

Queda expresamente establecido que en caso se verifique que alguna de las personas naturales o jurídicas mencionadas en el párrafo anterior, hubiesen sido condenados mediante sentencia consentida o ejecutoriada o hubiesen admitido y/o reconocido la comisión de cualquiera de los delitos tipificados en la Sección IV del Capítulo II del Título XVIII del Código Penal, o delitos equivalentes en caso estos hayan sido cometidos en otros países, ante alguna autoridad nacional o extranjera competente, en relación con la ejecución del presente Contrato, la Concesión o la adjudicación, el Contrato quedará resuelto de pleno derecho y el CONCESIONARIO pagará al CONCEDENTE una penalidad equivalente al diez por ciento (10%) del monto que resultase de la aplicación del mecanismo o procedimiento de liquidación del Contrato de Concesión establecido en la presente sección, sin perjuicio de la ejecución de la carta fianza de fiel cumplimiento.

Para la determinación de la vinculación económica a que hace referencia el primer párrafo, será de aplicación lo previsto en la Resolución SMV N° 019-2015-SMV/01 o norma que la sustituya o modifique.

Si el Contrato termina por causa imputable al CONCESIONARIO derivada de la aplicación de la presente Cláusula, no procederá indemnización, por ningún concepto, a favor de CONCESIONARIO,

14.1.4. Término por Incumplimiento del CONCEDENTE

El CONCESIONARIO podrá poner término anticipadamente al Contrato en caso el CONCEDENTE incurra en incumplimiento grave de las obligaciones contractuales a su cargo, conforme se detalla a continuación:

- a) Incumplimiento injustificado del restablecimiento del equilibrio económico - financiero establecido en la Sección VIII del presente Contrato, siempre que el REGULADOR haya determinado su procedencia.
- b) Incumplimiento injustificado en la entrega del Área de la Concesión establecida en el Anexo 1, en el plazo establecido en el Contrato.

En los supuestos mencionados, el CONCESIONARIO, deberá comunicar al CONCEDENTE, mediante carta notarial, el incumplimiento verificado para que éste cumpla con subsanar, conforme a lo previsto en la Cláusula 14.2 del Contrato, las causales que pudieran motivar la resolución. En caso no se subsane el incumplimiento dentro del plazo señalado, de acuerdo a lo previsto en el presente Contrato y, a satisfacción del CONCESIONARIO, operará la Caducidad de la Concesión, sin perjuicio de la posibilidad de que las Partes recurran al mecanismo de solución de controversias previsto en el Capítulo XV del presente Contrato.

Resulta de aplicación lo establecido en las Cláusulas 14.14 a la 14.16 respecto de la liquidación por incumplimiento o decisión unilateral del CONCEDENTE.

14.1.5. Término por Decisión Unilateral del CONCEDENTE

Por razones de interés público debidamente fundadas, el CONCEDENTE tiene la facultad de resolver el Contrato de Concesión, mediante notificación previa y por escrito al CONCESIONARIO con una antelación no inferior a seis (6) Meses del plazo previsto para la terminación del Contrato. En igual plazo deberá notificar tal decisión a los Acreedores Permitidos.

El ejercicio de esta facultad por parte del CONCEDENTE, será sin perjuicio de lo dispuesto en el presente Contrato.

La antedicha comunicación deberá además estar suscrita por el organismo del Estado de la República del Perú competente para atender tal problema de interés público.

Durante estos seis (6) Meses el CONCESIONARIO no se encontrará obligado a cumplir con aquellas obligaciones que impliquen la realización de inversiones establecidas en el presente Contrato, salvo las obligaciones de Conservación y Explotación.

Resulta de aplicación lo establecido en las Cláusulas 14.14 a la 14.16 respecto de la liquidación por incumplimiento o decisión unilateral del CONCEDENTE.

14.1.6. Término por Fuerza Mayor o caso fortuito.

Cualquiera de las Partes tendrá la opción de resolver del Contrato por eventos de Fuerza Mayor o caso fortuito, siempre y cuando se verifique que i) se trata de alguno(s) de los eventos mencionados en el Capítulo XVII, ii) haya vencido el plazo máximo de Suspensión del Plazo de la Concesión y iii) el evento haya producido un daño cierto y actual debidamente fundado y acreditado, originado en un suceso insuperable por estar fuera del control razonable del CONCESIONARIO, el cual, a pesar de todos los esfuerzos que pueda realizar para prevenir o mitigar sus efectos, no puede evitar que se configure la situación de incumplimiento, como consecuencia directa y necesaria de dicho suceso.

Para el ejercicio de la facultad contemplada en esta Cláusula, el CONCESIONARIO deberá observar el siguiente procedimiento:

- a) Luego del vencimiento del plazo establecido en la Cláusula 17.13, el CONCESIONARIO deberá presentar un informe al CONCEDENTE y al REGULADOR comunicando la ocurrencia de las circunstancias antes descritas. Dicho informe deberá contener:



Alvaro Sotillo
Neumann
VºBº



- a.1) Una descripción fundada de la causal invocada y de los efectos económicos o jurídicos de la misma.
- a.2) Una propuesta del procedimiento a seguir para la terminación del Contrato.
- b) Dicha propuesta deberá ser entregada al CONCEDENTE, al REGULADOR y a los Acreedores Permitidos, quienes tendrán un plazo de veinte (20) Días para formular sus observaciones.
- c) En caso de existir discrepancias en relación con el procedimiento propuesto por el CONCESIONARIO, éstas deberán someterse al mecanismo de solución de controversias establecido en el Capítulo XV.

Resulta de aplicación lo establecido en las Cláusulas 14.17 y 14.18 respecto de la liquidación por terminación del Contrato por Fuerza Mayor o caso fortuito.

14.1.7. Producida la Caducidad de la Concesión por cualquier causa, el CONCESIONARIO no podrá trasladar fuera del Área de la Concesión y/o disponer, de los Bienes de la Concesión. De igual forma no podrá disponer de los Bienes del CONCESIONARIO, en tanto (i) el CONCEDENTE no haya ejercido la opción de compra sobre la totalidad o parte de dichos bienes, (ii) haya vencido el plazo otorgado para el ejercicio de la referida opción sin que el CONCEDENTE la haya ejercido, de acuerdo a lo establecido en la Cláusula 5.17 o, (iii) el CONCEDENTE haya comunicado al CONCESIONARIO que no ejercerá el derecho de opción de compra.



PROCEDIMIENTO PARA LAS SUBSANACIONES



14.2. El incumplimiento por causa imputable a una de las Partes dará derecho a la Parte afectada a resolver el Contrato y a exigir la compensación e indemnización por daños y perjuicios conforme al procedimiento de liquidación descrito en la presente Sección, previo requerimiento de subsanación a la Parte infractora.



En dicho requerimiento, la Parte afectada otorgará a la Parte infractora un plazo de treinta (30) Días Calendario, contados desde la fecha de recepción del requerimiento, que podrá ser prorrogado por treinta (30) Días Calendario adicionales, para subsanar dicha situación de incumplimiento; salvo que la Parte afectada decidiese otorgar un plazo mayor o el Contrato de Concesión establezca expresamente un plazo mayor.



En el caso que la Parte afectada fuera el CONCEDENTE, éste deberá comunicar por escrito al CONCESIONARIO, el incumplimiento detectado así como su intención de resolver el Contrato en caso no se proceda a la subsanación del incumplimiento dentro de los plazos otorgados.



Vencido el plazo otorgado por el CONCEDENTE al CONCESIONARIO para la subsanación del incumplimiento, el CONCEDENTE deberá notificar a los Acreedores Permitidos su intención de ejercer su derecho de resolver el Contrato de Concesión, de conformidad con lo dispuesto en la Cláusula 9.3.4.2, a efectos que los Acreedores Permitidos puedan ejercer su derecho de subsanación.



Transcurrido el plazo de sesenta (60) Días a que hace referencia la Cláusula 9.3.4.2 sin que el incumplimiento fuese subsanado, el Contrato de Concesión se entenderá resuelto y la Concesión caducará de pleno derecho.

En caso la Parte afectada fuera el CONCESIONARIO, transcurrido el plazo de subsanación otorgado, sin que el incumplimiento hubiese sido subsanado, el Contrato de Concesión se entenderá resuelto de pleno derecho y la Concesión caducará.

14.3. VALOR DE LA CONCESIÓN EN CASO DE CADUCIDAD

14.3.1 VALOR DEL INTANGIBLE (VI)

Bajo ninguna circunstancia se podrá considerar dos veces o más un mismo gasto, monto de inversión, intereses u otro, a efectos de calcular el VI.

A efectos de calcular el respectivo Valor del Intangible, se realizarán las estimaciones con valores en dólares de los Estados Unidos de América y se aplicará lo indicado en las siguientes Cláusulas para los Bienes de la Concesión, según corresponda:

14.3.1.1 Si la Caducidad de la Concesión se produce antes del inicio de la ejecución de Inversiones Obligatorias, se considerará como Valor del Intangible a los gastos en los que incurra el CONCESIONARIO, debidamente acreditados y reconocidos por el REGULADOR, los cuales comprenden, los gastos de servidumbres, asesorías y movilización, costos de estudios de ingeniería y de preparación del Expediente Técnico aprobado, el cual incluye el costo del Estudio de Impacto Ambiental Detallado.

14.3.1.2 El procedimiento descrito a continuación será aplicable únicamente para las Inversiones Obligatorias e Inversiones en Función a la Demanda que hayan obtenido satisfactoriamente la conformidad del REGULADOR de los requisitos detallados en la Cláusula 6.9, es decir que se haya cumplido con el inicio de ejecución de ellas.

-Si la Caducidad de la Concesión se produce después del inicio de la ejecución de las Inversiones Obligatorias, para la determinación del VI se considerarán los siguientes tratamientos:

a) Para cada una de las Etapas de Inversiones que no hayan entrado en Explotación

El VI será el monto que determine el REGULADOR respecto a la valorización de los avances de la ejecución de los Expedientes Técnicos aprobados por la APN. En ningún caso el monto de las valorizaciones a reconocerse podrá ser mayor al valor de los Expedientes Técnicos aprobados por la APN. Se deberán incluir los gastos de estructuración del cierre financiero que estén incluidos en el balance general auditado del CONCESIONARIO correspondiente al Día Calendario posterior a la fecha en que produce el evento que origina la Caducidad, debidamente aprobados por el REGULADOR y el CONCEDENTE menos sus correspondientes amortizaciones acumuladas;



- b) Para cada una de las Etapas de Inversiones que se encuentren en Explotación

Independientemente del valor establecido para fines tributarios o para cualquier otro fin, el Valor del Intangible para las Etapas según corresponda, es el valor en Dólares sin considerar revaluaciones de naturaleza alguna, y que se determina como el menor valor entre:

- i) El monto correspondiente al Presupuesto Estimado de Obra del Expediente Técnico aprobado por la APN de la Etapa en cuestión, menos las amortizaciones lineales acumuladas de dicha Etapa registradas en el balance general del CONCESIONARIO, debidamente auditado, correspondiente al Día Calendario posterior a la fecha en que se produce el evento que origina la Caducidad.

Se considerará además los gastos de estructuración del cierre financiero de la Etapa correspondiente registrados en el balance general del CONCESIONARIO, debidamente auditado y aprobados por el REGULADOR y el CONCEDENTE, correspondiente al Día Calendario posterior a la fecha en que se produce el evento que origina la Caducidad menos sus correspondientes amortizaciones lineales acumuladas.

- ii) El valor contable correspondiente a las inversiones de la Etapa correspondiente al Día Calendario posterior a la fecha en que se produce el evento que origina la Caducidad. Dicho valor será neto de amortizaciones lineales acumuladas que se consignen en el balance general del CONCESIONARIO, debidamente auditado, de acuerdo a los estados financieros elaborados conforme a las normas y principios generalmente aceptados en el Perú, y sin considerar revaluaciones de naturaleza alguna, y aprobados por el REGULADOR y el CONCEDENTE.

- iii) El valor inversión de la Etapa correspondiente (IRTC) estimado según la siguiente expresión:

$$IRTC_i = [IR_i \times (1.00165158)^{n_i}]$$

Donde:

IR_i: El monto de Inversión Referencial, en valores constantes, de la Etapa correspondiente, de acuerdo a la Cláusula 1.19.73

n_i: Es el número de meses completos contados desde el 31 de diciembre de 2018 y la fecha en que se inicia la ejecución de la Etapa correspondiente.

Al monto de IRTC_i estimado se le sumarán los gastos de estructuración del cierre financiero, intereses generados en el Periodo Pre Operativo de la Etapa en análisis registrados en el



balance general del CONCESIONARIO, debidamente auditado y aprobados por el REGULADOR y el CONCEDENTE, correspondiente al Día Calendario posterior a la fecha en que se produce el evento que origina la Caducidad menos sus correspondientes amortizaciones lineales acumuladas.

c) Para las inversiones que correspondan a Componentes Funcionales de una Etapa, que previa autorización de APN, se encuentren en Explotación, el correspondiente VI se estimará como el menor valor entre:

i) El monto correspondiente al Presupuesto Estimado de Obra del Expediente Técnico aprobado por la APN del Componente Funcional de la Etapa en cuestión, menos las amortizaciones lineales acumuladas de dichos Componentes Funcionales registrados en el balance general del CONCESIONARIO, debidamente auditado, correspondiente al Día Calendario posterior a la fecha en que se produce el evento que origina la Caducidad. Se considerará además los gastos de estructuración del cierre financiero de la etapa correspondiente registrados en el balance general del CONCESIONARIO, debidamente auditado y aprobados por el REGULADOR y el CONCEDENTE, correspondiente al Día Calendario posterior a la fecha en que se produce el evento que origina la Caducidad menos sus correspondientes amortizaciones lineales acumuladas.

ii) El valor contable correspondiente a las inversiones del Componente Funcional de la Etapa en cuestión correspondiente al Día Calendario posterior a la fecha en que se produce el evento que origina la Caducidad. Dicho valor será neto de amortizaciones lineales acumuladas que se consignen en el balance general del CONCESIONARIO, debidamente auditado, de acuerdo a los estados financieros elaborados conforme a las normas y principios generalmente aceptados en el Perú, y sin considerar revaluaciones de naturaleza alguna, y aprobados por el REGULADOR y el CONCEDENTE.

iii) La fracción de la Inversión Referencial de la Etapa respectiva, correspondiente a la división entre el valor de los Componentes Funcionales de la Etapa en cuestión indicado en el Presupuesto Estimado de Obras del Expediente Técnico aprobado por la APN, entre el valor total del Presupuesto Estimado de Obras del mencionado Expediente Técnico, al valor resultante de la división se le multiplicará por el valor inversión de la Etapa correspondiente (IRTC) estimado según la siguiente expresión:

$$IRTC_i = [IR_i \times (1.00165158)^{n_i}]$$

Donde:

IR_i: El monto de Inversión Referencial, en valores constantes, de la Etapa

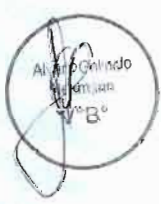

correspondiente, de acuerdo a la Cláusula 1.19.73

ni: Es el número de meses completos contados desde el 31 de diciembre de 2018 y la fecha en que se inicia la ejecución de la Etapa correspondiente.;

Al monto de la fracción de la Inversión Referencial de la Etapa respectiva se le sumarán los gastos de estructuración del cierre financiero, intereses generados en el Periodo Pre Operativo de la Etapa en análisis registrados en el balance general del CONCESIONARIO, debidamente auditado y aprobados por el REGULADOR y el CONCEDENTE, correspondiente al Día Calendario posterior a la fecha en que se produce el evento que origina la Caducidad menos sus correspondientes amortizaciones lineales acumuladas.

En caso una Etapa se haya ejecutado o se esté ejecutando por Componentes Funcionales, y a la fecha de Caducidad toda la Etapa o más de un Componente Funcionales se encuentre en Explotación, La Liquidación de cada Componente Funcional de la Etapa, será independiente y tendrá el tratamiento del inciso c) de la presente Cláusula (14.3.1.2), descontando los conceptos ya considerados en la Liquidación del primer Componente Funcional.

14.3.1.3 Para determinar el Valor del Intangible, de ser requerida por el CONCEDENTE, la conversión de Dólares a Soles, se utilizará el Tipo de Cambio del Día anterior al del cálculo del Valor del Intangible publicado por la SBS.



PROCEDIMIENTO GENERAL DE LIQUIDACIÓN

14.3.2 Dependiendo del momento en que se produzca la Caducidad de la Concesión, se procederá a efectuar el siguiente tratamiento:



14.3.2.1 Si la Caducidad se produce antes del inicio de la ejecución de las Inversiones Obligatorias, el monto a ser reconocido por el CONCEDENTE, será el Valor del Intangible determinado de acuerdo con lo dispuesto en la Cláusula 14.3.1.1.



Una vez aprobado el monto a ser reconocido por el CONCEDENTE, éste deberá prever en su presupuesto del siguiente año fiscal, el monto estimado en el párrafo anterior, haciendo efectivo el pago durante el primer semestre de dicho año.

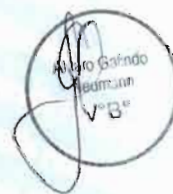

14.3.2.2 Si la Caducidad se produce después del inicio de la ejecución de las Inversiones Obligatorias:



a) Para la determinación del monto a ser reconocido por el CONCEDENTE, para cada Etapa que aún no haya entrado en Explotación, se procederá de acuerdo a lo dispuesto en la el literal a) de la Cláusula 14.3.1.2.

- b) Para la determinación del monto a ser reconocido por el CONCEDENTE, para cada Etapa que se encuentre en Explotación, se procederá de acuerdo a lo dispuesto en la el literal b) de la Cláusula 14.3.1.2.

- 14.3.2.3 El monto determinado para cada Etapa de acuerdo con lo previsto en el numeral 14.3.2.2 será pagado de acuerdo a la elección del CONCEDENTE, en un solo pago o en cuotas semestrales iguales, equivalentes, de acuerdo a la siguiente expresión:

$$CVI_i = VI_{Etapa_i} * \left[\frac{r_i * (1 + r_i)^n}{(1 + r_i)^n - 1} \right]$$

Donde:

- CVI_i Cuota semestral equivalente a cada VI estimados en los párrafos 14.3.2.2.
 VI_{Etapa_i} Montos de VI estimados en los párrafos 14.3.2.2.
 r_i -En caso de caducidad producida por las causales previstas en las Cláusulas 14.1.3 al 14.1.6, el valor de r_i corresponderá a la menor tasa entre:

- (a) La tasa semestral estimada según la siguiente expresión:

$$TS = [1 + TA]^{1/2} - 1$$

Donde:

- TA: Corresponde a la tasa de deuda efectiva anual adquirida por el CONCESIONARIO a través de los Acreedores Permitidos y aprobada por el CONCEDENTE, para la Etapa correspondiente a cada VI estimado en los párrafos 14.3.2.2.
 TS: Corresponde a la TA expresada en términos de tasa semestral.

- (b) 4.37% de tasa semestral.

- n Número de semestres desde la fecha de producida la Caducidad de la Concesión hasta el final del plazo de repago de la deuda del CONCESIONARIO según el contrato de financiamiento que obtuviera la conformidad de PROINVERSIÓN que se encuentre vigente al día anterior a la fecha de Caducidad. Si resultara un número fraccionario, será redondeado al entero más cercano. El CONCEDENTE podrá optar por pagar el CVI en un plazo de n menor al estimado previamente. El Valor de n, es un número entero cuyo valor mínimo no podrá ser inferior a 1.

- 14.3.3 Una vez declarada la Caducidad bajo cualquiera de los eventos indicados en las Cláusulas del 14.1.3 al 14.1.6, el REGULADOR, en un plazo no mayor de treinta (30) Días, realizará el cálculo del monto por Caducidad a reconocer de acuerdo



con el procedimiento establecido en las Cláusulas 14.3.2.1 y 14.3.2.2, según corresponda, a ser reconocido por el CONCEDENTE, el mismo que será remitido al CONCEDENTE, quien deberá aprobarlo en un plazo máximo de quince (15) Días. Emitida la aprobación correspondiente, el CONCEDENTE lo pondrá en conocimiento del CONCESIONARIO, con copia al REGULADOR dentro de los cinco (5) Días Calendario siguientes.

- 14.3.4 Una vez aprobado el monto de la compensación por Caducidad a ser reconocido por el CONCEDENTE, éste deberá prever en su presupuesto el pago total o fraccionado a partir del siguiente año fiscal. En caso sea fraccionado, los pagos se realizarán en el primer y tercer trimestre de cada año presupuestado; en caso sea un pago total, se realizará dentro del primer trimestre del año presupuestado.
- 14.3.5 El monto de la compensación por Caducidad determinado de conformidad con lo establecido en las Cláusulas precedentes, será pagado por el CONCEDENTE al CONCESIONARIO, o a la cuenta que este indique, sin perjuicio de las deducciones que correspondan.
- 14.3.6 En cualquier caso, el CONCEDENTE no reconocerá al CONCESIONARIO intereses compensatorios, desde la determinación del monto a reconocer por Caducidad hasta el desembolso del mismo.

INVERSIONES DISCRECIONALES E INVERSIONES COMPLEMENTARIAS

- 14.3.7 Si, contando con la aprobación de la APN, el CONCESIONARIO ejecuta en el transcurso del plazo de la Concesión, Inversiones Discrecionales que adquieren la condición de Bienes de la Concesión, conforme a lo dispuesto por la Cláusula 5.8 del presente Contrato, dichas inversiones no serán consideradas como parte del procedimiento general de liquidación por Caducidad y pasaran a titularidad del CONCEDENTE a título gratuito sin generar derecho a reconocimiento o reembolso alguno por parte del CONCEDENTE.

Las Inversiones Discrecionales, que puedan ser removidas sin afectar a los Bienes de la Concesión y/o afectar la prestación de Servicios Estándar o Servicios Especiales regulados, al ser Bienes del CONCESIONARIO no serán consideradas para la liquidación por Caducidad, y podrán ser adquiridas por el CONCEDENTE, previa verificación presupuestal y con cargo a su presupuesto, conforme a lo dispuesto en la Cláusula 5.21 y siguientes del presente Contrato.

En caso la Caducidad se configure como consecuencia del incumplimiento o decisión unilateral del CONCEDENTE se reconocerán las Inversiones Discrecionales que adquieran la condición de Bienes de la Concesión, para lo cual se seguirá el procedimiento a que se refiere en las Cláusulas 14.3.2 a la 14.3.6., en lo que fuera aplicable.

- 14.3.8 Si, producto del Concurso, el CONCESIONARIO ejecuta Inversiones Complementarias en el transcurso del plazo de la Concesión, a la Caducidad no serán consideradas como parte del procedimiento general de liquidación y el resultado de dichas inversiones pasaran a titularidad del CONCEDENTE a título gratuito sin generar derecho a reconocimiento o reembolso alguno por parte del CONCEDENTE.

Lo anterior también resulta de aplicación cuando la Inversión Complementaria ejecutada se encuentra referida a alguna de las Etapas de las Inversiones en Función a la Demanda cuyo gatillo sí se haya configurado.



En caso que la Caducidad se configure como consecuencia del incumplimiento o decisión unilateral del CONCEDENTE se reconocerán las Inversiones Complementarias efectivamente ejecutadas y acreditadas por el REGULADOR, incluso sin necesidad que se haya gatillado la Etapa, en caso que se encuentren referidas al adelanto de Inversiones en Función a la Demanda, para lo cual se seguirá el procedimiento a que se refiere en las Cláusulas 14.3.2 a la 14.3.6., en lo que fuera aplicable.

EFECTOS DE LA CADUCIDAD

- 14.4. La Caducidad de la Concesión produce la obligación del CONCESIONARIO de devolver al CONCEDENTE todas las áreas comprendidas en el Área de Concesión, así como a entregar los Bienes de la Concesión al CONCEDENTE, conforme a los términos establecidos en las Cláusulas 5.35 a 5.38 del Contrato.

El CONCESIONARIO deberá entregar el Terminal Portuario Multipropósito de Salaverry en condiciones operativas, es decir, en condiciones que permitan la continuidad en la prestación de los Servicios Estándar cumpliendo con los Niveles de Servicio y Productividad, salvo en los casos de Fuerza Mayor.

Sesenta (60) Días Calendario antes de que se produzca el vencimiento del plazo de la Concesión, se dará comienzo al Inventario Final de los Bienes de la Concesión, el mismo que se realizará con intervención del REGULADOR y deberá quedar concluido diez (10) Días Calendario antes de la fecha de vencimiento del plazo de la Concesión.

En el supuesto de caducidad por mutuo acuerdo, el Inventario Final deberá quedar concluido diez (10) Días Calendario antes de la fecha de vencimiento del plazo de la Concesión e integrará este acuerdo como anexo del contrato que se suscriba para el efecto.

Para los casos de resolución por incumplimiento del CONCESIONARIO o del CONCEDENTE, el inicio del Inventario Final e llevará a cabo al menos sesenta (60) Días Calendario antes de la fecha de término anticipada prevista, el mismo que se realizará con intervención del REGULADOR y que deberá quedar concluido diez (10) Días antes de la fecha de término anticipada.

En los supuestos de caducidad por decisión unilateral del CONCEDENTE, el Inventario Final de los bienes se llevará a cabo al menos sesenta (60) Días Calendario antes de la fecha de término anticipada prevista, El Inventario Final deberá estar concluido diez (10) Días Calendario antes de la fecha de término anticipada prevista.

En los supuestos de caducidad por Fuerza Mayor o caso fortuito, el Inventario Final de los Bienes de la Concesión que se realizará con intervención del REGULADOR, deberá concluirse dentro de los veinte (20) Días Calendario desde que la invocación de la causal de caducidad es notificada a la otra Parte.

Cualquier faltante para cubrir el costo de reparación, reposición o reconstrucción, según corresponda, de algún Bien de la Concesión, por la insuficiencia será descontado del monto de compensación por Caducidad que le corresponda al CONCESIONARIO.



- 14.5. Producida la Caducidad de la Concesión, la actividad del CONCESIONARIO cesa y se extingue su derecho de explotar la Infraestructura Portuaria del Terminal Portuario Multipropósito de Salaverry y otros que se hayan generado en la ejecución contractual, derecho que es reasumido por el CONCEDENTE, sin perjuicio del reconocimiento de los derechos que corresponden a los Acreedores Permitidos según lo establecido en la Sección IX del presente contrato.

Asimismo, se extinguen todos los contratos a los que se refiere la Sección XII del presente Contrato, salvo aquellos que expresamente el CONCEDENTE haya decidido mantener en vigencia y asumido la posición contractual del CONCESIONARIO, con excepción de los contratos de financiamiento, los cuales no puede asumir contractualmente.

- 14.6. Producida la Caducidad de la Concesión, el CONCEDENTE o el interventor que la APN designe, se hará cargo de la operación y demás actividades que resulten necesarias. Corresponderá al REGULADOR efectuar la liquidación final del Contrato, conforme a los términos de esta Sección.

PROCEDIMIENTOS PARA LA CADUCIDAD

- 14.7. El Contrato quedará resuelto y la Concesión caducará de pleno derecho siempre que las Partes, según corresponda en cada caso, hayan cumplido previamente con todas sus obligaciones y procedimientos previstos en el presente Contrato para efectos de la resolución del Contrato o la caducidad de la Concesión, incluyendo pero sin limitarse a la obligación de notificación y al derecho de subsanación por parte de los Acreedores Permitidos al que hace referencia la Sección IX.

- 14.8. Cualquier advertencia, requerimiento y/o decisión de resolución del Contrato que cursen las Partes deberá ser, simultáneamente, puesta en conocimiento del REGULADOR y de los Acreedores Permitidos; al efecto de que éstos tomen medidas que juzguen necesarias en protección de sus intereses y/o en provecho de la continuidad y saneamiento de la Concesión. Esta notificación se cursará con carácter previo a la resolución del Contrato con sesenta (60) Días Calendario de anticipación a la fecha prevista para la terminación anticipada, salvo en el caso de lo dispuesto en la Cláusula 14.1.5.

REGLAS ESPECIALES DE LIQUIDACIÓN DEL CONTRATO

LIQUIDACIÓN POR VENCIMIENTO DEL PLAZO DE LA CONCESIÓN

- 14.9. Cuando se produzca la Caducidad de la Concesión por el vencimiento del plazo pactado, la liquidación no contemplará contraprestación o compensación por las Inversiones y obras realizadas, ni monto indemnizatorio por concepto alguno. Ello es aplicable para los Bienes de la Concesión y Bienes del CONCESIONARIO que no son removibles. En este caso el CONCEDENTE devolverá al CONCESIONARIO la Garantía de Fiel Cumplimiento.

LIQUIDACIÓN POR MUTUO ACUERDO

- 14.10. Si el término del Contrato de Concesión se produce por mutuo acuerdo entre las Partes, éste acuerdo deberá contener el mecanismo de liquidación de la Concesión.

El referido acuerdo deberá considerar el tiempo transcurrido desde la celebración del Contrato, el monto no amortizado del valor de los bienes de la Concesión que aún falta depreciar o amortizar, y las circunstancias existentes a la fecha en que las Partes toman esa decisión, como criterios para determinar el mecanismo de liquidación. No se considerará monto indemnizatorio alguno por los daños que irroge la Caducidad de la Concesión a las Partes. Bajo ninguna circunstancia se podrá reconocer un doble pago por un mismo bien de la Concesión.

Para el mecanismo de liquidación el CONCEDENTE deberá tener conocimiento de la opinión del REGULADOR así como de los Acreedores Permitidos que efectivamente se encuentren financiando la Concesión al momento de producirse el acuerdo de Caducidad.

LIQUIDACIÓN POR INCUMPLIMIENTO DEL CONCESIONARIO

14.11. Si la resolución del Contrato o la Caducidad de la Concesión se produce por incumplimiento del CONCESIONARIO, el CONCEDENTE ejecutará el total de la Garantía de Fiel Cumplimiento del Contrato vigente a la fecha de ocurrida la Caducidad, entendiéndose que el CONCEDENTE está expresamente autorizado a cobrar y retener el monto de la garantía sin derecho a reembolso alguno para el CONCESIONARIO, sin perjuicio de las penalidades que le fueran aplicables a la fecha.

14.12. Se actúa según el procedimiento general de liquidación establecido en las Cláusulas 14.3.2 y siguientes. Al monto resultante de la liquidación se le descontará el monto o saldo de la Inversión Complementaria que no haya sido ejecutado o abonado a favor del CONCEDENTE más los intereses moratorios que se hubieran generado, de corresponder. En caso que el resultado sea negativo, el CONCEDENTE podrá solicitar al CONCESIONARIO el pago correspondiente.

14.13. Sin perjuicio de las penalidades correspondientes, cualquier pago al CONCESIONARIO podrá ser suspendido o cancelado en caso de encontrarse serias irregularidades en la Obra aún no aprobadas conforme a las Cláusulas 6.22 y siguientes.

LIQUIDACIÓN POR INCUMPLIMIENTO O DECISIÓN UNILATERAL DEL CONCEDENTE

14.14. Se procede según el procedimiento general de liquidación establecido en las Cláusulas 14.3.2 y siguientes.

14.15. En el caso de terminación por decisión unilateral del CONCEDENTE, adicionalmente el CONCESIONARIO tendrá derecho a recibir de parte del CONCEDENTE, un monto indemnizatorio equivalente al monto de la Garantía de Fiel Cumplimiento del Contrato vigente a la fecha de ocurrida la caducidad. Dicho derecho operará durante la vigencia del Contrato de Concesión, el mismo que cubrirá todo concepto de gastos que incurra el CONCESIONARIO por desmovilización y otros gastos generales.

14.16. El pago del monto indemnizatorio a que se refiere la Cláusula 14.15, será debidamente calendarizado y presupuestado por el CONCEDENTE para el presupuesto anual del siguiente año fiscal, sin que ello genere la obligación de pago de intereses por parte del CONCEDENTE. El respectivo desembolso



deberá ser efectuado el último día hábil del mes de marzo correspondiente al año fiscal según lo presupuestado. Si a la fecha de pago prevista, el CONCEDENTE no efectúa el correspondiente desembolso, se generará un interés moratorio equivalente a la tasa Libor más uno por ciento (1%) sobre el saldo no pagado, calculado desde la fecha de pago prevista hasta la fecha de pago efectivo.

Queda expresamente establecido que el CONCESIONARIO no tendrá derecho a exigir compensaciones económicas, montos indemnizatorios o cualquier otro concepto que implique un mayor reconocimiento al obtenido luego de aplicados los mecanismos de liquidación a que se refieren en las Cláusulas 14.14 y 14.15.

LIQUIDACIÓN POR FUERZA MAYOR O CASO FORTUITO U OTRAS CAUSALES NO IMPUTABLES A LAS PARTES

14.17. Para el ejercicio de la facultad contemplada en esta Cláusula, se observa lo dispuesto en el numeral 14.1.6 precedente, luego de ello, se actúa según lo dispuesto en las Cláusulas 14.3.2 y siguientes.

Disposiciones generales

14.18. Concluido el procedimiento de liquidación, el CONCEDENTE, dentro del plazo establecido en la Cláusula 9.2.1.1, devolverá al CONCESIONARIO la Garantía de Fiel Cumplimiento, salvo en los casos de terminación del Contrato por Mutuo Acuerdo o Caducidad por incumplimiento del CONCESIONARIO, en los que será de aplicación lo dispuesto en las Cláusulas respectivas del Contrato.

Queda expresamente establecido que el CONCESIONARIO no tendrá derecho a exigir compensaciones económicas, montos indemnizatorios o cualquier otro concepto que implique un mayor reconocimiento al obtenido luego de aplicados los mecanismos de liquidación a que se refiere el párrafo precedente.



SECCIÓN XV: SOLUCIÓN DE CONTROVERSIAS

LEY APLICABLE

15.1 El Contrato se regirá e interpretará de acuerdo a las Leyes y Disposiciones Aplicables. Por tanto, las Partes expresan que el contenido, ejecución, conflictos y demás consecuencias que de él se originen, se regirán por dicha legislación, la misma que las Partes declaran conocer.

ÁMBITO DE APLICACIÓN

15.2 La presente Sección regula la solución de controversias que se generen entre las Partes durante la Concesión y aquellas relacionadas con la resolución del Contrato y la Caducidad de la Concesión, con excepción de aquellas controversias que surjan respecto de los actos administrativos que emita el REGULADOR en ejercicio de sus funciones, en atención a lo dispuesto por la Ley N° 27332, la Ley N° 26917 y el TUO del Decreto Legislativo N° 1224 y sus respectivos Reglamentos.

15.3 De conformidad con el artículo 62° de la Constitución Política del Perú, se reconoce que los conflictos derivados de la relación contractual se solucionarán



por el trato directo y en la vía arbitral, según los mecanismos de solución de controversias previstos en el Contrato.

Las Partes se comprometen a integrar el laudo a las reglas contractuales establecidas en el presente Contrato de Concesión, en caso corresponda.

Asimismo, las Partes reconocen que la impugnación de las decisiones del REGULADOR (emitidas en el marco de sus funciones normativa, reguladora, supervisora, fiscalizadora, sancionadora, y de solución de controversias), o de otras entidades públicas en el ejercicio de sus competencias administrativas atribuidas por norma expresa, deberán llevarse a cabo conforme a las Leyes y Disposiciones Aplicables.

Tratándose de supuestos distintos a los establecidos en el párrafo precedente, la obligación de los árbitros de permitir la participación del REGULADOR establecida en el artículo 24 del TUO del Decreto Legislativo N° 1224, es para los procesos arbitrales nacionales en los que se discutan decisiones y materias vinculadas a la competencia del REGULADOR. En estos casos, el REGULADOR actuará bajo el principio de autonomía establecido en la Ley N° 27332 y en la Ley N° 26917.

CRITERIOS DE INTERPRETACIÓN

15.4 En caso de divergencia en la interpretación de este Contrato, se seguirá el siguiente orden de prelación para resolver dicha situación:

- a) El Contrato y sus modificatorias,
- b) El Proyecto Referencial,
- c) Las Circulares, a que se hace referencia en las Bases; y
- d) Las Bases.

15.5 El Contrato se suscribe únicamente en idioma castellano. De existir cualquier diferencia entre cualquier traducción del Contrato y éste, prevalecerá el texto del Contrato en castellano. Las traducciones de este Contrato no se considerarán para efectos de su interpretación.

Los términos "Anexo", "Apéndice", "Cláusula", "Sección", "Numeral" y "Literal" se entienden referidos al presente Contrato de Concesión, salvo que del contexto se deduzca inequívocamente y sin lugar a dudas que se refieren a otro documento.

15.6 Los plazos establecidos se computarán en días (Días o Días Calendario según corresponda), Meses o años según corresponda.

15.7 Los títulos contenidos en el Contrato tienen únicamente el propósito de identificación y no deben ser considerados como parte del Contrato, para limitar o ampliar su contenido ni para determinar derechos y obligaciones de las Partes.

Los términos en singular incluirán los mismos términos en plural y viceversa. Los términos en masculino incluyen al femenino y viceversa.

15.8 El uso de la disyunción "o" en una enumeración deberá entenderse que comprende excluyentemente a alguno de los elementos de tal enumeración.

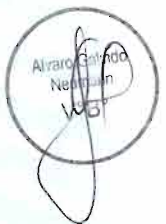

- 15.9 El uso de la conjunción “y” en una enumeración deberá entenderse que comprende a todos los elementos de dicha enumeración o lista.
- 15.10 Todas aquellas tarifas, ingresos, costos, gastos y similares a que tenga derecho o que sean de responsabilidad del CONCESIONARIO por la prestación de los Servicios deberán ser cobrados o pagados en la moneda que corresponda conforme a las Leyes y Disposiciones Aplicables y a los términos del Contrato.

RENUNCIA A RECLAMACIONES DIPLOMÁTICAS

- 15.11 El CONCESIONARIO y sus socios, accionistas o participacionistas renuncian de manera expresa, incondicional e irrevocable a cualquier reclamación diplomática, por las controversias o conflictos que pudiesen surgir del Contrato.

TRATO DIRECTO

- 15.12 Las Partes declaran que es su voluntad que todos los conflictos o incertidumbres con relevancia jurídica que pudieran surgir con respecto a la interpretación, ejecución, cumplimiento y cualquier aspecto relativo a la existencia, validez o eficacia del Contrato o Caducidad de la Concesión, con excepción de lo referente al régimen aplicable a las Tarifas reguladas por el REGULADOR u otras decisiones de éste órgano en el ejercicio de sus funciones administrativas cuya vía de reclamo es la vía administrativa, según lo dispuesto en la Cláusula 15.2, serán resueltos por trato directo entre las Partes.

El plazo de trato directo para el caso del arbitraje nacional deberá ser de cuarenta y cinco (45) Días contados a partir de la fecha en que una Parte comunica a la otra, por escrito, la existencia de un conflicto o de una incertidumbre con relevancia jurídica, salvo que las Partes hayan sometido la controversia al procedimiento y demás disposiciones aplicables en caso de amigable componedor, previstas en el Título VIII del Decreto Supremo N° 410-2015-EF, Reglamento del Decreto Legislativo N° 1224. Cualquiera de las Partes en dirimencia o desacuerdo podrá dar por terminado por anticipado o inclusive podrá indicar que renuncia a hacer uso del trato directo.

La solicitud de inicio de trato directo debe incluir una descripción comprensiva de la controversia y su debida fundamentación, así como estar acompañada de todos los medios probatorios correspondientes

Cabe señalar que, de conformidad con lo establecido en el numeral 68.3 del artículo 68 del Decreto Supremo N°410-2015-EF, Reglamento del Decreto Legislativo N° 1224, sólo podrán someterse al procedimiento de Amigable Componedor aquellas controversias que pueden someterse a arbitraje, de conformidad con lo dispuesto por el artículo 2 del Decreto Legislativo N° 1071, Decreto Legislativo que Norma el Arbitraje. Por tanto, no podrán someterse al procedimiento de Amigable Componedor las decisiones del REGULADOR (emitidas en el marco de sus funciones normativa, reguladora, supervisora, fiscalizadora, sancionadora y de solución de controversias) u otras entidades que se dicten en ejecución de sus competencias administrativas atribuidas por norma expresa, cuya vía de reclamo es la vía administrativa. Tampoco podrán someterse a procedimiento de Amigable Componedor las controversias sujetas a la Ley N° 28933: Ley que establece el sistema de coordinación y respuesta del Estado en controversias internacionales de inversión.

El Amigable Compondor propondrá una fórmula de solución de controversias, que de ser aceptada de manera parcial o total por las Partes, producirá los efectos legales de una transacción.

De otro lado, tratándose del arbitraje internacional, el periodo de negociación o trato directo será no menor a seis (6) Meses. Dicho plazo se computará a partir de la fecha en la que la parte que invoca la cláusula notifique su solicitud de iniciar el trato directo al Ministerio de Economía y Finanzas en su calidad de Coordinador del Sistema de Coordinación y Respuesta del Estado en Controversias Internacionales de Inversión, en virtud de lo establecido en la Ley N° 28933 y su reglamento, aprobado mediante Decreto Supremo N° 125-2008-EF y modificatorias. La solicitud de inicio del trato directo debe incluir una descripción comprensiva de la controversia y su debida fundamentación, así como estar acompañada de todos los medios probatorios correspondientes.

Los plazos a los que se refieren los párrafos anteriores podrán ser ampliados por decisión conjunta de las Partes, acuerdo que deberá constar por escrito.

En caso las Partes, dentro del plazo de trato directo, no resolvieran el conflicto o incertidumbre suscitada, deberán definirlo como un conflicto o incertidumbre de carácter técnico o no-técnico, según sea el caso. Cuando las Partes no se pongan de acuerdo con respecto a la naturaleza de la controversia, ambas Partes deberán sustentar su posición en una comunicación escrita que harán llegar a su contraparte. En esta explicarán las razones por las cuales consideran que la controversia es de carácter técnico o no técnico.

Los conflictos o incertidumbres técnicas (cada una, una Controversia Técnica) serán resueltos conforme al procedimiento estipulado en el Literal a) de la Cláusula 15.13. Los conflictos o incertidumbres que no sean de carácter técnico (cada una, una Controversia No Técnica) serán resueltos conforme al procedimiento previsto en el Literal b) de la Cláusula 15.13.

En caso las Partes no se pusieran de acuerdo dentro del plazo de trato directo respecto de si el conflicto o controversia suscitado es una Controversia Técnica o una Controversia No-Técnica, o en caso el conflicto tenga componentes de Controversia Técnica y de Controversia No Técnica, entonces tal conflicto o incertidumbre deberá ser considerado como una Controversia No Técnica y será resuelto conforme al procedimiento respectivo previsto en el Literal b) de la Cláusula 15.13.

ARBITRAJE

15.13 Modalidades de procedimientos arbitrales:

- a) Arbitraje de Conciencia. - Todas y cada una de las Controversias Técnicas que no puedan ser resueltas directamente por las Partes dentro del plazo de trato directo deberán ser sometidas a un arbitraje de conciencia, de conformidad con el Numeral 3 del Artículo 57 del Decreto Legislativo N° 1071, en el cual los árbitros resolverán conforme a sus conocimientos y leal saber y entender. Los árbitros podrán ser peritos nacionales o extranjeros, pero en todos los casos deberán contar con amplia experiencia en la materia de la Controversia Técnica respectiva, y no deberán tener conflicto de interés con ninguna de las Partes al momento y después de su designación como tales.



El Tribunal Arbitral podrá solicitar a las Partes la información que estime necesaria para resolver la Controversia Técnica que conozca, y como consecuencia de ello podrá presentar a las Partes una propuesta de conciliación, la cual podrá ser o no aceptada por éstas. El Tribunal Arbitral podrá actuar todos los medios probatorios y solicitar de las Partes o de terceras personas los medios probatorios que considere necesarios para resolver las pretensiones planteadas. El Tribunal Arbitral deberá preparar una decisión preliminar que notificará a las Partes dentro de los treinta (30) Días siguientes a su instalación, teniendo las Partes un plazo de cinco (5) Días para preparar y entregar al Tribunal sus comentarios a dicha decisión preliminar. El Tribunal Arbitral deberá expedir su decisión final sobre la Controversia Técnica suscitada dentro de los diez (10) Días siguientes a la recepción de los comentarios de las Partes, a su decisión preliminar o al vencimiento del plazo para presentar dichos comentarios, lo que ocurra primero. El procedimiento para la resolución de una Controversia Técnica deberá llevarse a cabo en la ciudad de Lima, Perú. Excepcionalmente, y por la naturaleza del caso concreto, el Tribunal Arbitral se trasladará a otra localidad sólo con el fin de actuar medios probatorios como un peritaje, una inspección ocular o cualquier otro medio probatorio que sea necesario actuar en otra localidad, por un plazo no mayor a diez (10) Días.

Los miembros del Tribunal deberán guardar absoluta reserva y mantener confidencialidad sobre toda la información que conozcan por su participación en la resolución de una Controversia Técnica.

La controversia se resolverá a través de arbitraje nacional, siendo de aplicación los Reglamentos del Centro de Arbitraje de la Cámara de Comercio de Lima, en todo lo no previsto en el presente Contrato.

b) Arbitraje de Derecho.- Las Controversias No-Técnicas serán resueltas mediante arbitraje de derecho, procedimiento en el cual los árbitros deberán resolver de conformidad con la legislación peruana aplicable. El arbitraje de derecho podrá ser local o internacional, de acuerdo a lo siguiente:

- (i) Cuando las Controversias No Técnicas tengan un monto involucrado superior a Treinta Millones y 00/100 Dólares (US\$ 30'000,000.00) o su equivalente en moneda nacional, las Partes tratarán de resolver dichas controversias vía trato directo, dentro del plazo establecido en la Cláusula 15.12 para el caso del arbitraje internacional, pudiendo ampliarse por decisión conjunta de las Partes en los términos establecidos.
- (ii) En caso las Partes no se pusieran de acuerdo dentro del plazo de trato directo referido en el párrafo precedente, las controversias suscitadas serán resueltas mediante arbitraje internacional de derecho, administrado por el Centro Internacional de Arreglo de Diferencias Relativas a Inversiones (el "CIADI"), siendo aplicables para este caso el reglamento y las reglas CIADI aplicables a los procedimientos de Arbitraje establecidas en el Convenio sobre Arreglo de Diferencias Relativas a Inversiones entre Estados y Nacionales de otros Estados, aprobado por el Perú mediante Resolución Legislativa N° 26210, a cuyas normas las Partes se someten incondicionalmente. Alternativamente, las Partes podrán acordar someter la controversia a otro fuero distinto al del CIADI si así lo estimaran conveniente.

- (iii) Para efectos de tramitar los procedimientos de arbitraje internacional de derecho, de conformidad con las reglas de arbitraje del CIADI, el CONCEDENTE en representación del Estado de la República del Perú declara que al CONCESIONARIO se le considerará como "Nacional de otro Estado Contratante" por estar sometido a control extranjero según lo establece el literal b) del numeral 2 del artículo 25 del Convenio sobre Arreglos de Diferencias Relativas a Inversiones entre Estados y Nacionales de Otros Estados, y el CONCESIONARIO acepta que se le considere como tal.
- (iv) El arbitraje tendrá lugar en la ciudad de Washington D.C., Estados Unidos de América, y será conducido en idioma castellano.
- (v) Si por cualquier razón el CIADI declinara asumir el arbitraje promovido en virtud de la presente Cláusula, las Partes de manera anticipada aceptan someter, en los términos antes señalados, las Controversias No-Técnicas que (a) tengan un monto involucrado superior a Treinta millones y 00/100 Dólares (US\$30'000,000.00) o su equivalente en moneda nacional, o (b) las Partes no estén de acuerdo sobre la cuantía de la materia controvertida, al Reglamento de Arbitraje del UNCITRAL (siglas en inglés) o CNUDMI (siglas en castellano).
- (vi) Las Controversias No-Técnicas en las que el monto involucrado sea igual o menor a Treinta millones y 00/100 Dólares (US\$30,000,000.00), o su equivalente en moneda nacional, y aquellas controversias de puro derecho que no son cuantificables en dinero, serán resueltas mediante arbitraje de derecho, a través de un procedimiento que se seguirá de conformidad con los Reglamentos del Centro de Arbitraje de la Cámara de Comercio de Lima, a cuyas normas las Partes se someten incondicionalmente. Las Partes podrán someter las controversias a las reglas o procedimientos de otra institución distinta a la Cámara de Comercio de Lima, para ello se requerirá de un acuerdo que deberá constar por escrito. El lugar del arbitraje será la ciudad de Lima, Perú, y el idioma oficial a utilizarse será el castellano; y la ley aplicable será la ley peruana.



REGLAS PROCEDIMENTALES COMUNES

15.14 Tanto para el Arbitraje de Conciencia, a que se refiere el Literal a) de la Cláusula 15.13, como para el Arbitraje de Derecho a que se refiere el Literal b) de la Cláusula 15.13, ya sea en su modalidad internacional o nacional, se aplicarán por igual las siguientes disposiciones generales:



- a) El Tribunal Arbitral estará integrado por tres (3) miembros. En caso de arbitrajes de conciencia y arbitraje de derecho nacional, se elegirá preferentemente a un profesional con una experiencia mínima de cinco (05) años en la materia controvertida o un abogado con experiencia en materia de regulación o concesiones, según la naturaleza de la controversia. Cada Parte designará a un árbitro en un plazo no mayor a sesenta (60) Días de requerida y el tercero será designado por acuerdo de los dos árbitros designados por las Partes, quien a su vez se desempeñará como Presidente del Tribunal Arbitral. Si una de las Partes no cumpliera con designar a su Árbitro o si los dos árbitros nombrados por las Partes no llegasen a un acuerdo sobre el nombramiento del tercer árbitro dentro de los quince (15) Días siguientes a la fecha del nombramiento del segundo árbitro, el segundo y/o el tercer árbitro será



designado, a pedido de cualquiera de las Partes por la Cámara de Comercio de Lima, en el caso del arbitraje de conciencia y el arbitraje de derecho nacional; para el caso de arbitraje promovido bajo las reglas UNCITRAL (CNUDMI), será el CIADI quien actuará como entidad nominadora.

- b) El Tribunal Arbitral tendrá la obligación de permitir la participación del REGULADOR en aquellos procesos arbitrales nacionales en los que se discutan decisiones o materias vinculadas a su competencia. En tal caso, el REGULADOR podrá emplear los mecanismos procesales de defensa que considere apropiados a tal fin, sin perjuicio de ceñir sus actuaciones al Principio de Autonomía establecido en la Ley Marco de los Organismos Reguladores. Para los arbitrajes internacionales, la participación del REGULADOR se sujetará a la Ley N° 28933, Ley que establece el sistema de coordinación y respuesta del Estado en controversias internacionales de inversión.
- c) Sin perjuicio de los actos administrativos a que se refiere la Cláusula 15.2, que están exceptuados de la presente sección, el Tribunal Arbitral puede suplir, a su discreción, cualquier diferencia o vacío existente en la legislación o en el Contrato, mediante la aplicación de los principios generales del derecho y los Convenios, Convenciones y/o Tratados de los que la República del Perú sea signatario.
- d) Las Partes acuerdan que el laudo que emita el Tribunal Arbitral será definitivo e inapelable. En este sentido, las Partes deben considerarlo como sentencia de última instancia, con autoridad de cosa juzgada. En consecuencia, las Partes renuncian a los recursos de reconsideración, apelación, anulación, casación o cualquier otro medio impugnatorio contra el laudo arbitral, declarando que éste será obligatorio, de definitivo cumplimiento y de ejecución inmediata, salvo en los recursos previstos en la Sección 5 del Capítulo IV del Convenio sobre Arreglo de Diferencias Relativas a Inversiones entre Estados y Nacionales de otros Estados y en las causales taxativamente previstas en el artículo 63 del Decreto Legislativo N° 1071 y en el Convenio de Reglas de Arbitraje CIADI, cuando sea de aplicación.
- e) Durante el desarrollo del arbitraje las Partes continuarán con la ejecución de sus obligaciones contractuales, en la medida en que sea posible, inclusive con aquellas que son materia del arbitraje. Si la materia de arbitraje fuera el cumplimiento de las obligaciones garantizadas con la Garantía de Fiel Cumplimiento del Contrato de Concesión, quedará en suspenso el plazo respectivo y tales garantías no podrán ser ejecutadas por el motivo que suscitó el arbitraje y deberá ser mantenidas vigentes durante el procedimiento arbitral. La vinculación entre la materia de arbitraje y la obligación garantizada deberá identificarse en la solicitud de arbitraje.
- f) Todos los gastos que irrogue la resolución de una Controversia Técnica, o No-Técnica, incluyendo los honorarios de los árbitros que participen en la resolución de una controversia, serán cubiertos por la Parte vencida. Igual regla se aplica en caso la Parte demandada o reconvenida se allane o reconozca la pretensión del demandante o del reconviniente. También asumirá los gastos el demandante o el reconviniente que desista de la pretensión.

Asimismo, en caso el laudo favoreciera parcialmente a las posiciones de las Partes, el Tribunal Arbitral decidirá la distribución de los referidos gastos.



Se excluyen de lo dispuesto en esta Sección los costos y gastos tales como honorarios de asesores, costos internos u otros que resulten imputables a una Parte de manera individual.

- g) El Tribunal Arbitral tendrá la obligación de permitir la participación del REGULADOR en aquellos procesos arbitrales nacionales en los que se discutan decisiones o materias vinculadas a su competencia. En tal supuesto el REGULADOR podrá emplear mecanismos procesales de defensa reconocidos en las Leyes y Disposiciones Aplicables sin perjuicio de que actúe bajo el principio de autonomía normativa establecido en la Ley N° 27332 y la Ley N° 26917.

SECCIÓN XVI: MODIFICACIONES AL CONTRATO

- 16.1 Toda solicitud de enmienda, adición o modificación del presente Contrato por cualquiera de las Partes deberá ser presentada a la otra Parte, con copia al REGULADOR, con el debido sustento técnico y económico-financiero y con la conformidad de los Acreedores Permitidos según lo establezcan los actos y contratos de Endeudamiento Garantizado Permitido, en el caso de ser aplicable, conforme a lo dispuesto en el Reglamento del Decreto Legislativo N° 1224, aprobado por Decreto Supremo N° 410-2015-EF y las Leyes y Disposiciones Aplicables que lo sustituyan.

El acuerdo de modificación será obligatorio para las Partes solamente si consta por escrito y es firmado por los representantes debidamente autorizados de las Partes.

Para efectos de lo establecido en el párrafo precedente, debe tomarse en cuenta que la modificación de cualquiera de los términos establecidos en el presente Contrato, requiere de la opinión previa no vinculante del REGULADOR y la opinión previa favorable del Ministerio de Economía y Finanzas en el ámbito de sus competencias, quien la emitirá sobre la propuesta consensuada por las Partes; asimismo se requerirá la opinión de las entidades públicas competentes acuerdo a las condiciones exigidas en el TUO del Decreto Legislativo N° 1224, su Reglamento aprobado por Decreto Supremo N° 410-2015-EF y las Leyes y Disposiciones Aplicables que los modifiquen o sustituyan.

La solicitud que en ese sentido realice el CCNCESSIONARIO o el CONCEDENTE deberá respetar la naturaleza de la Concesión, las condiciones de competencia del proceso de promoción y mantener, el equilibrio económico y financiero de las prestaciones a cargo de las Partes.

De conformidad con el Artículo 23 del TUO del Decreto Legislativo N° 1224 y el artículo 53° del Reglamento del Decreto Legislativo N° 1224, las Partes podrán modificar el presente Contrato, previo acuerdo por escrito, por causa debidamente fundada y cuando ello resulte necesario al interés público, manteniendo las condiciones de competencia del proceso de promoción y el equilibrio económico – financiero de las prestaciones a cargo de las Partes, procurando no alterar la asignación de riesgos y la naturaleza del proyecto.

- 16.2 Sin perjuicio de lo dispuesto en la presente Sección, para la tramitación de las modificaciones contractuales es de aplicación al presente Contrato las disposiciones contenidas en los Artículos 53° al 57° del Decreto Supremo N°



SECCIÓN XVII: SUSPENSIÓN DE OBLIGACIONES

17.1 Para fines del Contrato, existirá una situación susceptible de ser declarada como Suspensión de Obligaciones o Suspensión del Plazo de la Concesión, de ser el caso, siempre que se produzca alguno de los siguientes eventos:

a) Fuerza mayor o caso fortuito, entendidos como eventos, condiciones o circunstancias no imputables a las Partes, de naturaleza extraordinaria, imprevisible e irresistible, que impidan a alguna de ellas cumplir con las obligaciones a su cargo o causen su cumplimiento parcial, tardío o defectuoso. El suceso deberá estar fuera del control razonable de la Parte que invoque la causal, la cual, a pesar de todos los esfuerzos razonables para prevenirlos o mitigar sus efectos, no puede evitar que se configure la situación de incumplimiento. Entre otros eventos se encuentran, las siguientes situaciones:

i) Cualquier acto de guerra externa, interna o civil (declarada o no declarada), invasión, conflicto armado, bloqueo, revolución, motín, insurrección, conmoción civil o actos de terrorismo y cualquier aprobación, ocupación o sitio de cualquier parte sustancial del Área de la Concesión que impida el cumplimiento de cualquiera de las obligaciones del presente Contrato.

ii) Cualquier paro, huelga, reclamo o protesta de trabajadores o terceras personas que no mantengan una relación laboral o comercial con el CONCESIONARIO, protestas, actos de violencia o de fuerza realizadas por organizaciones comunales, sociales o políticas o manifestaciones públicas de gran envergadura que afecten directamente al CONCESIONARIO por causas ajenas a su voluntad que no le sean imputables y vayan más allá de su control razonable que le impidan culminar dentro del plazo contractual la ejecución de la Obra o prestar normalmente el Servicio.

iii) La eventual confiscación, requisa, o destrucción total o parcial de la infraestructura de la Concesión y su imposibilidad de recuperación, ocasionados por orden de cualquier autoridad pública, por causas no imputables al CONCESIONARIO, que le impidan cumplir con las obligaciones a su cargo.

iv) Cualquier terremoto, maremoto, inundación, incendio, explosión, o cualquier fenómeno meteorológico, siempre que afecte de manera directa total o parcialmente los Bienes de la Concesión y/o la Obra o sus elementos y que a su vez impida al CONCESIONARIO culminar dentro del plazo contractual la ejecución de la Obra o prestar normalmente el Servicio.

v) La eventual destrucción del Terminal Portuario Multipropósito de Salaverry, o de sus elementos, de forma total, o de parte sustancial de la misma, que implique una pérdida en la capacidad operativa superior al sesenta por ciento (60%) de la capacidad alcanzada al

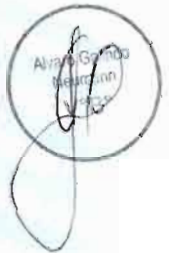

momento de la ocurrencia del evento de Fuerza Mayor o caso fortuito.

La APN determinará el procedimiento de cálculo sobre la pérdida de la capacidad operativa del TPMS, evaluando los siguientes factores:

- Capacidad de las líneas de atraque o amarraderos
 - Capacidad de carga y descarga
 - Capacidad de almacenamiento
 - Capacidad de las puertas de ingreso y salida del terminal portuario
- vi) Cualquier descubrimiento de restos arqueológicos que sea de una magnitud tal que impidan al CONCESIONARIO culminar dentro del plazo contractual la ejecución de la Obra o prestar normalmente el Servicio.
- vii) Cualquier accidente que requiera la presencia de un representante del ministerio público y que imposibilite la prestación del Servicio.
- viii) Destrucción o afectación parcial de los Bienes de la Concesión por causas no imputables a las Partes, de manera que imposibilite el Servicio de manera permanente.
- b) Acuerdo entre las Partes, derivado de circunstancias distintas a las referidas en el Literal anterior, en cuyo caso será necesario contar con la previa opinión del REGULADOR, el cual tendrá un plazo quince (15) Días de recibida la solicitud de suspensión para emitir su pronunciamiento.
- c) Los demás casos expresamente previstos en el presente Contrato.



PROCEDIMIENTO PARA LA DECLARACIÓN DE SUSPENSIÓN DE OBLIGACIONES

17.2 A excepción de la causal mencionada en el Literal b) de la Cláusula 17.1, si una de las Partes no puede cumplir las obligaciones que se le imponen por el presente Contrato, debido a alguno de los eventos señalados en dicha Cláusula, dentro de los siete (7) Días de producido el evento, la Parte impedida presentará su solicitud de suspensión a la otra Parte y al REGULADOR, adjuntando un informe, el cual deberá fundamentar como mínimo:



- a) Descripción de la ocurrencia del evento.
- b) La fecha de ocurrencia del evento o fecha en que se enteró del evento.
- c) La fecha en que se produce la paralización de las actividades u obligaciones, fecha de inicio del plazo de suspensión.
- d) El tiempo de la paralización producida o el tiempo estimado de la paralización total o parcial de las actividades u obligaciones.
- e) El grado de impacto previsto, detalles de tal evento, la obligación o condición afectada.
- f) Las medidas de mitigación adoptadas.
- g) Otras acciones derivadas de estos acontecimientos.
- h) Propuesta de régimen de seguros, garantías contractuales y otras obligaciones cuyo cumplimiento no se vea perjudicado directamente por el evento.

- 17.3 En un plazo no mayor a quince (15) Días Calendario de recibida la solicitud de suspensión, el REGULADOR deberá remitir su opinión previa favorable a las Partes. Una vez recibida la opinión previa del REGULADOR, la Parte no solicitante contará con un plazo de quince (15) Días para emitir su pronunciamiento. En caso la Parte no solicitante no se pronunciara sobre la solicitud dentro del plazo previsto, se entenderá que ésta es favorable.

En caso la Parte impedida no presente la solicitud de suspensión dentro de los siete (7) Días de producido el evento, se entenderá que dicho evento no constituye impedimento para el cumplimiento de las obligaciones a su cargo.

- 17.4 De existir controversia sobre la opinión emitida, la Parte impedida estará facultada a recurrir al procedimiento de Solución de Controversias previsto en la Sección XV.

- 17.5 De haberse aceptado la solicitud de la Parte impedida, en un plazo no mayor a tres (03) Días contados desde que operó la aceptación, el CONCEDENTE deberá declarar la Suspensión de Obligaciones y en caso corresponda, la Suspensión del Plazo de la Concesión, estableciendo las condiciones, de conformidad con las facultades que le corresponden según las Leyes y Disposiciones Aplicables.

- 17.6 Adicionalmente, la Parte impedida por un evento deberá informar a la otra Parte sobre:

- i) Los hechos que constituyen dicho evento, dentro de las siguientes veinticuatro (24) horas de haber ocurrido o haberse enterado, según sea el caso; y
- ii) El periodo estimado de restricción total o parcial de sus actividades y el grado de impacto previsto. Adicionalmente, deberá mantener a la otra Parte informada del desarrollo de dichos eventos.



EFFECTOS DE LA DECLARACIÓN DE SUSPENSIÓN DE OBLIGACIONES

Una vez declarada la Suspensión de Obligaciones se considerará lo siguiente:

- 17.7 Los plazos estipulados para el cumplimiento de las obligaciones vinculadas, o el Plazo de la Concesión, esto último en caso de Suspensión del Plazo de la Concesión, quedarán automáticamente suspendidos desde la ocurrencia del evento y hasta el levantamiento de la suspensión por parte del REGULADOR.



- 17.8 El incumplimiento de obligaciones producido a consecuencia de los supuestos indicados en la presente Sección, no será sancionado con las penalidades establecidas en el presente Contrato conforme a los términos y condiciones previstos.



- 17.9 Declarada la Suspensión de Obligaciones, el evento no liberará a las Partes del cumplimiento de las obligaciones que no hayan sido suspendidas, a las cuales se les podrá aplicar las penalidades establecidas en caso corresponda. Asimismo, no liberará al CONCESIONARIO de la aplicación de penalidades por los incumplimientos producidos con anterioridad al evento que motivó la declaración de suspensión. En caso que la solicitud de suspensión no sea aprobada se aplicarán al CONCESIONARIO las penalidades correspondientes de manera retroactiva.



17.10 Una vez que el REGULADOR disponga el reinicio de la exigibilidad de las obligaciones materia de suspensión, elevará el acta correspondiente dejando constancia de la fecha de reinicio, el plazo de duración de la suspensión, entre otras consideraciones.

17.11 En caso que la Suspensión de Obligaciones recaiga sobre la totalidad de las prestaciones a cargo del CONCESIONARIO o que, a criterio del REGULADOR, el evento afecte sustancialmente la Explotación a cargo del CONCESIONARIO, corresponderá la Suspensión del Plazo de la Concesión.

La Suspensión del Plazo de la Concesión dará derecho al CONCESIONARIO a solicitar el reinicio así como acordar un nuevo cronograma en el cumplimiento de las obligaciones, cuando ello resultare necesario.

17.12 Las Partes deberán hacer sus mejores esfuerzos para asegurar la reiniciación del cumplimiento de sus obligaciones en el menor tiempo posible después de la ocurrencia de dichos eventos.

La declaración de suspensión por Fuerza Mayor o caso fortuito no generará derecho de indemnización a favor del CONCESIONARIO por parte del CONCEDENTE.

17.13 En caso la Suspensión del Plazo de la Concesión o Suspensión de Obligaciones por las causales a que se refiere el literal a) y b) de la Cláusula 17.1, se extienda por más de noventa (90) Días Calendario, contados desde la respectiva declaración, cualquiera de las Partes podrá invocar la Caducidad de la Concesión, la misma que se regirá por las reglas de la Sección XIV.



17.14 En caso de resolución del presente Contrato por un evento de Fuerza Mayor o caso fortuito así como de Destrucción o afectación parcial de los Bienes de la Concesión por causas no imputables a las Partes, la liquidación del Contrato se regirá por las reglas establecidas en el Contrato.



17.15 Únicamente en el caso que la declaración de Suspensión del Plazo de la Concesión sea consecuencia de manifestaciones sociales, actos de protestas, actos de violencia o de fuerza realizadas por organizaciones comunales, sociales o políticas, o manifestaciones públicas de gran envergadura, que afecten directa o indirectamente la Explotación a cargo del CONCESIONARIO, los cuales deberán ser debidamente acreditados, por causas ajenas a su voluntad que no le sean imputables y que vayan más allá de su control razonable, originadas o relacionadas con los daños ambientales ocurridos en las Playas de Huanchaco, Delicias y Buenos Aires, el plazo a que hace referencia en la Cláusula 17.13 será de treinta (30) Días Calendario continuos o sesenta (60) Días Calendario alternados, ambos en un periodo de doce (12) Meses de la Concesión, contados desde la respectiva declaración de suspensión, luego de lo cual cualquiera de las Partes podrá invocar la Caducidad de la Concesión sin responsabilidad de ellas y se procederá con las mismas reglas de la Caducidad de la Concesión por Fuerza Mayor o caso fortuito estipuladas en la Cláusula 14.17.



A efectos de lo señalado en el párrafo precedente se entenderá que se ha configurado una de las situaciones o causas antes mencionadas cuando se haya decretado un estado de excepción en el distrito de Salaverry conforme a lo dispuesto por el artículo 137 de la Constitución Política del Perú.

SECCIÓN XVIII: PENALIDADES

- 18.1. Corresponde al REGULADOR llevar a cabo el procedimiento de determinación de incumplimientos contractuales del CONCESIONARIO y aplicar las penalidades contractuales establecidas en el Contrato. En ese sentido, en caso de incumplimiento del CONCESIONARIO de cualquiera de las obligaciones indicadas en el Contrato, el REGULADOR comunicará al CONCESIONARIO, con copia al CONCEDENTE, del incumplimiento detectado y le indicará al mismo la aplicación de las penalidades contenidas en el Anexo 17, sin perjuicio de lo cual El CONCESIONARIO estará obligado a subsanar el incumplimiento de acuerdo con los mecanismos y plazos establecidos en el Contrato.

A efectos de aplicar la penalidad, el REGULADOR no está obligado a intimar en mora al CONCESIONARIO.

El CONCEDENTE comunicará del incumplimiento al CONCESIONARIO, para fines de la subsanación del incumplimiento, siguiendo el procedimiento establecido en la Cláusula 14.2.

El CONCESIONARIO no estará exento de responsabilidad aún en los casos en que los incumplimientos sean consecuencia de contratos que celebre con subcontratistas o proveedores.

- 18.2. El monto de las penalidades aplicadas por el REGULADOR deberá ser pagado por el CONCESIONARIO al CONCEDENTE en la cuenta que éste determine para tal efecto. El pago deberá realizarse en un plazo no mayor de diez (10) Días contados a partir de la notificación que reciba por parte del REGULADOR. El CONCEDENTE deberá notificar al REGULADOR sobre la conformidad del pago efectuado, o de la falta de pago, para los fines pertinentes. El CONCEDENTE destinará dichos montos conforme a las Leyes y Disposiciones Aplicables. La falta de pago por el CONCESIONARIO, en la oportunidad, forma y modo establecidos en el presente Contrato, constituirá infracción de acuerdo al Reglamento de Infracciones y Sanciones de OSITRAN, o la norma que lo sustituya.

El plazo previsto en el párrafo precedente para el abono de las penalidades será suspendido ante la impugnación de la imposición de la penalidad por el CONCESIONARIO. En dicho supuesto el REGULADOR tendrá a su cargo el procedimiento y resolución de la impugnación correspondiente, reiniciándose el cómputo de dicho plazo en caso se confirme su imposición.

El CONCESIONARIO podrá impugnar la imposición de la penalidad, por escrito y con el respectivo sustento, ante el REGULADOR, en un plazo máximo de diez (10) Días, contados a partir del día siguiente de la fecha de notificación, sujetándose al procedimiento previsto en Contrato.

El REGULADOR contará con un plazo máximo de quince (15) Días para emitir su pronunciamiento debidamente fundamentado. En caso que, vencido el plazo antes indicado, el REGULADOR no emita pronunciamiento alguno, se entenderá por denegada la impugnación presentada. La decisión del REGULADOR tendrá el carácter definitivo y no estará sujeta a reclamación alguna por parte del CONCESIONARIO, incluyéndose en dicha restricción el trato directo y arbitraje.

- 18.3. En caso que el CONCESIONARIO incumpla con pagar dichas penalidades dentro del plazo mencionado, el REGULADOR por instrucción del



CONCEDENTE podrá ejecutar la Garantía de Fiel Cumplimiento hasta el monto al que ascienda la penalidad impuesta más los intereses generados desde la notificación hasta la fecha efectiva de pago, debiendo el CONCESIONARIO restituir la misma, de acuerdo a lo dispuesto en la Sección IX del presente Contrato. Toda demora en el pago de las penalidades devengará un interés equivalente a la tasa máxima LIBOR, más un margen (spread) de 3% anual.

- 18.4. El pago de las penalidades aplicables no podrá ser considerado como una afectación al flujo financiero de la Concesión y tampoco se podrá invocar por ello la ruptura del equilibrio económico-financiero.
- 18.5. Tal como se dispone en las Cláusulas 13.15 y 13.16, en el supuesto que se verifique que un incumplimiento contractual está contemplado como infracción sancionable en el Reglamento de Infracciones y Sanciones de OSITRAN, o norma que lo sustituya, se aplicará la sanción correspondiente independientemente de las penalidades previstas en el Anexo 17. El procedimiento sancionador se regulará por la legislación administrativa vigente.

SECCIÓN XIX: DOMICILIOS

FIJACIÓN

- 19.1. Salvo pacto expreso en sentido contrario que conste en el Contrato, todas las notificaciones, citaciones, peticiones, demandas y otras comunicaciones relacionadas con el Contrato, deberán realizarse por escrito y se considerarán válidamente realizadas cuando cuenten con el respectivo cargo de recepción o cuando sean enviadas por *Courier* o por fax, una vez verificada su recepción, a las siguientes direcciones:

Si va dirigida al CONCEDENTE:

Nombre: Ministerio de Transportes y Comunicaciones
Dirección: Av. Zorritos 1203 – Cercado de Lima
Atención: Ministro de Transportes y Comunicaciones

Si va dirigida al CONCESIONARIO:

Nombre: Salaverry Terminal Internacional S.A.
Dirección: Av. Paseo de la República N° 5895 (Piso 5, Oficina 501-502) Miraflores
Atención: Gerente General

Si va dirigida a la APN:

Nombre: Autoridad Portuaria Nacional
Dirección: Av. Santa Rosa N° 135, La Perla, Callao
Atención: Presidente de Directorio

Si va dirigida al REGULADOR:

Nombre: Organismo Supervisor de la Inversión en Infraestructura de Transporte de Uso Público – OSITRAN
Dirección: Calle Los Negocios 182 Piso 2, Surquillo– Lima- Perú
Atención: Gerente General, o a quien éste designe



CAMBIOS DE DOMICILIO

19.2. Todo cambio de domicilio deberá ser comunicado por escrito a la otra Parte del Contrato y al REGULADOR con un plazo de anticipación de quince (15) Días Calendario. Cualquier nuevo domicilio deberá encontrarse dentro de Lima o Callao y ser fijado cumpliendo los requisitos de la Sección precedente.

En fe de lo cual, el presente Contrato es debidamente suscrito en cuatro (4) ejemplares de idéntico tenor, en la ciudad de Lima a los 01 días del mes de octubre de 2018, por el CONCESIONARIO y por la APN, actuando en representación del CONCEDENTE y a título propio.

EL CONCEDENTE

EL CONCESIONARIO



APN



ANEXO 1
ÁREA DE LA CONCESIÓN
MEMORIA DESCRIPTIVA

DISTRITO : SALAVERRY
PROVINCIA : TRUJILLO
DEPARTAMENTO : LA LIBERTAD

1. Área de la Concesión

Son las áreas terrestre y acuática, que serán entregadas por el CONCEDENTE al CONCESIONARIO para fines de la CONCESIÓN y se encuentran conformada por:

AREA DE CONCESIÓN		
Área terrestre	1, 200,034.463 m2	120.00 has
Área acuática	1, 842,440.688 m2	184.24 has
Area total	3, 042,475.151 m2	304.25 has



ANEXO 1

Apéndice 1: PLANO Y COORDENADAS DEL ÁREA DE CONCESIÓN DEL TERMINAL PORTUARIO MULTIPROPÓSITO DE SALAVERRY

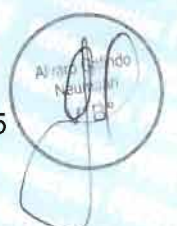

Proyecto:	"Modernización y Desarrollo Terminal Multipropósito de Salaverry"
Cuadros:	Área de Concesión; Coordenadas y Áreas

Área Terrestre	1200034.463	m2 (120 Has)
perímetro	5567.3955	m
Vértice	Coordenadas UTM WGS84 Zona 17S	
	Este(X)	Norte(Y)
1	722636.6493	9090510.9444
2	722675.2172	9090325.9639
3	722685.9811	9090324.6022
4	722713.8867	9090319.4347
5	722715.0407	9090319.4335
6	722726.7866	9090320.8247
7	722814.8119	9090347.8686
8	722822.0281	9090313.2722
9	722802.3538	9090307.8568
10	722803.9617	9090273.1441
11	722780.8324	9090266.4483
12	722786.8465	9090251.6303
13	722777.0492	9090248.4260
14	722777.1279	9090247.4432
15	722744.0814	9090240.4469
16	722745.4652	9090219.3271
17	722744.0887	9090160.8006
18	722756.9455	9090073.7928
19	722760.7924	9090029.9274
20	722763.3594	9090001.5358
21	722781.8341	9089820.5644
22	722788.9921	9089818.0291
23	722813.4721	9089837.4352
24	722838.2651	9089789.4622
25	722871.4318	9089723.1019
26	722880.7995	9089668.3650
27	722890.0514	9089642.2134
28	722904.7191	9089621.6979
29	722947.1121	9089574.9742
30	722991.7942	9089508.6744
31	722995.3399	9089503.4133
32	723156.3605	9089272.1886
33	723184.2486	9089218.9234
34	723200.7224	9089195.3338
35	722489.1216	9088592.4583
36	722393.0729	9088759.3018
37	722334.0122	9088872.5917
38	722294.5315	9088914.4019
39	722215.8907	9088997.6827
40	722100.1317	9089193.5799
41	722022.1026	9089439.2247
42	721953.4103	9089499.9158
43	721895.9331	9089534.4630
44	721823.0352	9089602.1569
45	721806.1164	9089625.1740
46	721786.1262	9089643.3594
47	721773.8997	9089663.2244
48	721742.6949	9089700.2357
49	721834.2344	9089782.0769
50	721960.1247	9089717.2948
51	722121.4864	9089747.2554
52	722133.4262	9089819.4294

Vértice	Coordenadas UTM WGS84 Zona 17S	
	Este(X)	Norte(Y)
53	722135.9405	9089826.5887
54	722192.6074	9089872.4150
55	722244.6074	9089890.4150
56	722301.6074	9089928.4150
57	722386.6074	9089954.4150
58	722404.6484	9089973.4163
59	722445.6074	9090309.4150
60	722429.6074	9090333.4150
61	722424.7631	9090357.6482
62	722494.8947	9090348.7760
63	722505.2038	9090435.9081
64	722518.8672	9090487.9732

Área Acuática	1842440.688	m2 (184.24Has)
perímetro	10214.1940	m
Vértice	Coordenadas UTM WGS84 Zona 17S	
	Este(X)	Norte(Y)
1	719141.1720	9091239.8662
2	722093.6482	9090559.0069
3'	722408.8572	9090007.9423
58	722404.6484	9089973.6484
57	722386.6074	9089954.4150
56	722301.6047	9089928.4150
55	722244.6047	9089890.4150
54	722192.6074	9089872.4150
53	722135.9405	9089826.5887
52	722133.4262	9089819.4294
51	722121.4864	9089747.2554
50	721960.1247	9089717.2948
49	721834.2344	9089782.0769
48	721742.6949	9089700.2357
47	721773.8997	9089663.2244
46	721786.1262	9089643.3594
4'	721797.1765	9089633.3068
5'	721044.8045	9088983.0373
6'	720951.9200	9089081.0384
7'	721733.7792	9089783.6872
8'	721544.9090	9089995.1288
9'	721385.3141	9090053.4361
10'	721241.6073	9090170.4142
11'	721180.0789	9090345.4981
12'	719047.9218	9090836.1568

Área Terrestre	1200034.463	m2 (120.00 Has)
Área Acuática	1842440.688	m2 (184.24Has)
Área Total	3042475.151	m2 (304.25Has)
Perímetro Total	13899.5306	m.



ANEXO 1

Apéndice 2: PLANO DE EDIFICACIONES

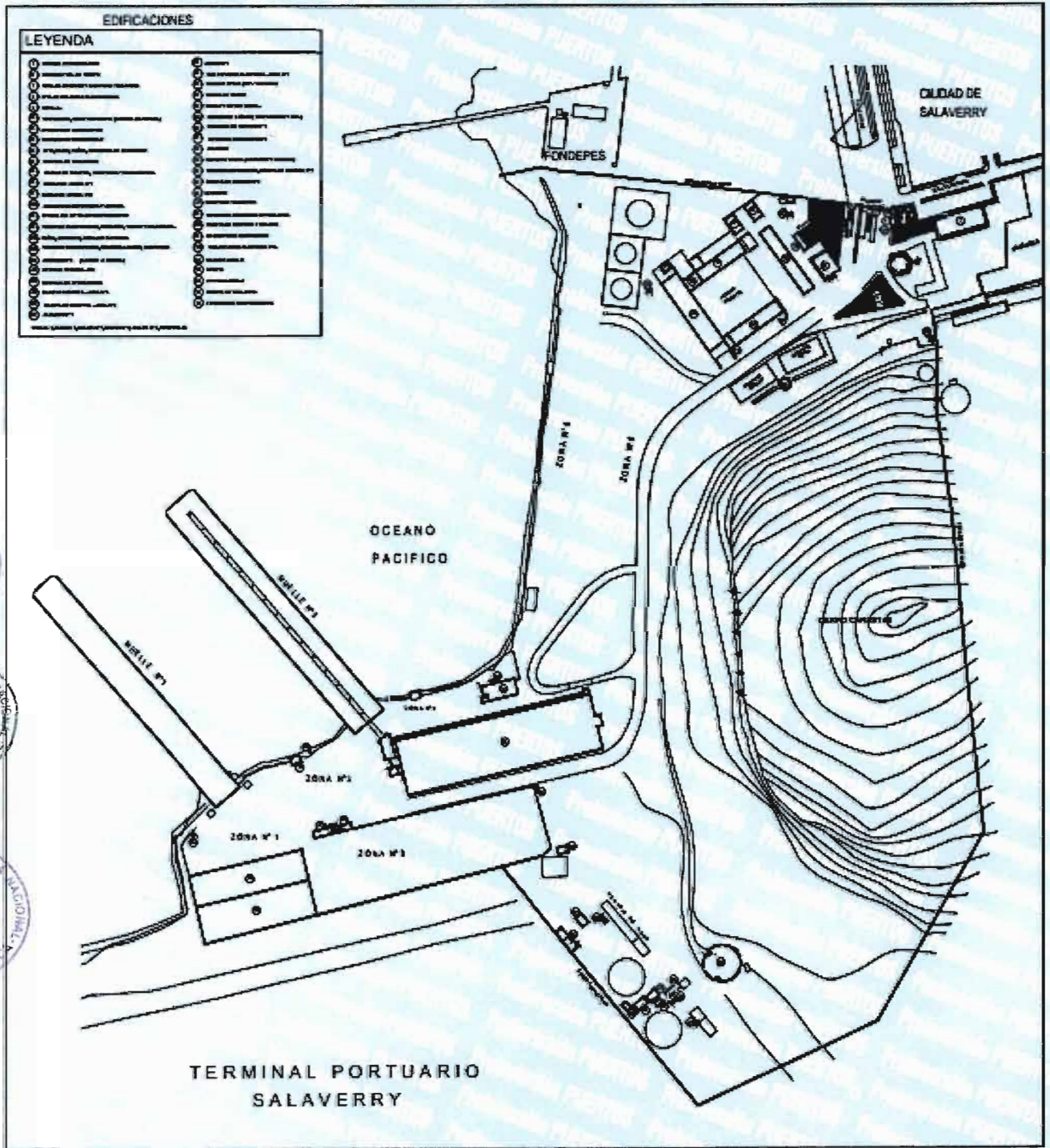

ANEXO 1

Apéndice 3: RELACIÓN DE EDIFICACIONES DENTRO DEL ÁREA DE LA CONCESIÓN

LEYENDA

- | | | | |
|----|--|----|--|
| 1 | EDIFICIO ADMINISTRATIVO | 33 | ANEXO N°1 |
| 6 | ARCHIVO Y OF. DE TIEMPO | 34 | SUB ESTACION ELECTRICA - ZONA N°1 |
| 7 | OFIC. DE ADUANAS Y CASETA DE VIGILANCIA | 36 | EDIFICIO 2 PISO (DEP. Y OFICINA) |
| 8 | OFIC. DE BALANZAS ELECTRONICAS | 37 | BOMBA DE VAPOR |
| 9 | CAPILLA. | 38 | BOMBA Y MOTOR GNRAL. |
| 10 | VESTUARIOS, SSHH Y DEPOSITO (CANCHA DE FUTBOL) | 39 | EDIFICIO DE 3 PISOS (VEST.SH.OFIC Y DEP.) |
| 11 | DEPOSITO DE LUBRICANTES | 40 | ESTACION DE BOMBEO N°1 |
| 12 | SURTIDOR DE COMBUSTIBLE | 41 | ESTACION DE BOMBEO N°2 |
| 13 | OFIC. SS.HH. PAÑOL, PERSONAL DE SEGURIDAD | 42 | CALDERO |
| 14 | CENTRAL DE SEGURIDAD | 43 | EDIFICIO 2 PISOS (DEPOSITO Y OFICINAS) |
| 15 | GARAJE DE EQUIPOS, TRACTORES Y ELEVADORES. | 44 | GRUPO ELECTROGENO, CASETA DE BOMBEO N°1 |
| 16 | GARAJE DE GRUAS N°1 | 45 | CASETA DE BOMBEO N°2 |
| 17 | GARAJE DE GRUAS N°2 | 46 | DEPOSITO |
| 18 | ALMACEN DE MATERIALES Y ANEXOS. | 47 | CASETA DE VIGILANCIA |
| 19 | OFICINA DEL DPTO. DE MANTENIMIENTO | 48 | SERVICIOS HIGIENICOS DE VIGILANCIA |
| 20 | TALLER DE ELECTRICIDAD, MECANICA, TORNO Y SOLDADURA. | 49 | CASETA DE CONTROL Y BALANZA |
| 21 | PAÑOL, DEPOSITO, CARGA DE BATERIAS. | 50 | EX CASETA DE CLORINACION |
| 22 | TALLER DE CARPINTERIAS, ENGRASE-LAVADO, GASFITERIA | 51 | SUB-ESTACION ELECTRICA N°3. |
| 23 | ALMACAN N°2 (AZUCAR A GRANEL) | 52 | POZO EN ZONA B |
| 24 | CENTRAL TERMICA - SH. | 53 | CASETA |
| 28 | CENTRAL DE OPERACIONES | 54 | POZO EN ZONA A |
| 29 | SSH.VESTIDORES - ZONA N°3 | 55 | CASETA DE VIGILANCIA |
| 30 | CASETA DE CONTROL - ZONA N°3 | 56 | ESTACION DE CONTENEDORES |
| 32 | ALMACEN N°1 | | |

MUELLE 1, MUELLE 2, MOLON N°1, MOLON N°2, MOLON N°3, ROMPEOLAS

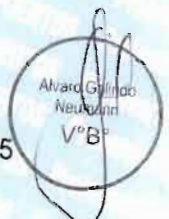

ANEXO 2

TESTIMONIO DE LA ESCRITURA PÚBLICA DE CONSTITUCIÓN SOCIAL Y
ESTATUTO DEL CONCESIONARIO



Manuel Noya de la Piedra
Notario de Lima

[Handwritten signature]

0. 2018
Co. Pto:
Lims

MINUTA

SEÑOR NOTARIO: DOCTOR MANUEL NOYA DE LA PIEDRA
SÍRVASE USTED EXTENDER EN SU REGISTRO DE ESCRITURAS PÚBLICAS
UNA POR LA QUE CONSTE LA CONSTITUCIÓN SIMULTÁNEA DE SOCIEDAD
ANÓNIMA QUE OTORGAN:

▪ TRABAJOS MARÍTIMOS S.A., CON RUC N° 20101395031, DEBIDAMENTE
REPRESENTADA POR SU APODERADO, SR. ALVARO FERNANDO GALINDO
NEUMANN, DE NACIONALIDAD PERUANA, IDENTIFICADO CON DOCUMENTO
NACIONAL DE IDENTIDAD N° 10276856 SEGÚN PODER INSCRITO EN LA
PARTIDA ELECTRÓNICA N° 70006784 DEL REGISTRO DE PERSONAS
JURÍDICAS DE CALLAO.

▪ NAVIERA TRAMARSA S.A., CON RUC N° 20600620577, DEBIDAMENTE
REPRESENTADA POR SU APODERADO, SR. ALVARO FERNANDO GALINDO
NEUMANN, DE NACIONALIDAD PERUANA, IDENTIFICADO CON DNI N°
10276856, SEGÚN PODER INSCRITO EN LA PARTIDA ELECTRÓNICA N°
70604161 DEL REGISTRO DE PERSONAS JURÍDICAS DE CALLAO.

AMBAS CON DOMICILIO PARA ESTOS EFECTOS EN AV. PASEO DE LA
REPÚBLICA 589, INTERIOR 501 - 502, DISTRITO DE MIRAFLORES; (LAS
"FUNDADORAS"), EN LOS TÉRMINOS QUE CONSTAN DE LAS CLÁUSULAS
SIGUIENTES.

PRIMERA. - ANTECEDENTES

1.1 DE CONFORMIDAD CON LA LEY N° 27943, LEY DEL SISTEMA
PORTUARIO NACIONAL (LA "LSPN") Y SU REGLAMENTO, APROBADO POR
DECRETO SUPREMO N° 003-2004-MTC, PUBLICADO EL 04 FEBRERO DE
2004, CORRESPONDE A LA AUTORIDAD PORTUARIA NACIONAL (LA "APN")
SER EL ORGANISMO PÚBLICO DESCENTRALIZADO ENCARGADO DEL SISTEMA
PORTUARIO NACIONAL QUE FOMENTE LA PARTICIPACIÓN DEL SECTOR
PRIVADO, PREFERENTEMENTE A TRAVÉS DE LA INVERSIÓN EN EL
DESARROLLO DE LA INFRAESTRUCTURA Y EQUIPAMIENTO PORTUARIOS,
PARA LO CUAL CUENTA CON EL APOYO DE LA AGENCIA DE PROMOCIÓN DE
LA INVERSIÓN PRIVADA ("PROINVERSIÓN"). EN ESTE SENTIDO,
CORRESPONDE A LA APN LA CONDUCCIÓN DE LOS PROCESOS DE PROMOCIÓN
DE LA INVERSIÓN PRIVADA EN LA INFRAESTRUCTURA Y EQUIPAMIENTOS
PORTUARIOS NACIONALES, DEBIENDO, PARA EFECTOS DE SU EJECUCIÓN,

[Handwritten signature]
Alvaro Galindo
Neumann
V°B°



[Handwritten signature]
NOTARIO DE LIMA

[Handwritten signature]



PROINVERSIÓN
COPIA FIEL DEL DOCUMENTO ORIGINAL
QUE HE TENIDO A LA VISTA
TESTIMONIO
20 SEP 2018
MARIO GUSTAVO PRIETO OYAGUE
FEDATARIO

Manuel Nojva de la Piedra
Notario de Lima

2

10. 2018
21-4622 / 427-9430

CELEBRAR CON PROINVERSIÓN CONVENIOS DE COOPERACIÓN. =====

1.2 CON FECHA 4 DE FEBRERO DE 2009, SE SUSCRIBIÓ EL "CONVENIO MARCO DE COOPERACIÓN ENTRE LA AUTORIDAD PORTUARIA NACIONAL (APN) Y PROINVERSIÓN PARA LA EJECUCIÓN DE PROYECTOS DE INVERSIÓN COMO CONSECUENCIA DE LA INICIATIVA PRIVADA". =====

1.3 CON FECHA 1 DE FEBRERO DE 2012 LA EMPRESA CONSORCIO TRANSPORTADORA SALAVERRY PRESENTÓ ANTE LA APN LA INICIATIVA PRIVADA "TERMINAL DE EMBARQUE DE CONCENTRADOS DE MINERALES EN EL PUERTO DE SALAVERRY". =====

1.4 MEDIANTE ACUERDO COMITÉ PRO INTEGRACIÓN N° 436-3-2014-PUERTOS, DEL 05 DE NOVIEMBRE DE 2014, SE APROBÓ TRAMITAR LAS MODIFICACIONES PROPUESTAS POR LA APN Y EL MTC, Y SOLICITAR AL PROPONENTE REFORMULAR SU INICIATIVA PRIVADA EN UN PLAZO DE 180 (CIENTO OCHENTA) DÍAS CALENDARIO, CONTEMPLANDO UN DESARROLLO INTEGRAL DEL PUERTO. =====

1.5 MEDIANTE CARTA CTS-GP-007/2015, DEL 06 DE MAYO DE 2015, EL PROPONENTE PRESENTÓ ANTE PROINVERSIÓN SU INICIATIVA PRIVADA AUTOFINANCIADA (IPA) REFORMULADA DENOMINADA "MODERNIZACIÓN Y DESARROLLO DEL TERMINAL PORTUARIO MULTIPROPÓSITO DE SALAVERRY".

1.6 POR ACUERDO DEL DIRECTORIO DE LA APN, ADOPTADO EN LA SESIÓN N° 431, DE FECHA 04 DE JULIO DE 2017, Y DEL CONSEJO DIRECTIVO DE PROINVERSIÓN, EN SESIÓN NO PRESENCIAL N° 12, DE FECHA 26 DE JULIO DE 2017, SE APROBÓ LA DECLARATORIA DE INTERÉS DEL PROYECTO CONTENIDO EN LA INICIATIVA PRIVADA, LA QUE FUE PUBLICADA EL 4 DE AGOSTO DE 2017 EN EL DIARIO OFICIAL EL PERUANO Y EN EL DIARIO EXPRESO, CONFORME A LO ESTABLECIDO EN LOS DECRETOS LEGISLATIVOS N° 1012 Y N° 1022. =====

1.7 MEDIANTE OFICIO N° 31-2017/DPP/AP.04, DE FECHA 7 DE NOVIEMBRE, SE NOTIFICÓ A CONSORCIO TRANSPORTADORA SALAVERRY, LA PRESENTACIÓN DE UNA EXPRESIÓN DE INTERÉS PARA LA EJECUCIÓN DEL MISMO PROYECTO, Y EN ESE SENTIDO SE SOLICITÓ LA CONFIRMACIÓN DE LA PARTICIPACIÓN DE CTS EN UN PROCESO DE SELECCIÓN. =====

1.8 MEDIANTE COMUNICACIÓN N° 029-2017-CTS, REGISTRADA CON CÓDIGO E011703332 DE FECHA 8 DE NOVIEMBRE DE 2017, CTS CONFIRMÓ



Manuel Nojva de la Piedra
NOTARIO DE LIMA

[Handwritten signature]



PROINVERSIÓN
COPIA FIEL DEL DOCUMENTO ORIGINAL
QUE ENTENDIÓ A LA VISTA
TESTIMONIO
20 SEP 2018
MARIO GUSTAVO PRIETO OYAGUE
FEBATARIO

Manuel Noya de la Piedra

Notario de Lima

Handwritten number 2

2018
1016
30221427-9435

SU PARTICIPACIÓN EN EL PROCESO DE SELECCIÓN, PARA LO CUAL PRESENTÓ UNA NUEVA CARTA FIANZA. =====

1.9 CON FECHA 25 DE MAYO DE 2018, SE APROBÓ EL CONTRATO DE CONCESIÓN DEL PROYECTO "MODERNIZACIÓN Y DESARROLLO DEL TERMINAL PORTUARIO MULTIPROPÓSITO DE SALAVERRY" (EL "CONTRATO"), A SER SUSCRITO CON EL ESTADO DE LA REPÚBLICA DEL PERÚ PARA EL OTORGAMIENTO DE LA CONCESIÓN PARA LA EJECUCIÓN DEL PROYECTO QUE CONSTA EN LA INICIATIVA PRIVADA, CONFORME A LO DISPUESTO POR EL DECRETO LEGISLATIVO N° 1224, QUE APRUEBA LA LEY MARCO DE ASOCIACIONES PÚBLICO-PRIVADAS Y PROYECTOS EN ACTIVOS, Y SU REGLAMENTO, EL DECRETO SUPREMO N° 410-2015-EF. =====

1.10 CON FECHA 31 DE MAYO DE 2018, PROINVERSIÓN LLEVÓ A CABO EL ACTO DE PRESENTACIÓN Y APERTURA DE SOBRES N° 2 Y N° 3 Y ADJUDICACIÓN DE LA BUENA PRO CORRESPONDIENTE AL CONCURSO DE PROYECTOS INTEGRALES PARA LA ENTREGA EN CONCESIÓN DEL PROYECTO "MODERNIZACIÓN Y DESARROLLO DEL TERMINAL PORTUARIO MULTIPROPÓSITO DE SALAVERRY, HABIENDO RESULTANDO ADJUDICADO CON LA BUENA PRO EL POSTOR CALIFICADO CONSORCIO TRANSPORTADORA SALAVERRY, AL HABER PRESENTADO UNA PROPUESTA ECONÓMICA QUE SE CONSTITUYE COMO LA MEJOR PROPUESTA ECONÓMICA CONFORME A LO ESTABLECIDO EN EL NUMERAL 9.3 DE LAS BASES DEL CONCURSO. =====

1.11 COMO REQUISITO PREVIO A LA CELEBRACIÓN DEL CONTRATO, ES NECESARIO QUE SE PROCEDA A LA CONSTITUCIÓN DEL VEHÍCULO SOCIETARIO DE PROPÓSITO ESPECIAL QUE SUSCRIBIRÁ EL CONTRATO, EN CALIDAD DE CONCESIONARIO, Y SE AVOCARÁ A LA EJECUCIÓN DEL MISMO EN LOS TÉRMINOS Y CONDICIONES EN ÉL ESTABLECIDOS. =====

SEGUNDA.- EN ATENCIÓN A LO SEÑALADO EN LA CLÁUSULA PRIMERA PRECEDENTE, POR EL PRESENTE, LAS FUNDADORAS CONVIENEN EN CONSTITUIR, COMO EN EFECTO CONSTITUYEN POR LA PRESENTE, UNA SOCIEDAD ANÓNIMA CON LA DENOMINACIÓN "SALAVERRY TERMINAL INTERNACIONAL S.A." (LA "SOCIEDAD"), CON UN CAPITAL SOCIAL EQUIVALENTE EN SOLES A LA SUMA DE US\$ 31'636,999.84 (TREINTA Y UN MILLONES SEISCIENTOS TREINTA Y SEIS MIL NOVECIENTOS NOVENTA Y NUEVE Y 84/100 DÓLARES DE LOS ESTADOS UNIDOS DE AMÉRICA), ES

Notario de Lima
Manuel Noya de la Piedra

Handwritten signature

AUTORIDAD PORTUARIA NACIONAL
Vº Bº

AUTORIDAD PORTUARIA NACIONAL
PRESIDENCIA

Ávaro Galindo Neumann
Vº Bº

DIRECCIÓN DE PORTAFOLIO DE PROYECTOS
UNIDAD DE FICHA INICIATIVA
DIRECTOR DE PROYECTOS
PROINVERSIÓN

DIRECCIÓN DE PORTAFOLIO DE PROYECTOS
UNIDAD DE FICHA INICIATIVA
ASESORA LEGAL
PROINVERSIÓN

DOCUMENTO SELLADO Y VERIFICADO
MANUEL NOYA DE LA PIEDRA
NOTARIO
LIMA - PERÚ

PROINVERSIÓN
COPIA FIEL DEL DOCUMENTO ORIGINAL
QUE HE TENIDO A LA VISTA

28 SEP. 2018

MARIU GUSTAVO PRIETO OYAGUE
FEDATARIO

Manuel Noya de la Piedra
Notario de Lima

22

DECIR, A FECHA ACTUAL, S/103'975,000.00 (CIENTO TRES MILLONES NOVECIENTOS SETENTA Y CINCO MIL Y 00/100 SOLES) DIVIDIDO EN 103'975,000 (CIENTO TRES MILLONES NOVECIENTAS SETENTA Y CINCO MIL) ACCIONES COMUNES DE UN VALOR NOMINAL DE S/1.00 (UN Y 00/100 SOL) CADA UNA. =====

CONFORME A LO PACTADO EN EL CONTRATO, SE APLICA PARA EFECTOS DE LA CONVERSIÓN A SOLES DE LOS REFERIDOS US\$ 31'636,999.84 (TREINTA Y UN MILLONES SEISCIENTOS TREINTA Y SEIS MIL NOVECIENTOS NOVENTA Y NUEVE Y 84/100 DÓLARES DE LOS ESTADOS UNIDOS DE AMÉRICA), EL TIPO DE CAMBIO DE S/3.2865 (TRES Y 2865/100 SOLES) POR CADA (US\$1.00) DÓLAR DE LOS ESTADOS UNIDOS DE AMÉRICA, ES DECIR, EL TIPO DE CAMBIO RESULTANTE DE PROMEDIAR EL TIPO DE CAMBIO COMPRA Y EL TIPO DE CAMBIO VENTA PUBLICADO POR LA SUPERINTENDENCIA DE BANCA, SEGUROS Y AFP (SBS) AL DÍA ANTERIOR A LA SUSCRIPCIÓN DE LA PRESENTE MINUTA (EL "TIPO DE CAMBIO DE S/3.2865 (TRES Y 2865/100 SOLES)"). =====

LAS 103'975,000 (CIENTO TRES MILLONES NOVECIENTAS SETENTA Y CINCO MIL) ACCIONES COMUNES EN QUE SE ENCUENTRA DIVIDIDO EL CAPITAL CONFORME A LO SEÑALADO EN EL PRIMER PÁRRAFO SON ÍNTEGRAMENTE SUSCRITAS POR LAS FUNDADORAS Y PAGADAS EN UN 25.0012022% (VEINTICINCO PUNTO CERO CERO UNO DOS CERO DOS DOS POR CIENTO) CADA UNA, LO QUE ARROJA UN TOTAL PAGADO DE S/25'995,000.00 (VEINTICINCO MILLONES NOVECIENTOS NOVENTA Y CINCO MIL Y 00/100 SOLES). DE ACUERDO A LO PACTADO EN EL CONTRATO, LAS FUNDADORAS SE OBLIGAN A CANCELAR ESTE IMPORTE DE S/ 25'995,000.00 (VEINTICINCO MILLONES NOVECIENTOS NOVENTA Y CINCO MIL Y 00/100 SOLES) EN DÓLARES DE LOS ESTADOS UNIDOS DE AMÉRICA, ES DECIR US\$ \$7'909,630.31 (SIETE MILLONES NOVECIENTOS NUEVE MIL SEISCIENTOS TREINTA Y 31/100 DÓLARES DE LOS ESTADOS UNIDOS DE AMÉRICA), APLICANDO A LOS EFECTOS DE LA CONVERSIÓN EL TIPO DE CAMBIO DE S/ 3.2865 (TRES Y 2865/100 SOLES). =====

CONFORME AL CONTRATO SE DEJA CONSTANCIA DE QUE EL ÍNTEGRO DEL SALDO DEL CAPITAL SOCIAL PENDIENTE DE PAGO DEBERÁ SER CANCELADO POR LAS FUNDADORAS CUANDO LA JUNTA GENERAL DE ACCIONISTAS DE LA

LETRA
LIMA
10/18



Manuel Noya de la Piedra
NOTARIO DE LIMA

[Handwritten signature]



PROINVERSIÓN
COPIA FIEL DEL DOCUMENTO ORIGINAL
QUE HE TENIDO A LA VISTA.
TESTIMONIO
20 SEP. 2018
MARIO GUSTAVO PRIETO OYAGUE
FEDATARIO

Manuel Noya de la Piedra
Notario de Lima

018
LIMA
PIEDRA
100. PSE
Lima

SOCIEDAD ASÍ LO DETERMINE, EN O ANTES DE QUE SE CUMPLAN 60 (SESENTA) MESES CONTADOS A PARTIR DE LA FECHA DE CIERRE DEL CONTRATO, QUE, SEGÚN LO ESTABLECIDO EN EL REFERIDO DOCUMENTO, ES EL DÍA EN QUE SE SUSCRIBE EL CONTRATO POR EL CONCEDENTE Y EL CONCESIONARIO (LA "FECHA DE CIERRE"), SALVO POR MODIFICACIÓN EXPRESA EN ESE SENTIDO EN EL CONTRATO. =====
CONSIDERANDO QUE, DE ACUERDO AL CONTRATO, LAS FUNDADORAS TIENEN LA OBLIGACIÓN DE HACER APORTES AL CAPITAL DE LA SOCIEDAD POR UN IMPORTE TOTAL DE US\$ 31'636,999.84 (TREINTA Y UN MILLONES SEISCIENTOS TREINTA Y SEIS MIL NOVECIENTOS NOVENTA Y NUEVE Y 84/100 DÓLARES DE LOS ESTADOS UNIDOS DE AMÉRICA), LAS MISMAS RECONOCEN QUE UNA VEZ EFECTUADO ESTE PRIMER PAGO PARA CANCELAR EL 25.0012022% (VEINTICINCO PUNTO CERO CERO UNO DOS CERO DOS DOS POR CIENTO) DE LAS ACCIONES SUSCRITAS A EFECTOS DE LA CONSTITUCIÓN DE LA SOCIEDAD, AÚN MANTIENEN UNA DEUDA EN FAVOR DE LA MISMA POR UN IMPORTE DE \$23'727,369.54 (VEINTITRÉS MILLONES SETECIENTOS VEINTISIETE MIL TRESCIENTOS SESENTA Y NUEVE Y 54/100 DÓLARES DE LOS ESTADOS UNIDOS DE AMÉRICA). DE ESTA MANERA, EN CADA OPORTUNIDAD EN QUE LA JUNTA GENERAL DE ACCIONISTAS DE LA SOCIEDAD ACUERDE ALGÚN PAGO, TOTAL O PARCIAL, DEL SALDO DEL CAPITAL INICIAL ADEUDADO, SE CALCULARÁ LA DEUDA EN DÓLARES DE LOS ESTADOS UNIDOS DE AMÉRICA EN FUNCIÓN A LA PORCIÓN DEL CAPITAL QUE SE ESTÉ CANCELANDO EN ESA OPORTUNIDAD, Y SE PAGARÁ TAL DEUDA A LA SOCIEDAD TAMBIÉN EN ESA MONEDA, APLICANDO PARA LA CONVERSIÓN DE ESE IMPORTE A SOLES EL TIPO DE CAMBIO RESULTANTE DE PROMEDIAR EL TIPO DE CAMBIO COMPRA Y EL TIPO DE CAMBIO VENTA PUBLICADO POR LA SUPERINTENDENCIA DE BANCA, SEGUROS Y AFP (SBS) AL DÍA ANTERIOR A LA SUSCRIPCIÓN DE CADA ACTA DE JUNTA GENERAL DE LA SOCIEDAD EN QUE SE ACUERDE EL PAGO DE ESOS IMPORTES. =====
CUALQUIER DIFERENCIA POSITIVA EN SOLES QUE SE PRODUZCA PARA LA SOCIEDAD POR EFECTO DE LA CANCELACIÓN DEL IMPORTE DEL SALDO DEL CAPITAL PAGADO EN DÓLARES DE LOS ESTADOS UNIDOS DE AMÉRICA DE ACUERDO A LO SEÑALADO EN EL PÁRRAFO ANTERIOR, SE DESTINARÁ A LA



Manuel Noya de la Piedra
NOTARIO DE LIMA



TESTIMONIO

PROINVERSIÓN
COPIA FIEL DEL DOCUMENTO ORIGINAL
QUE HE TENIDO A LA VISTA
20 SEP 2018
MARIO GUSTAVO PRIETO OYAGUE
FEDATARIO

Manuel Nojva de la Piedra
Notario de Lima

92

2018
Lima

CUENTA DE CAPITAL ADICIONAL. POR SU LADO, CUALQUIER DIFERENCIA NEGATIVA EN SOLES QUE SE PRODUZCÁ PARA LA SOCIEDAD POR EFECTO DE LA CANCELACIÓN DEL IMPORTE DEL SALDO DEL CAPITAL PAGADO EN DÓLARES DE LOS ESTADOS UNIDOS DE AMÉRICA DE ACUERDO A LO SEÑALADO EN EL PÁRRAFO ANTERIOR, SE REGULARIZARÁ POSTERIORMENTE MEDIANTE LA RESPECTIVA REDUCCIÓN DE CAPITAL DE SER EL CASO. =====

TERCERA. - EL PORCENTAJE DEL CAPITAL SOCIAL MENCIONADO EN LA CLÁUSULA ANTERIOR QUE SE PAGA EN EFECTIVO 25.0012022% (VEINTICINCO PUNTO CERO CERO UNO DOS CERO DOS DOS POR CIENTO) HA SIDO DEPOSITADO EN UNA INSTITUCIÓN DE CRÉDITO DE LA CIUDAD DE LIMA A NOMBRE DE LA SOCIEDAD QUE SE CONSTITUYE, SEGÚN COMPROBANTE QUE USTED SEÑOR NOTARIO SE SERVIRÁ INSERTAR, EN LA FORMA SIGUIENTE: =====

▪ **TRABAJOS MARÍTIMOS S.A.** SUSCRIBE 93'577,500 (NOVENTA Y TRES MILLONES QUINIENTAS SETENTA Y SIETE MIL QUINIENTAS) ACCIONES DE UN VALOR NOMINAL DE S/ 1.00 (UNO Y 00/100 SOL) CADA UNA DE ELLAS, ÍNTEGRAMENTE SUSCRITAS Y PAGADAS CADA UNA EN UN 25.0012022% (VEINTICINCO PUNTO CERO CERO UNO DOS CERO DOS DOS POR CIENTO), REPRESENTATIVAS DEL 90% (NOVENTA POR CIENTO) DEL CAPITAL SOCIAL. =====

ESTE ACCIONISTA CANCELA EL 25.0012022% (VEINTICINCO PUNTO CERO CERO UNO DOS CERO DOS DOS POR CIENTO) DE LAS ACCIONES SUSCRITAS CONFORME A LO INDICADO EN EL PÁRRAFO ANTERIOR MEDIANTE EL PAGO DE US\$ 7'118,667.28 (SIETE MILLONES CIENTO DIECIOCHO MIL SEISCIENTOS SESENTA Y SIETE Y 28/100 DÓLARES DE LOS ESTADOS UNIDOS DE AMÉRICA) QUE AL TIPO DE CAMBIO DE S/3.2865 (TRES Y 2865/100 SOLES) EQUIVALE A S/23'395,500.00 (VEINTITRÉS MILLONES TRESCIENTOS NOVENTA Y CINCO MIL QUINIENTAS Y 00/100 SOLES); Y,

▪ **NAVIERA TRAMARSA S.A.** SUSCRIBE 10'397,500 (DIEZ MILLONES TRESCIENTAS NOVENTA Y SIETE MIL QUINIENTAS) ACCIONES DE UN VALOR NOMINAL DE S/ 1.00 (UNO Y 00/100 SOL) CADA UNA DE ELLAS, ÍNTEGRAMENTE SUSCRITAS Y PAGADAS CADA UNA EN UN 25.0012022% (VEINTICINCO PUNTO CERO CERO UNO DOS CERO DOS DOS POR CIENTO),



Manuel Nojva de la Piedra
NOTARIO DE LIMA

[Handwritten signature]

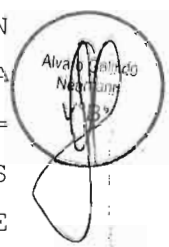

TESTIMONIO
COPIA DEL DOCUMENTO ORIGINAL
EN DEVENDO A LA VISTA

20 SEP. 2018

MARIO GUSTAVO PRIETO OYAQUE
EDATARIO

Manuel Noya de la Piedra

Notario de Lima

92

DE LIMA
LA PIEDRA

3. 2016

07-8822 / 487-2607

REPRESENTATIVAS DEL 10% (DIEZ POR CIENTO) DEL CAPITAL SOCIAL. =
ESTE ACCIONISTA CANCELA EL 25.0012022% (VEINTICINCO PUNTO CERO
CERO UNO DOS CERO DOS DOS POR CIENTO) DE LAS ACCIONES SUSCRITAS
CONFORME A LO INDICADO EN EL PÁRRAFO ANTERIOR MEDIANTE EL PAGO
DE US\$ 790,963.03 (SETECIENTOS NOVENTA MIL NOVECIENTOS SESENTA
Y TRES Y 03/100 DÓLARES DE LOS ESTADOS UNIDOS DE AMÉRICA) QUE
AL TIPO DE CAMBIO DE S/3.2865 (TRES Y 2865/100 SOLES) EQUIVALE
A S/2'599,500.00 (DOS MILLONES QUINIENTOS NOVENTA Y NUEVE MIL
QUINIENTOS Y 00/100 SOLES). =====

SE DEJA CONSTANCIA QUE EL ÍNTEGRO DEL CAPITAL SOCIAL SUSCRITO
SERÁ PAGADO CUANDO CADA UNA DE LAS JUNTAS GENERALES DE
ACCIONISTAS DE LAS FUNDADORAS ASÍ LO DETERMINE, LO QUE DEBERÁ
SUCEDER EN O ANTES DE QUE SE CUMPLAN 60 (SESENTA) MESES
CONTADOS A PARTIR DE LA FECHA DE CIERRE DEL CONTRATO, QUE,
SEGÚN LO ESTABLECIDO EN EL REFERIDO DOCUMENTO, ES EL DÍA EN QUE
SE SUSCRIBE EL CONTRATO POR EL CONCEDENTE Y EL CONCESIONARIO
(LA "FECHA DE CIERRE"), SALVO POR MODIFICACIÓN EXPRESA EN ESE
SENTIDO EN EL CONTRATO. =====

CUARTA. - LA SOCIEDAD SE CONSTITUYE CON UN PROPÓSITO ESPECÍFICO,
A EFECTOS DE DISEÑAR, FINANCIAR, EJECUTAR LAS INVERSIONES,
CONSERVAR, CONSTRUIR, RECONSTRUIR, REMODELAR, REHABILITAR,
MEJORAR, DEMOLER, RENOVAR, AMPLIAR O HABILITAR LAS
INFRAESTRUCTURAS PORTUARIAS, OPERAR, ADMINISTRAR, EXPLOTAR Y
TRANSFERIR AL ESTADO DE LA REPÚBLICA DEL PERÚ EL TERMINAL
PORTUARIO MULTIPROPÓSITO DE SALAVERRY, DE ACUERDO A LO
DISPUESTO EN LOS TÉRMINOS CONTENIDOS EN LA VERSIÓN FINAL DEL
CONTRATO, A SER SUSCRITO CON EL ESTADO DE LA REPÚBLICA DEL
PERÚ. =====

QUINTA. - LA SOCIEDAD ESTARÁ REGIDA POR EL SIGUIENTE ESTATUTO,
EN TODO AQUELLO NO EXPRESAMENTE SEÑALADO EN ÉL, POR LA LEY
GENERAL DE SOCIEDADES Y DEMÁS DISPOSICIONES VIGENTES QUE LE
SEAN APLICABLES. =====

ESTATUTO SOCIAL



Handwritten signature of Manuel Noya de la Piedra.

Manuel Noya de la Piedra
NOTARIO DE LIMA



PROMERCIÓN
COPIA FIEL DEL DOCUMENTO ORIGINAL
QUE HE TENIDO A LA VISTA

TESTIMONIO

20 SEP. 2018

MARIO GUSTAVO PRIETO OYAGUE
FEDATARIO

Manuel Norja de la Piedra

DE LIMA
A. PIEDRA

Notario de Lima

92

018
do. Fidej.
Lima

5221427-9485

===== I. DENOMINACIÓN, OBJETO, DOMICILIO, DURACIÓN =====

ARTÍCULO PRIMERO.- DENOMINACIÓN SOCIAL.- LA SOCIEDAD SE DENOMINA "SALAVERRY TERMINAL INTERNACIONAL S.A.". =====

ARTÍCULO SEGUNDO.- OBJETO SOCIAL. EL OBJETO SOCIAL DE LA SOCIEDAD SE CIRCUNSCRIBE EXCLUSIVAMENTE A LA EJECUCIÓN DEL CONTRATO DE CONCESIÓN DEL PROYECTO "MODERNIZACIÓN Y DESARROLLO DEL TERMINAL PORTUARIO MULTIPROPÓSITO DE SALAVERRY" (EL "CONTRATO"), A SER SUSCRITO POR LA SOCIEDAD, EN CALIDAD DE CONCESIONARIO, CON EL ESTADO DE LA REPÚBLICA DEL PERÚ, REPRESENTADO POR LA AUTORIDAD PORTUARIA NACIONAL (LA "APN"), Y LA PRESTACIÓN DE LOS SERVICIOS, CONFORME DICHO TÉRMINO ES DEFINIDO EN EL CONTRATO. COMO PARTE DE SU OBJETO SOCIAL, EN SU CALIDAD DE CONCESIONARIO, LA SOCIEDAD PODRÁ DEDICARSE A LAS SIGUIENTES ACTIVIDADES: =====

- DISEÑAR, FINANCIAR, EJECUTAR LAS INVERSIONES, CONSERVAR, CONSTRUIR, RECONSTRUIR, REMODELAR, REHABILITAR, MEJORAR, DEMOLER, RENOVAR, AMPLIAR O HABILITAR LAS INFRAESTRUCTURAS PORTUARIAS, OPERAR, ADMINISTRAR, EXPLOTAR Y TRANSFERIR AL ESTADO DE LA REPÚBLICA DEL PERÚ EL TERMINAL PORTUARIO MULTIPROPÓSITO DE SALAVERRY, EL CUAL PERMITIRÁ ATENDER EL EMBARQUE Y DESEMBARQUE DE CARGA Y PASAJEROS, ASÍ COMO LAS OPERACIONES DE TRACCIÓN, MANIPULEO Y ALMACENAJE, ASÍ COMO TODAS LAS ACTIVIDADES RELACIONADAS AL CURSO ORDINARIO DE LOS NEGOCIOS, CONFORME A LO DISPUESTO EN EL CONTRATO. =====

LA SOCIEDAD PODRÁ LLEVAR A CABO TODO TIPO DE ACTOS RELACIONADOS CON EL OBJETO SOCIAL QUE COADYUVEN A LA REALIZACIÓN DE SUS FINES EN EL MARCO DE LA EJECUCIÓN DE LOS TÉRMINOS DEL CONTRATO, AUNQUE NO ESTÉN EXPRESAMENTE INDICADOS EN ESTE ARTÍCULO. =====

PARA REALIZAR SU OBJETO Y PRACTICAR LAS ACTIVIDADES VINCULADAS A ÉSTE, LA SOCIEDAD PODRÁ REALIZAR TODOS LOS ACTOS Y CELEBRAR TODOS LOS CONTRATOS QUE LAS LEYES PERUANAS LE PERMITAN. =====

ARTÍCULO TERCERO.- DOMICILIO. EL DOMICILIO DE LA SOCIEDAD QUEDA FIJADO EN LA CIUDAD DE LIMA, PROVINCIA Y DEPARTAMENTO DE LIMA. LA SOCIEDAD PODRÁ ESTABLECER AGENCIAS, SUCURSALES, OFICINAS O



Manuel Norja de la Piedra
NOTARIO DE LIMA

[Handwritten signature]



Avaro Galardo
Neumann
VºBº



PROINVERSIÓN
COPIA FIEL DEL DOCUMENTO ORIGINAL
TESTIMONIO
QUE HE TENIDO A LA VISTA

20 SEP. 2018

MARIO GUSTAVO PRIETO OYAGUE
FENATARIO

Manuel Noya de la Piedra
Notario de Lima



7018
4622 1 677-9448

ESTABLECIMIENTOS EN CUALESQUIERA OTROS LUGARES DE LA REPÚBLICA DEL PERÚ O DEL EXTRANJERO, POR ACUERDO DE LA JUNTA GENERAL DE ACCIONISTAS. =====

ARTÍCULO CUARTO.- DURACIÓN. LA SOCIEDAD TIENE UNA DURACIÓN INDEFINIDA, E INICIA SUS OPERACIONES EN LA FECHA DE OTORGAMIENTO DE LA ESCRITURA PÚBLICA DE SU CONSTITUCIÓN. EL PLAZO MÍNIMO DE VIGENCIA DE LA SOCIEDAD SERÁ DE DOS (02) AÑOS POSTERIORES A LA FECHA DE TÉRMINO DEL CONTRATO. =====

===== II. CAPITAL SOCIAL, ACCIONES =====

ARTÍCULO QUINTO.- MONTO DEL CAPITAL SOCIAL. EL CAPITAL SOCIAL SUSCRITO DE LA SOCIEDAD ES DE S/103'975,000.00 (CIENTO TRES MILLONES NOVECIENTOS SETENTA Y CINCO MIL Y 00/100 SOLES), REPRESENTADO POR 103'975,000 (CIENTO TRES MILLONES NOVECIENTOS SETENTA Y CINCO MIL) ACCIONES COMUNES DE UN VALOR NOMINAL DE S/1.00 (UN Y 00/100 SOL) CADA UNA, ÍNTEGRAMENTE SUSCRITAS Y PAGADAS CADA UNA EN UN 25.0012022% (VEINTICINCO PUNTO CERO CERO UNO DOS CERO DOS DOS POR CIENTO). =====

ARTÍCULO SEXTO.- CARACTERÍSTICAS DE LAS ACCIONES. LAS ACCIONES SON NOMINATIVAS. CONSTARÁN EN TÍTULOS QUE SE REGISTRARÁN EN EL LIBRO MATRÍCULA DE ACCIONES Y PODRÁN SER EXTENDIDOS EN CERTIFICADOS DE ACCIONES. UN MISMO TÍTULO PUEDE REPRESENTAR UNA O MÁS ACCIONES DE UN SOLO PROPIETARIO O DE COPROPIETARIOS. ===== SE PUEDEN EMITIR CERTIFICADOS PROVISIONALES DE ACCIONES DE ACUERDO A LA LEY GENERAL DE SOCIEDADES. =====

ARTÍCULO SÉPTIMO.- MATRÍCULA DE ACCIONES. LA SOCIEDAD REPUTARÁ PROPIETARIO DE CADA ACCIÓN A QUIEN APAREZCA COMO TAL EN LA MATRÍCULA DE ACCIONES, QUE ES UN LIBRO ESPECIAL QUE LLEVARÁ LA SOCIEDAD, EN EL QUE SE INSCRIBIRÁN LAS ACCIONES Y EL NOMBRE, NACIONALIDAD, ESTADO CIVIL, NOMBRE DEL CÓNYUGE SI FUERA CASADO Y DOMICILIO DE CADA UNO DE SUS RESPECTIVOS TITULARES. TAMBIÉN SE ANOTARÁN LAS SUCESIVAS TRANSFERENCIAS DE LAS ACCIONES Y LA CONSTITUCIÓN DE DERECHOS REALES O MEDIDAS JUDICIALES O EXTRAJUDICIALES SOBRE LAS MISMAS. EL GERENTE GENERAL SERÁ RESPONSABLE DE LA EXISTENCIA Y REGULARIDAD DE LA MATRÍCULA DE



Manuel Noya de la Piedra
NOTARIO DE LIMA

Handwritten signature or scribble.



Handwritten signature or scribble.



PROINVERSIÓN
COPIA FIEL DEL DOCUMENTO ORIGINAL
QUE HE TENIDO A LA VISTA
TESTIMONIO
20 SEP. 2018
MARIO GUSTAVO PRIETO OYAGUE
FEBATARIO

Manuel Nojia de la Piedra

DE LIMA
DE LA PIEDRA

Notario de Lima

ASD. 2018

ACCIONES Y DE LAS RESPECTIVAS ANOTACIONES QUE DEBAN HACERSE EN LA MISMA, CONFORME A LEY. =====

CUANDO SE LITIGUE LA PROPIEDAD DE ACCIONES, LA SOCIEDAD ADMITIRÁ EL EJERCICIO DE LOS DERECHOS DE ACCIONISTA A LA PERSONA QUE DEBE CONSIDERAR COMO TITULAR, CONFORME A LO DISPUESTO EN EL PÁRRAFO ANTERIOR. =====

ARTÍCULO OCTAVO.- LIMITACIONES A LA TRANSFERENCIA DE LAS ACCIONES.

LA TRANSFERENCIA DE ACCIONES ESTARÁ SUJETA A LIMITACIONES Y RESTRICCIONES, CONFORME A LAS SIGUIENTES REGLAS:

A. NO PODRÁ EFECTUARSE LA TRANSFERENCIA, DISPOSICIÓN O GRAVAMEN DE ACCIONES, A FAVOR DE TERCEROS, INCLUYENDO A LOS PROPIOS ACCIONISTAS DE LA SOCIEDAD, QUE DETERMINEN QUE **TRABAJOS**

MARÍTIMOS S.A. (EL "SOCIO ESTRATÉGICO") VEA REDUCIDA SU PARTICIPACIÓN EN LA SOCIEDAD EN UN PORCENTAJE MENOR AL 35%

(TREINTA Y CINCO POR CIENTO) DEL CAPITAL SOCIAL SUSCRITO Y PAGADO (LA "PARTICIPACIÓN MÍNIMA"); DE MODO TAL QUE EL SOCIO

ESTRATÉGICO MANTENGA LA TITULARIDAD DE LA PARTICIPACIÓN MÍNIMA HASTA FINALIZADO EL QUINTO AÑO CONTADO A PARTIR DE LA FECHA DE

SUSCRIPCIÓN DEL ACTA DE RECEPCIÓN DE OBRA CORRESPONDIENTES A LAS ETAPAS 1 Y 2, POR LA APN, SALVO POR LO PREVISTO EN LA

SECCIÓN IX DEL CONTRATO RESPECTO DE LA POSIBILIDAD DE GRAVAR LA PARTICIPACIÓN MÍNIMA DEL SOCIO ESTRATÉGICO, DESDE LA FECHA DE

CIERRE DEL CONTRATO, CON LA FINALIDAD DE OBTENER FINANCIAMIENTO, ASÍ COMO DE LA POSIBILIDAD DE QUE DICHAS

ACCIONES SEAN TRANSFERIDAS COMO CONSECUENCIA DE LA EJECUCIÓN DE LA GARANTÍA MOBILIARIA SOBRE LAS REFERIDAS ACCIONES. =====

A PARTIR DEL INICIO DEL SEXTO AÑO DESDE LA FECHA DE SUSCRIPCIÓN DE LAS ACTAS DE RECEPCIÓN DE LA OBRA CORRESPONDIENTES A LAS

ETAPAS 1 Y 2, POR LA APN, CONFORME A LO REGULADO EN EL CONTRATO, EL SOCIO ESTRATÉGICO PODRÁ TRANSFERIR, DISPONER O

GRAVAR DICHAS ACCIONES A FAVOR DE UN NUEVO SOCIO ESTRATÉGICO, PREVIA APROBACIÓN DEL CONCEDENTE, CONFORME DICHO TÉRMINO SE

ENCUENTRA DEFINIDO EN EL CONTRATO, CON OPINIÓN DEL ORGANISMO SUPERVISOR DE LA INVERSIÓN EN INFRAESTRUCTURA DE TRANSPORTE DE

=====



Manuel Nojia de la Piedra
NOTARIO DE LIMA



PROINVERSIÓN
COPIA FIEL DEL DOCUMENTO ORIGINAL
QUE ME TENGO A LA VISTA

20 SEP. 2018

MARIO GUSTAVO PRIETO OYAGUE
FEDATARIO

Manuel Norjca de la Piedra
Notario de Lima

AGD 2018
77-60221427-9495

USO PÚBLICO (EN ADELANTE "OSITRAN"). EL OSITRAN CONTARÁ CON UN PLAZO MÁXIMO DE VEINTE (20) DÍAS HÁBILES PARA PRONUNCIARSE, CONTADOS A PARTIR DEL DÍA HÁBIL SIGUIENTE DE LA NOTIFICACIÓN DE LA SOLICITUD, LUEGO DE LO CUAL, DE NO HABER PRONUNCIAMIENTO, SE ENTENDERÁ QUE HA EMITIDO UNA OPINIÓN FAVORABLE. EL CONCEDENTE, CONFORME DICHO TÉRMINO SE ENCUENTRA DEFINIDO EN EL CONTRATO, CONTARÁ CON UN PLAZO DE QUINCE (15) DÍAS HÁBILES CONTADOS DESDE LA RECEPCIÓN DE LA OPINIÓN DEL OSITRAN O DE TRANSCURRIDO EL PLAZO PARA QUE ÉSTE SE PRONUNCIE, LO QUE OCURRA PRIMERO, PARA EMITIR SU OPINIÓN, LUEGO DE LO CUAL SE ENTENDERÁ DENEGADA LA SOLICITUD DE LA SOCIEDAD. ESTE NUEVO SOCIO ESTRATÉGICO, QUE INGRESE COMO ACCIONISTA DE LA SOCIEDAD EN SUSTITUCIÓN DEL SOCIO ESTRATÉGICO, DEBERÁ CUMPLIR CON LOS MISMOS REQUISITOS Y CONDICIONES QUE SE ESTABLECIERON PARA EL SOCIO ESTRATÉGICO ORIGINARIO EN EL CONTRATO Y EN LAS BASES DEL PROCESO DE PROMOCIÓN QUE DIERON ORIGEN AL CONTRATO. EN CASO EL OSITRAN O EL CONCEDENTE, CONFORME DICHO TÉRMINO SE ENCUENTRA DEFINIDO EN EL CONTRATO, SOLICITEN INFORMACIÓN ADICIONAL, LOS PLAZOS INDICADOS ANTERIORMENTE QUEDARÁN SUSPENDIDOS HASTA QUE EL REQUERIMIENTO FUERA SUBSANADO DE FORMA INTEGRAL. =====

LA RESTRICCIÓN ANTES INDICADA NO INCLUYE LA TRANSFERENCIA DE LA PARTICIPACIÓN MÍNIMA A UNA EMPRESA DEL MISMO GRUPO ECONÓMICO - ENTENDIDO ESTE COMO AQUEL CONJUNTO DE PERSONAS JURÍDICAS, CUALQUIERA SEA SU ACTIVIDAD U OBJETO SOCIAL, QUE ESTÉN SUJETAS AL CONTROL DE UNA MISMA PERSONA NATURAL O JURÍDICA O DE UN MISMO CONJUNTO DE PERSONAS NATURALES O JURÍDICAS, CONFORME A LAS DEFINICIONES CONTENIDAS EN LA RESOLUCIÓN SMV N° 019-2015-SMV-01, PUBLICADA EL 18 DE SEPTIEMBRE DE 2015 Y SUS NORMAS MODIFICATORIAS O SUSTITUTORIAS-, EN LA MEDIDA QUE EL CONTROL EFECTIVO DE AMBAS SEA EJERCIDO POR LA MISMA EMPRESA MATRIZ, CONTANDO CON AUTORIZACIÓN PREVIA Y POR ESCRITO DEL CONCEDENTE, CONFORME DICHO TÉRMINO SE ENCUENTRA DEFINIDO EN EL CONTRATO, Y LA OPINIÓN FAVORABLE DEL OSITRAN. EL CONCEDENTE NO PODRÁ NEGAR LA APROBACIÓN DE LA TRANSFERENCIA EN TANTO EL NUEVO SOCIO



Manuel Norjca de la Piedra
NOTARIO DE LIMA



TESTIMONIO
COPIA FIEL DEL DOCUMENTO ORIGINAL QUE HE TENIDO A LA VISTA
20 SEP 2018
MARIO GUSTAVO PRIETO DYAGUE
FEBATARIO

Manuel Norja de la Piedra

Notario de Lima

[Handwritten signature]

LA PIEDRA
4 AGO. 2018
1922 1 497 51478

ESTRATÉGICO CUMPLA COMO MÍNIMO LOS REQUISITOS Y CONDICIONES ESTABLECIDOS PARA EL SOCIO ESTRATÉGICO INICIAL. EN ESTE CASO, RESULTARÁ DE APLICACIÓN EL PROCEDIMIENTO Y LOS PLAZOS PREVISTOS EN EL PÁRRAFO PRECEDENTE. =====

B. NO PODRÁ EFECTUARSE LA TRANSFERENCIA, DISPOSICIÓN O GRAVAMEN DE ACCIONES, DISTINTAS A LAS CORRESPONDIENTES A LA PARTICIPACIÓN MÍNIMA, PREVISTA EN EL LITERAL A. INMEDIATAMENTE PRECEDENTE, A FAVOR DE LAS OTRAS PERSONAS JURÍDICAS POSTORAS O DE LOS INTEGRANTES DE LOS OTROS CONSORCIOS QUE HAYAN PRESENTADO OFERTAS ECONÓMICAS EN EL MARCO DEL CONCURSO EFECTUADO PARA LA SELECCIÓN DEL CONCESIONARIO PARA CELEBRACIÓN DEL CONTRATO, HASTA FINALIZADO EL QUINTO AÑO CONTADO A PARTIR DE LA FECHA DE SUSCRIPCIÓN DEL ACTA DE RECEPCIÓN DE OBRA CORRESPONDIENTES A LAS ETAPAS 1 Y 2, POR LA APN, LUEGO DE LO CUAL LOS ACCIONISTAS PODRÁN TRANSFERIR, DISPONER O GRAVAR DICHAS ACCIONES LIBREMENTE. =====

LA LIMITACIÓN ANTES SEÑALADA COMPRENDE TAMBIÉN, LA TRANSFERENCIA, DISPOSICIÓN O GRAVAMEN DE LAS ACCIONES, A FAVOR DE EMPRESAS QUE PUDIERAN TENER VINCULACIÓN DIRECTA O INDIRECTA O QUE FORMEN PARTE DE UN MISMO GRUPO ECONÓMICO -ENTENDIDO ESTE COMO AQUEL CONJUNTO DE PERSONAS JURÍDICAS, CUALQUIERA SEA SU ACTIVIDAD U OBJETO SOCIAL, QUE ESTÉN SUJETAS AL CONTROL DE UNA MISMA PERSONA NATURAL O JURÍDICA O DE UN MISMO CONJUNTO DE PERSONAS NATURALES O JURÍDICAS, CONFORME A LAS DEFINICIONES CONTENIDAS EN LA RESOLUCIÓN SMV N° 019-2015-SMV-01, PUBLICADA EL 18 DE SEPTIEMBRE DE 2015 Y SUS NORMAS MODIFICATORIAS O SUSTITUTORIAS-, RELACIONADAS CON LAS PERSONAS JURÍDICAS POSTORAS O CON LOS INTEGRANTES DE LOS CONSORCIOS QUE HAYAN PRESENTADO OFERTAS ECONÓMICAS EN EL MARCO DEL CONCURSO EFECTUADO PARA LA SELECCIÓN DEL CONCESIONARIO PARA CELEBRACIÓN DEL CONTRATO. =====

SIN PERJUICIO DE ELLO, LAS PRESENTES LIMITACIONES NO SERÁN DE APLICACIÓN CON RESPECTO A LA CONSTITUCIÓN DE GARANTÍAS MOBILIARIAS SOBRE LAS ACCIONES, AL AMPARO DE LO DISPUESTO EN LA



Manuel Norja de la Piedra
NOTARIO DE LIMA

[Handwritten signature]



[Handwritten signature]
Avaro Galindo Neumann
V°B°



TESTIMONIO
COPIA DEL DOCUMENTO ORIGINAL QUE SE TIENE A LA VISTA
20 SEP. 2018
MARIO GUSTAVO PRIETO OYAGUE
FEDATARIO

Manuel Norja de la Piedra

Notario de Lima

92

430. 2018
1427-0000

SECCIÓN IX DEL CONTRATO, Y CON LA FINALIDAD DE OBTENER FINANCIAMIENTO, NI PARA LAS TRANSFERENCIAS DE LAS ACCIONES QUE SE REALICEN COMO CONSECUENCIA DE LA EJECUCIÓN DE LA GARANTÍA MOBILIARIA SOBRE LAS REFERIDAS ACCIONES. =====

LOS TÉRMINOS INCLUIDOS EN LA PRESENTE SECCIÓN QUE SE ENCUENTRAN EN MAYÚSCULAS, TIENEN EL SIGNIFICADO INCLUIDO EN EL CONTRATO. =

ARTÍCULO NOVENO.- ACCIONES CON DERECHO A VOTO. CADA ACCIÓN DA DERECHO A UN VOTO. TODAS LAS ACCIONES PERTENECIENTES A UN ACCIONISTA DEBEN SER REPRESENTADAS POR UNA SOLA PERSONA, SALVO LOS CASOS ESTABLECIDOS EN LA LEY GENERAL DE SOCIEDADES. =====

ARTÍCULO DÉCIMO.- OTRAS DISPOSICIONES. TODO TITULAR DE ACCIONES, POR EL HECHO DE SERLO, QUEDA SOMETIDO AL ESTATUTO DE LA SOCIEDAD Y A LOS ACUERDOS DE LA JUNTA GENERAL DE ACCIONISTAS, ADOPTADOS CONFORME A ESTE MISMO ESTATUTO. =====

===== III.- ÓRGANOS DE LA SOCIEDAD =====

ARTÍCULO UNDÉCIMO.- ÓRGANOS DE LA SOCIEDAD. LOS ÓRGANOS DE LA SOCIEDAD SON: LA JUNTA GENERAL DE ACCIONISTAS, EL DIRECTORIO Y LA GERENCIA. =====

===== IV.- JUNTA GENERAL DE ACCIONISTAS =====

ARTÍCULO DUODÉCIMO.- DISPOSICIONES GENERALES. LA JUNTA GENERAL DE ACCIONISTAS ES EL ÓRGANO SUPREMO DE LA SOCIEDAD Y DECIDE SOBRE TODOS LOS ASUNTOS PROPIOS DE SU COMPETENCIA. =====

ARTÍCULO DÉCIMO TERCERO.- LUGAR DE CELEBRACIÓN. LA JUNTA GENERAL DE ACCIONISTAS PODRÁ SER CONVOCADA PARA REUNIRSE Y, EN EFECTO, REUNIRSE EN SESIÓN EN CUALQUIER LUGAR DE LA REPÚBLICA DEL PERÚ. LOS ACCIONISTAS PODRÁN DESIGNAR CUALQUIER OTRO LUGAR EN EL EXTRANJERO DE CONSIDERARLO OPORTUNO, DEBIENDO CONSIGNARLO EN EL ACTA CORRESPONDIENTE. =====

ARTÍCULO DÉCIMO CUARTO.- JUNTA OBLIGATORIA ANUAL. LA JUNTA GENERAL OBLIGATORIA ANUAL SE REUNIRÁ DENTRO DE LOS TRES MESES SIGUIENTES A LA TERMINACIÓN DE CADA EJERCICIO ECONÓMICO ANUAL. =====

ARTÍCULO DÉCIMO QUINTO.- CONVOCATORIA A JUNTA. LAS CONVOCATORIAS A JUNTA GENERAL DE ACCIONISTAS LAS HARÁ EL DIRECTORIO DE CONFORMIDAD CON LO ESTABLECIDO EN EL ARTÍCULO 116



Manuel Norja de la Piedra
NOTARIO DE LIMA

Handwritten signature.

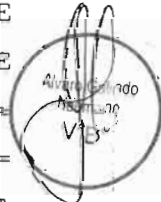

PROINVERSIÓN
COPIA FIEL DEL DOCUMENTO ORIGINAL
QUE HE TENIDO A LA VISTA
TESTIMONIO
20 SER 2018
MARIO GUSTAVO PRIETO OYAGUE
FEDATARIO

Manuel Norja de la Piedra

Notario de Lima

92

14 AGO. 2018
127-9622 / 127-9623

DE LA LEY GENERAL DE SOCIEDADES. =====

ARTÍCULO DÉCIMO SEXTO.- DERECHO A PARTICIPAR EN LAS JUNTAS.

TIENEN DERECHO A CONCURRIR A LA JUNTA GENERAL DE ACCIONISTAS, CON VOZ Y VOTO, LOS TITULARES DE ACCIONES INSCRITAS EN EL MATRÍCULA DE ACCIONES HASTA LOS DOS (2) DÍAS CALENDARIO ANTERIORES AL DE LA CELEBRACIÓN DE LA JUNTA GENERAL DE ACCIONISTAS. NO PODRÁN INSCRIBIRSE TRANSFERENCIAS DE ACCIONES DURANTE LOS DOS (2) DÍAS CALENDARIO ANTERIORES A LA REALIZACIÓN DE LA JUNTA GENERAL DE ACCIONISTAS. =====

ARTÍCULO DÉCIMO SÉPTIMO.- REPRESENTACIÓN. LOS ACCIONISTAS

PUEDEN HACERSE REPRESENTAR EN LAS REUNIONES DE JUNTA GENERAL DE ACCIONISTAS, POR MEDIO DE CUALQUIER PERSONA DEBIDAMENTE DESIGNADA, SEA ACCIONISTA O NO. =====

LA REPRESENTACIÓN DEBERÁ HACERSE POR CUALQUIER MEDIO DE COMUNICACIÓN DEL CUAL QUEDE CONSTANCIA ESCRITA, ESTIMÁNDOSE QUE LA REPRESENTACIÓN ES PARA CADA JUNTA GENERAL, SALVO TRATÁNDOSE DE PODERES OTORGADOS POR ESCRITURA PÚBLICA. =====

LAS ACCIONES PERTENECIENTES A PERSONAS JURÍDICAS SERÁN REPRESENTADAS EN LAS JUNTAS GENERALES DE ACCIONISTAS POR SUS GERENTES GENERALES O POR APODERADOS DEBIDAMENTE AUTORIZADOS PARA TAL EFECTO. =====

ARTÍCULO DÉCIMO OCTAVO.- QUÓRUM. PARA QUE PUEDA CONSTITUIRSE LA

JUNTA GENERAL DE ACCIONISTAS EN QUE SE TRATEN ASUNTOS QUE DEN LUGAR A ACUERDOS SIMPLES SE REQUIERE, EN PRIMERA CONVOCATORIA, LA CONCURRENCIA, PERSONAL O POR APODERADO, DE ACCIONISTAS QUE REPRESENTEN, CUANDO MENOS, EL CINCUENTA (50%) DE LAS ACCIONES SUSCRITAS CON DERECHO A VOTO. EN SEGUNDA CONVOCATORIA, SERÁ SUFICIENTE LA CONCURRENCIA DE CUALQUIER NÚMERO DE ACCIONES SUSCRITAS CON DERECHO A VOTO. =====

EN TODO CASO PODRÁ LLEVARSE A CABO LA JUNTA, AÚN CUANDO LAS ACCIONES REPRESENTADAS EN ELLA PERTENEZCAN A UN SOLO TITULAR. =

ARTÍCULO DÉCIMO NOVENO.- QUÓRUM Y MAYORÍAS DE ACUERDOS

CALIFICADOS. PARA LA CELEBRACIÓN DE LA JUNTA GENERAL DE ACCIONISTAS EN QUE SE TRATE DEL AUMENTO O REDUCCIÓN DEL CAPITAL

Alvaro B. Norja de la Piedra

REGISTRO DE PROYECTOS DE LEY

REGISTRO DE PROYECTOS DE LEY

DOCUMENTO SELLADO

AUTORIDAD PORTUARIA NACIONAL

AUTORIDAD PORTUARIA NACIONAL

NOTARIO DE LIMA

[Handwritten signature]

AUTORIDAD PORTUARIA NACIONAL

AUTORIDAD PORTUARIA NACIONAL

PROMERCIÓN
COPIA FIEL DEL DOCUMENTO ORIGINAL
TESTIMONIO
20-SEP-2018
MARIO GUSTAVO PRIETO OYAGUE
FEDATARIO

Manuel Norja de la Piedra

Notario de Lima

92

1 AGO. 2018

LA PIEDRA

2do. Piso
Lima

97 75221427

SOCIAL, EMISIÓN DE OBLIGACIONES, ACORDAR LA ENAJENACIÓN, EN UN SOLO ACTO, DE ACTIVOS CUYO VALOR CONTABLE EXCEDA EL CINCUENTA POR CIENTO DEL CAPITAL DE LA SOCIEDAD, TRANSFORMACIÓN, FUSIÓN O DISOLUCIÓN Y LIQUIDACIÓN DE LA SOCIEDAD, Y EN GENERAL, DE CUALQUIER MODIFICACIÓN DEL ESTATUTO, SE REQUIERE, EN PRIMERA CONVOCATORIA, LA CONCURRENCIA, PERSONAL O POR APODERADO, DE ACCIONISTAS QUE REPRESENTEN NO MENOS DE LOS DOS TERCIOS (2/3) DE LAS ACCIONES SUSCRITAS CON DERECHO A VOTO; EN SEGUNDA CONVOCATORIA, BASTA LA CONCURRENCIA DE AL MENOS TRES QUINTAS PARTES (3/5) DE LAS ACCIONES SUSCRITAS CON DERECHO A VOTO. LO REFERIDO ANTERIORMENTE NO RESULTARÁ DE APLICACIÓN EN AQUELLOS SUPUESTOS REGULADOS EN EL PÁRRAFO SIGUIENTE; PARA LOS QUE SERÁN DE APLICACIÓN LOS QUÓRUMS Y MAYORÍAS ESTABLECIDOS EN DICHO PÁRRAFO, CONFORME A LOS ALCANCES ESTABLECIDOS EN EL MISMO. ===== SIN PERJUICIO DE ELLO, CUALQUIER MODIFICACIÓN AL ESTATUTO SOCIAL QUE IMPLIQUE UN CAMBIO EN EL RÉGIMEN DE MAYORÍAS, DE LAS CLASES DE ACCIONES Y DE LAS PROPORCIONES QUE LOS ACCIONISTAS DEBEN MANTENER EN EL CAPITAL SOCIAL DE LA SOCIEDAD, DE SUS ÓRGANOS DE ADMINISTRACIÓN, ASÍ COMO CUALQUIER PROCESO DE REDUCCIÓN DE CAPITAL, FUSIÓN, ESCISIÓN, TRANSFORMACIÓN O LIQUIDACIÓN, DESDE LA FECHA DE CIERRE HASTA FINALIZADO EL QUINTO AÑO CONTADO A PARTIR DE LA FECHA DE SUSCRIPCIÓN DEL ACTA DE RECEPCIÓN DE OBRA CORRESPONDIENTES A LAS ETAPAS 1 Y 2, POR LA APN, CONFORME AL CONTRATO, DEBERÁ SER APROBADO CON EL VOTO FAVORABLE DE LOS ACCIONISTAS DE LA SOCIEDAD QUE SEAN TITULARES DE ACCIONES CON DERECHO A VOTO QUE REPRESENTEN CUANDO MENOS, DOS TERCIOS (2/3) DE LAS ACCIONES SUSCRITAS CON DERECHO A VOTO, TANTO EN PRIMERA COMO EN SEGUNDA CONVOCATORIA. EN EL CASO DE AUMENTOS DE CAPITAL, SE DEBERÁ CONTAR NECESARIAMENTE CON EL VOTO FAVORABLE DEL SOCIO ESTRATÉGICO. PARA EL ESPECÍFICO CASO DE LOS SUPUESTOS REFERIDOS EN EL PRESENTE PÁRRAFO, EL QUÓRUM REQUERIDO PARA SESIONAR SERÁ NECESARIAMENTE DE CUANTO MENOS DOS TERCIOS (2/3) DE LAS ACCIONES SUSCRITAS CON DERECHO A VOTO. === LA SOCIEDAD DEBERÁ PRESENTAR, ANTE EL CONCEDENTE, CONFORME



Manuel Norja de la Piedra
NOTARIO DE LIMA

[Handwritten signature]



PROINVERSIÓN
COPIA FIEL DEL DOCUMENTO ORIGINAL
QUE SE TIENE A LA VISTA
TESTIMONIO

29 SEP. 2018

MARIO GUSTAVO PRIETO OYAGUE
FEDATARIO

Manuel Noya de la Piedra

Notario de Lima

Handwritten signature

LIAR
ACORA

018
20. Fie
Lima

427-6438

DICHO TÉRMINO SE ENCUENTRA DEFINIDO EN EL CONTRATO, Y EL OSITRAN, EL PROYECTO DE ACUERDO DE JUNTA GENERAL EN EL CUAL SE APROBARÍA CUALQUIERA DE LOS PROCESOS MENCIONADOS EN EL PÁRRAFO PRECEDENTE. DICHO PROYECTO DE ACUERDO PODRÁ SER AUTORIZADO POR EL CONCEDENTE, CONFORME DICHO TÉRMINO SE ENCUENTRA DEFINIDO EN EL CONTRATO, EN EL PLAZO TOTAL DE TREINTA (30) DÍAS CALENDARIO, CON OPINIÓN DEL OSITRAN, LA MISMA QUE DEBERÁ SER EMITIDA DENTRO DE LOS PRIMEROS QUINCE (15) DÍAS CALENDARIO DE RECIBIDO EL PROYECTO DE ACUERDO, CONTADOS A PARTIR DEL DÍA SIGUIENTE DE LA REFERIDA NOTIFICACIÓN EN TANTO NO SE AFECTE EL CAPITAL MÍNIMO NI LA PARTICIPACIÓN MÍNIMA DEL SOCIO ESTRATÉGICO, DE ACUERDO A LO INDICADO EN EL PÁRRAFO ANTERIOR, PUDIENDO SOLICITAR INFORMACIÓN SUSTENTATORIA DENTRO DE LOS PRIMEROS CINCO (5) DÍAS HÁBILES. EL PLAZO DE QUINCE (15) DÍAS ANTES MENCIONADO, QUEDARÁ SUSPENDIDO HASTA QUE LA SOCIEDAD PRESENTE LA DOCUMENTACIÓN SUSTENTATORIA. EN CASO EL OSITRAN O EL CONCEDENTE, CONFORME DICHO TÉRMINO SE ENCUENTRA DEFINIDO EN EL CONTRATO, NO SE PRONUNCIEN DENTRO DE LOS REFERIDOS PLAZOS, SE ENTENDERÁ QUE EL PEDIDO NO TIENE OBSERVACIONES O HA SIDO APROBADO, SEGÚN CORRESPONDA. =====

DURANTE EL PLAZO DE LA CONCESIÓN OTORGADA EN VIRTUD DEL CONTRATO, LA SOCIEDAD DEBERÁ INFORMAR AL OSITRAN SOBRE LOS AUMENTOS DEL CAPITAL SOCIAL DE LA SOCIEDAD, CADA VEZ QUE LOS EFECTÚE. =====

EN NINGÚN CASO LAS MODIFICACIONES DEL CAPITAL SOCIAL, PODRÁN AFECTAR EL CAPITAL MÍNIMO NI LA PARTICIPACIÓN MÍNIMA, DE ACUERDO A LO INDICADO EN ESTE ARTÍCULO. ASIMISMO, EN NINGÚN CASO, EL CAPITAL MÍNIMO PODRÁ SER INFERIOR A LO ESTABLECIDO EN EL CONTRATO. =====

ARTÍCULO VIGÉSIMO.- PRESIDENCIA Y SECRETARÍA. LA JUNTA GENERAL DE ACCIONISTAS SERÁ PRESIDIDA POR QUIEN DESIGNE LA JUNTA. IGUALMENTE, ACTUARÁ COMO SECRETARIO LA PERSONA QUE LA JUNTA GENERAL DESIGNE EN CADA CASO. =====

ARTÍCULO VIGÉSIMO PRIMERO.- ATRIBUCIONES DE LA JUNTA



Manuel Noya de la Piedra
NOTARIO DE LIMA

Handwritten signature



PROINVERSIÓN
COPIA FIEL DEL DOCUMENTO ORIGINAL
QUE HE TENIDO A LA VISTA
TESTIMONIO
20 SEP 2018
MARIO GUSTAVO PRIETO OYAGUE
FEDATARIO

Manuel Norja de la Piedra

Notario de Lima

2

DE LINEA
DE LA PIEDRA

00. 2018
200. Pza
LIMA

SIEMPRE QUE AQUELLOS ASUNTOS SE HUBIERAN INDICADO EN LA CONVOCATORIA. =====

ARTÍCULO VIGÉSIMO TERCERO.- ADOPCIÓN DE ACUERDOS. LOS ACUERDOS DE LA JUNTA GENERAL DE ACCIONISTAS SE ADOPTARÁN CON EL VOTO CONFORME DE LA MAYORÍA ABSOLUTA DE LOS VOTOS DE LAS ACCIONES SUSCRITAS CON DERECHO A VOTO REPRESENTADAS EN LA JUNTA. CUANDO EN LAS JUNTAS GENERALES SE TRATEN AQUELLOS ASUNTOS A QUE SE REFIERE EL ARTÍCULO DÉCIMO NOVENO, SE REQUERIRÁ QUE EL ACUERDO SE ADOpte CONFORME A LOS QUÓRUMS Y MAYORÍAS REGULADOS EN DICHO ARTÍCULO. =====

ARTÍCULO VIGÉSIMO CUARTO.- OBLIGATORIEDAD DE LOS ACUERDOS. LA JUNTA GENERAL DE ACCIONISTAS INSTALADA CON SUJECCIÓN A LO QUE ESTABLECE ESTE ESTATUTO, REPRESENTA LEGALMENTE A LA TOTALIDAD DE LOS ACCIONISTAS DE LA SOCIEDAD Y SUS ACUERDOS OBLIGAN A TODOS ELLOS, ESTO ES, AÚN A LOS DISIDENTES Y A LOS QUE NO HUBIESEN ASISTIDO A LA REUNIÓN. =====

===== V.- ADMINISTRACIÓN DE LA SOCIEDAD =====

ARTÍCULO VIGÉSIMO QUINTO.- ADMINISTRACIÓN. LA ADMINISTRACIÓN DE LA SOCIEDAD ESTÁ A CARGO DEL DIRECTORIO Y DE LA GERENCIA. =====

===== VI.- DIRECTORIO =====

ARTÍCULO VIGÉSIMO SEXTO.- ÓRGANO COLEGIADO Y ELECCIÓN. EL DIRECTORIO ES EL ÓRGANO COLEGIADO ELEGIDO POR LA JUNTA GENERAL DE ACCIONISTAS. PARA SER DIRECTOR NO SE REQUIERE SER ACCIONISTA DE LA SOCIEDAD O RESIDENTE EN EL PERÚ. =====

ARTÍCULO VIGÉSIMO SÉPTIMO.- REMOCIÓN. LA JUNTA GENERAL PUEDE REMOVER EN CUALQUIER MOMENTO, Y SIN QUE SEA NECESARIO EXPRESAR CAUSA, A LOS MIEMBROS DEL DIRECTORIO. LA ELECCIÓN DE LOS DIRECTORES REEMPLAZANTES DEBERÁ EFECTUARSE POR LA JUNTA GENERAL DE CONFORMIDAD CON LO ESTABLECIDO EN EL PRESENTE ESTATUTO O, DE SER EL CASO, EN LOS CONVENIOS DE ACCIONISTAS DEBIDAMENTE COMUNICADOS Y REGISTRADOS ANTE LA SOCIEDAD. =====

ARTÍCULO VIGÉSIMO OCTAVO.- NÚMERO DE DIRECTORES. EL DIRECTORIO ESTÁ COMPUESTO POR TRES (03) MIEMBROS. =====

ARTÍCULO VIGÉSIMO NOVENO.- DIRECTORES ALTERNOS. PUEDE ELEGIRSE



Manuel Norja de la Piedra
NOTARIO DE LIMA

Handwritten signature



TESTIMONIO

20 SEP 2018

MARIO GUSTAVO... OYAGUE

Manuel Noya de la Piedra

Notario de Lima



150. 2018

027-86221427-9451

PARA CADA DIRECTOR UN ALTERNO. LA ELECCIÓN DE LOS DIRECTORES ALTERNOS DEBERÁ EFECTUARSE DE CONFORMIDAD CON LO ESTABLECIDO EN EL PRESENTE ESTATUTO O, DE SER EL CASO, EN LOS CONVENIOS DE ACCIONISTAS DEBIDAMENTE COMUNICADOS Y REGISTRADOS ANTE LA SOCIEDAD. LO DIRECTORES ALTERNOS SUSTITUYEN AL DIRECTOR TITULAR QUE CORRESPONDA, DE MANERA DEFINITIVA EN CASO DE VACANCIA O EN FORMA TRANSITORIA EN CASO DE AUSENCIA O IMPEDIMENTO. ===== EL DIRECTOR ALTERNO SÓLO DESEMPEÑARÁ EL CARGO EN CASO DE VACANCIA, AUSENCIA O IMPEDIMENTO DEL RESPECTIVO DIRECTOR TITULAR, Y SIEMPRE QUE TAL DIRECTOR TITULAR NO EJERZA SU DERECHO DE REPRESENTACIÓN POR TERCERO. =====

ARTÍCULO TRIGÉSIMO.- DURACIÓN DEL DIRECTORIO. EL PLAZO DE DURACIÓN DEL DIRECTORIO ES DE TRES (03) AÑOS. =====

EL DIRECTORIO SE RENUEDA TOTALMENTE AL TÉRMINO DE SU PERÍODO, INCLUYENDO A AQUELLOS DIRECTORES QUE FUERON DESIGNADOS PARA COMPLETAR PERÍODOS. ES VÁLIDA LA REELECCIÓN DE LOS DIRECTORES. EL PERÍODO DEL DIRECTORIO TERMINA AL RESOLVER LA JUNTA GENERAL DE ACCIONISTAS SOBRE LOS ESTADOS FINANCIEROS DE SU ÚLTIMO EJERCICIO Y ELEGIR AL NUEVO DIRECTORIO, PERO EL DIRECTORIO CONTINÚA EN FUNCIONES, AUNQUE HUBIESE CONCLUIDO SU PERÍODO, MIENTRAS NO SE PRODUZCA NUEVA ELECCIÓN. =====

ARTÍCULO TRIGÉSIMO PRIMERO.- ELECCIÓN DEL DIRECTORIO. LOS DIRECTORES SERÁN ELEGIDOS DE CONFORMIDAD CON LO ESTABLECIDO EN EL PRESENTE ESTATUTO O, DE SER EL CASO, EN LOS CONVENIOS DE ACCIONISTAS DEBIDAMENTE COMUNICADOS Y REGISTRADOS ANTE LA SOCIEDAD. =====

ARTÍCULO TRIGÉSIMO SEGUNDO.- REPRESENTACIÓN. CUALQUIER DIRECTOR PODRÁ HACERSE REPRESENTAR Y CONCURRIR A LAS SESIONES DEL DIRECTORIO, ÚNICAMENTE, POR OTRO DIRECTOR (ALTERNO O TITULAR). LA REPRESENTACIÓN DEBE CONFERIRSE POR ESCRITO, PUDIENDO UTILIZARSE CUALQUIER MEDIO DE COMUNICACIÓN COMO CORREO, FACSIMILE O CUALQUIER OTRO MEDIO ELECTRÓNICO PERMITIDO, Y CON CARÁCTER ESPECIAL PARA CADA SESIÓN, SALVO TRATÁNDOSE DE PODERES OTORGADOS POR ESCRITURA PÚBLICA. LOS PODERES DEBERÁN



Manuel Noya de la Piedra
NOTARIO DE LIMA



TESTIMONIO

COPIA... ORIGINAL
20 SEP 2018
MANUEL NOYA DE LA PIEDRA

Manuel Nozva de la Piedra

Notario de Lima



DE LIBRE
DE LA PISOS
R. 2013
0022 1 07 918

REGISTRARSE CON UNA ANTICIPACIÓN NO MENOR DE 24 HORAS DE ANTICIPACIÓN A LA HORA PREVISTA PARA QUE SE LLEVE A CABO LA SESIÓN DE DIRECTORIO. =====

ARTÍCULO TRIGÉSIMO TERCERO.- RETRIBUCIÓN. EL CARGO DE DIRECTOR ES RETRIBUIDO. =====

ARTÍCULO TRIGÉSIMO CUARTO.- CONVOCATORIA. EL PRESIDENTE DEL DIRECTORIO, O QUIEN HAGA SUS VECES, DEBE CONVOCAR AL DIRECTORIO EN LOS PLAZOS U OPORTUNIDADES QUE SEÑALE LA LEY, EL ESTATUTO Y CADA VEZ QUE LO JUZGUE CONVENIENTE PARA EL INTERÉS SOCIAL, O CUANDO LO SOLICITE CUALQUIER DIRECTOR O EL GERENTE GENERAL. SI EL PRESIDENTE NO EFECTÚA LA CONVOCATORIA DENTRO DE LOS DIEZ (10) DÍAS CALENDARIO SIGUIENTES O EN LA OPORTUNIDAD PREVISTA EN LA SOLICITUD, LA CONVOCATORIA LA HARÁ CUALQUIERA DE LOS DIRECTORES. =====

LA CONVOCATORIA SE EFECTÚA MEDIANTE ESQUELAS CON CARGO DE RECEPCIÓN, FACSIMIL, CORREO ELECTRÓNICO U OTROS MEDIOS DE COMUNICACIÓN SIMILARES, SIEMPRE QUE EN CADA CASO QUEDE CONSTANCIA ESCRITA, Y CON UNA ANTICIPACIÓN NO MENOR DE TRES (3) DÍAS CALENDARIO A LA FECHA SEÑALADA PARA LA REUNIÓN. LA CONVOCATORIA DEBE EXPRESAR CLARAMENTE EL LUGAR, DÍA Y HORA DE LA REUNIÓN Y LOS ASUNTOS A TRATAR; EMPERO, CUALQUIER DIRECTOR PUEDE SOMETER A LA CONSIDERACIÓN DEL DIRECTORIO LOS ASUNTOS QUE CREA DE INTERÉS PARA LA SOCIEDAD. =====

SE PUEDE PRESCINDIR DE LA CONVOCATORIA CUANDO SE REÚNEN TODOS LOS DIRECTORES Y ACUERDAN POR UNANIMIDAD SESIONAR Y LOS ASUNTOS A TRATAR. =====

ARTÍCULO TRIGÉSIMO QUINTO.- QUÓRUM. EL QUÓRUM DEL DIRECTORIO ES LA MITAD MÁS UNO DE SUS MIEMBROS. =====

ARTÍCULO TRIGÉSIMO SEXTO.- ACUERDOS. SESIONES NO PRESENCIALES. CADA DIRECTOR TIENE DERECHO A UN VOTO. LOS ACUERDOS DEL DIRECTORIO SE ADOPTAN POR MAYORÍA ABSOLUTA DE VOTOS DE LOS DIRECTORES INTERVINIENTES, SEA PERSONALMENTE O POR APODERADO. EN CASO DE EMPATE, EL PRESIDENTE DEL DIRECTORIO CONTARÁ CON VOTO DIRIMIENTE. =====

Alvaro Gavido
Neuma
VºB

DIRECCIÓN DE PORTAFOLIO DE PROTECTOS
EMBAJADA FUCAR HUNDES
DIRECCIÓN DE PROTECTOS
Promoción

DIRECCIÓN DE PORTAFOLIO DE PROTECTOS
EMBAJADA FUCAR HUNDES
DIRECCIÓN DE PROTECTOS
Promoción

REQUERIMIENTO SELLADO
MANUEL NOZVA DE LA PIEDRA
NOTARIO
LIMA - PERU

NOTARIA NACIONAL
AUTORIDAD PORTUARIA NACIONAL
GERENTE GENERAL
VºB
Manuel Nozva de la Piedra
NOTARIO DE LIMA

Handwritten signature or scribble.

NOTARIA NACIONAL
AUTORIDAD PORTUARIA NACIONAL
GERENTE GENERAL
VºB

NOTARIA NACIONAL
AUTORIDAD PORTUARIA NACIONAL
PRESIDENCIA
APH

TESTIMONIO

20 SEP. 2013

MANUEL NOZVA DE LA PIEDRA
NOTARIO
LIMA - PERU

LIMA
PIEDRA
200. F12
Lima
2.37.0454

Manuel Norya de la Piedra
Notario de Lima



LAS RESOLUCIONES TOMADAS FUERA DE LA SESIÓN DEL DIRECTORIO, POR UNANIMIDAD DE SUS MIEMBROS, TIENEN LA MISMA VALIDEZ QUE SI HUBIERAN SIDO ADOPTADAS EN SESIÓN, SIEMPRE QUE SE CONFIRMEN POR ESCRITO. =====

PUEDEN CELEBRARSE SESIONES NO PRESENCIALES DEL DIRECTORIO A TRAVÉS DE MEDIOS ESCRITOS, ELECTRÓNICOS, O DE OTRA NATURALEZA QUE PERMITAN LA COMUNICACIÓN Y GARANTICEN LA AUTENTICIDAD DEL ACUERDO. CUALQUIER DIRECTOR PUEDE Oponerse a que se utilice este procedimiento y exigir la realización de una sesión presencial. =====

ARTÍCULO TRIGÉSIMO SÉPTIMO.- ATRIBUCIONES DEL DIRECTORIO Y COMITÉS. EL DIRECTORIO TIENE LAS MÁS AMPLIAS FACULTADES DE DIRECCIÓN DE LA SOCIEDAD, SIN MÁS LIMITACIONES QUE LAS ESTABLECIDAS EN LA LEY GENERAL DE SOCIEDADES Y EN ESTE ESTATUTO. =====

EL DIRECTORIO PODRÁ CREAR UNO O MÁS COMITÉS A QUIENES DELEGARÁ LAS FUNCIONES O ATRIBUCIONES QUE CONSIDERE NECESARIAS. =====

VII.- GERENCIA =====

ARTÍCULO TRIGÉSIMO OCTAVO.- DISPOSICIONES GENERALES. LA SOCIEDAD PODRÁ TENER UN GERENTE GENERAL, DESIGNADO POR EL DIRECTORIO, EN QUIEN ESTARÁ CONFIADA LA EFECTIVA DIRECCIÓN DE SUS NEGOCIOS, SIENDO RESPONSABLE ANTE LA SOCIEDAD EN LOS CASOS PREVISTOS POR LA LEY GENERAL DE SOCIEDADES. ASIMISMO, PODRÁ TENER GERENTES ADICIONALES, DE ACUERDO A LO QUE DETERMINA LA JUNTA GENERAL DE ACCIONISTAS. =====

EL CARGO DE GERENTE GENERAL Y LOS DEMÁS GERENTES ES POR TIEMPO INDEFINIDO, PUDIENDO SER REMOVIDO EN CUALQUIER MOMENTO, SIN NECESIDAD DE EXPRESIÓN DE CAUSA POR LA JUNTA GENERAL DE ACCIONISTAS O EL DIRECTORIO. LOS CARGOS PUEDEN SER REMUNERADOS, LO QUE SERÁ FIJADO POR EL DIRECTORIO. =====

SI FUESE DESIGNADO GERENTE GENERAL UNA PERSONA JURÍDICA, ESTA DEBERÁ NOMBRAR INMEDIATAMENTE UNA O MÁS PERSONAS NATURALES QUE LA REPRESENTEN AL EFECTO. =====

ARTÍCULO TRIGÉSIMO NOVENO.- REPRESENTACIÓN. EL GERENTE GENERAL

AUTORIDAD PORTUARIA NACIONAL
VºBº
GERENTE GENERAL

Manuel Norya de la Piedra
NOTARIO DE LIMA

Alvaro Ochoa
Neuman
VºBº

DIRECCIÓN DE PORTAFOLIO DE PROYECTOS
ENRIQUE FUCHS NUÑEZ
DIRECCIÓN DE PROYECTOS
- Promoción -

DIRECCIÓN DE PORTAFOLIO DE PROYECTOS
ENRIQUE FUCHS NUÑEZ
DIRECCIÓN DE PROYECTOS
- Promoción -

DOCUMENTO SELLADO Y
MANEJO
FECHAS
CÓDIGO
M. PERU

AUTORIDAD PORTUARIA NACIONAL
VºBº
GERENTE GENERAL

AUTORIDAD PORTUARIA NACIONAL
PRESIDENCIA
APN

TESTIMONIO

20 SEP 2018

MARIO OSORIO
FERNANDO OVALLE
FERNANDO

Manuel Nojva de la Piedra
Notario de Lima

Handwritten initials or signature in the top right corner.

LA EXISTENCIA Y ACTIVIDAD DE LA SOCIEDAD, CON LAS LIMITACIONES ESTABLECIDAS EN EL CONTRATO, EL PRESENTE ESTATUTO Y LA LEY. ===
 ===== VIII.- BALANCE, MEMORIA, DISTRIBUCIÓN DE UTILIDADES =====
ARTÍCULO CUADRAGÉSIMO.- BALANCE, MEMORIA Y DISTRIBUCIÓN DE UTILIDADES. EL EJERCICIO ECONÓMICO DE LA SOCIEDAD COINCIDE CON EL AÑO CALENDARIO. =====
 DENTRO DEL PLAZO MÁXIMO DE LOS OCHENTA (80) DÍAS CALENDARIO POSTERIORES AL 31 DE DICIEMBRE DE CADA AÑO, EL GERENTE GENERAL FORMULARÁ LA MEMORIA, EL ESTADO DE SITUACIÓN FINANCIERA Y ESTADO DE RESULTADOS INTEGRALES DE LA SOCIEDAD AL 31 DE DICIEMBRE DE CADA AÑO ANTERIOR, DE ACUERDO CON LO QUE SOBRE EL PARTICULAR ESTABLECE LA LEY GENERAL DE SOCIEDADES Y EL PLAN CONTABLE GENERAL, ASÍ COMO UNA PROPUESTA DE APLICACIÓN DE UTILIDADES, EN CASO DE HABERLAS. LOS ESTADOS FINANCIEROS Y LA DISTRIBUCIÓN DE UTILIDADES SERÁN APROBADOS POR LA JUNTA GENERAL DE ACCIONISTAS, PARA CUYO EFECTO DEBEN PONERSE A DISPOSICIÓN DE LOS ACCIONISTAS LOS DOCUMENTOS A SER SOMETIDOS A SU CONSIDERACIÓN CON LA ANTELACIÓN ESTABLECIDA POR LA LEY GENERAL DE SOCIEDADES. =====
 PODRÁ TAMBIÉN ACORDARSE POR LA JUNTA GENERAL DE ACCIONISTAS QUE EL ESTADO DE SITUACIÓN FINANCIERA Y ESTADO DE RESULTADOS INTEGRALES Y LA PROPUESTA DE APLICACIÓN DE UTILIDADES SEAN FORMULADOS EN ÉPOCAS DISTINTAS SI NO EXISTIERA IMPEDIMENTO LEGAL PARA ELLO. =====
 LOS ESTADOS FINANCIEROS SERÁN FIRMADOS POR EL GERENTE GENERAL.
ARTÍCULO CUADRAGÉSIMO PRIMERO.- DIVIDENDOS. LAS UTILIDADES QUE RESULTEN DE CADA BALANCE ANUAL DESPUÉS DE DESCONTADOS TODOS LOS GASTOS Y HECHOS LOS CASTIGOS, Y LUEGO DE DEDUCIDO EL IMPUESTO A LA RENTA, ASÍ COMO EL PORCENTAJE CORRESPONDIENTE A LA RESERVA LEGAL, HASTA EL MONTO EXIGIDO POR LA LEY GENERAL DE SOCIEDADES, SE APLICARÁN EN LA PROPORCIÓN CORRESPONDIENTE A LAS ACCIONES DE CADA SOCIO. =====
 ===== IX.- ARBITRAJE =====
ARTÍCULO CUADRAGÉSIMO SEGUNDO.- SOLUCIÓN DE CONTROVERSIAS. TODA

2018
200.00
Lima

Stamp: AUTORIDAD PORTUARIA NACIONAL - VºBº - GERENTE GENERAL

Manuel Nojva de la Piedra
NOTARIO DE LIMA

Stamp: AUTORIDAD PORTUARIA NACIONAL - ASESORIA JURÍDICA

Handwritten signature or scribble.

Stamp: AUTORIDAD PORTUARIA NACIONAL - PRESIDENCIA

Stamp: Banco Galindo Neumann

Stamp: DIRECCIÓN DE PORTAFOLIO DE PROTECTOS ENRIQUE FUCHS INDEP. DIRECCIÓN DE PROTECTO (N) - Universidad

Stamp: DIRECCIÓN DE PORTAFOLIO DE PROTECTOS PATRICIA MARRADUZZI - RESERVA LEGAL - Universidad

Stamp: DOCUMENTO SELLADO Y VISADO - MANUEL REATEGUI - NOTARIO - LIMA PERU

TESTIMONIO

Stamp: COPIA FIDELICAR... ORIGINAL... 20 SET. 2018

Manuel Noya de la Piedra
Notario de Lima

CONTROVERSIA, DESAVENENCIA O RECLAMACIÓN QUE SURJA ENTRE LA SOCIEDAD Y SUS MIEMBROS, ACCIONISTAS, DIRECTORES (DE SER EL CASO), ADMINISTRADORES, REPRESENTANTES Y/O FUNCIONARIOS, O LAS QUE SURJAN ENTRE ELLOS, RELACIONADA O DERIVADA DE SUS DERECHOS U OBLIGACIONES, O RELATIVAS AL CUMPLIMIENTO DEL PRESENTE ESTATUTO O LA VALIDEZ DE LOS ACUERDOS TOMADOS POR LA JUNTA GENERAL DE ACCIONISTAS, RESOLUCIONES DE GERENCIA, O CUALQUIER OTRO MECANISMO DE ADOPCIÓN DE ACUERDOS, HAYA ESTADO PRESENTE EL INTERESADO O NO, SERÁ RESUELTO POR UN TRIBUNAL ARBITRAL, CONFORMADO POR TRES (03) MIEMBROS QUE SERÁN DESIGNADOS CONFORME A LO DISPUESTO EN EL REGLAMENTO DEL CENTRO DE ARBITRAJE DE LA CÁMARA DE COMERCIO DE LIMA. =====

EL ARBITRAJE SERÁ DE DERECHO Y SE DESARROLLARÁ BAJO LA ORGANIZACIÓN Y ADMINISTRACIÓN DE LOS ÓRGANOS DEL CENTRO DE ARBITRAJE DE LA CÁMARA DE COMERCIO DE LIMA, DE ACUERDO A SU REGLAMENTO. =====

EL TRIBUNAL ARBITRAL DEBERÁ RESOLVER LOS CUESTIONAMIENTOS A SU COMPETENCIA QUE SE PLANTEEN, MEDIANTE LAUDO PARCIAL, DE MANERA PREVIA AL FONDO DE LA CONTROVERSIA. =====

EL LAUDO QUE SE EMITA EN EL PROCESO ARBITRAL SERÁ INAPELABLE Y TENDRÁ CARÁCTER DEFINITIVO. LA PARTE QUE ESTIME CONVENIENTE IMPUGNAR EL LAUDO A TRAVÉS DEL RECURSO DE ANULACIÓN ANTE EL PODER JUDICIAL, DEBERÁ ACOMPAÑAR A SU DEMANDA UNA CARTA FIANZA SOLIDARIA, IRREVOCABLE Y DE REALIZACIÓN AUTOMÁTICA POR EL MONTO QUE EL LAUDO LE HAYA ORDENADO PAGAR A FAVOR DE LA CONTRAPARTE O, EN CASO DE TRATARSE DE UNA PRETENSIÓN DE CUANTÍA INDETERMINADA, EL TRIBUNAL ARBITRAL DEBERÁ FIJAR EN EL LAUDO EL MONTO AL QUE DEBERÁ ASCENDER LA REFERIDA FIANZA. =====

PARA CUALQUIER INTERVENCIÓN DE LOS JUECES Y TRIBUNALES ORDINARIOS DENTRO DE LA MECÁNICA ARBITRAL, LAS PARTES SE SOMETEN EXPRESAMENTE A LA JURISDICCIÓN DE LOS JUECES Y TRIBUNALES DE LA CIUDAD DE LIMA, RENUNCIANDO AL FUERO DE SUS DOMICILIOS. =====

LA PRESENTE CLÁUSULA ARBITRAL ALCANZARÁ A TODOS LOS MIEMBROS,

Alvaro Cerro
Neu
V

DIRECCIÓN DE PORTAFOLIO DE PROYECTOS
UNIDAD DE FUCHS INGENIEROS
DIRECTOR DE PROYECTO (N)
Protección

DIRECCIÓN DE PORTAFOLIO DE PROYECTOS
UNIDAD DE FUCHS INGENIEROS
DIRECTOR DE PROYECTO (N)
Protección

DOCUMENTO SELLADO Y
MIGUEL
DOMINGO
MARTÍN
LIMA, PERU

AUTORIDAD NACIONAL
PORTUARIA
V B°

AUTORIDAD NACIONAL
PORTUARIA
GRUPO GENERAL
V B°

AUTORIDAD NACIONAL
PORTUARIA
V B°
ASOCIACIÓN JURÍDICA - TUNJUNI

AUTORIDAD NACIONAL
PRESIDENCIA
APN

TESTIMONIO

20 SEP 2013

MARIO GUSTAVO BUSTO BUAQUE
FELIPE

DE LA T. 2018
1260. Pse.
Lima

Manuel Noja de la Piedra
Notario de Lima

ACCIONISTAS, DIRECTORES (DE SER EL CASO), ADMINISTRADORES, REPRESENTANTES Y/O FUNCIONARIOS QUE SE INCORPOREN A LA SOCIEDAD, ASÍ COMO A AQUELLOS QUE AL MOMENTO DE SUSCITARSE LA CONTROVERSIA HUBIESEN DEJADO DE SERLO. =====

===== X.- DISOLUCIÓN Y LIQUIDACIÓN DE LA SOCIEDAD =====

ARTÍCULO CUADRAGÉSIMO TERCERO.- DISOLUCIÓN Y LIQUIDACIÓN DE LA SOCIEDAD. LLEGADO EL CASO DE LIQUIDACIÓN DE LA SOCIEDAD QUEDARÁ A CARGO DE ELLO LA O LAS PERSONAS NATURALES O JURÍDICAS QUE DESIGNE LA JUNTA GENERAL DE ACCIONISTAS QUE ACUERDE LA LIQUIDACIÓN, OBSERVÁNDOSE DURANTE EL PERÍODO DE LIQUIDACIÓN LAS REGLAS DE ESTE ESTATUTO, EN CUANTO SEAN APLICABLES, LAS ESTABLECIDAS EN LA LEY GENERAL DE SOCIEDADES, EN EL CÓDIGO DE COMERCIO, O NORMA QUE LO SUSTITUYA, O EN OTRAS LEYES PERTINENTES Y EN EL REGLAMENTO DEL REGISTRO MERCANTIL Y LAS INSTRUCCIONES Y ACUERDOS DE LA JUNTA GENERAL. =====

===== * * * * *

PRIMERA CLÁUSULA ADICIONAL AL PACTO SOCIAL.- QUEDA DESIGNADO EL PRIMER DIRECTORIO DE LA SOCIEDAD, EL QUE TENDRÁ LA SIGUIENTE CONFORMACIÓN: =====

- LUIS ENRIQUE ROMERO BELISMELIS, IDENTIFICADO CON DOCUMENTO NACIONAL DE IDENTIDAD N° 10495878, QUIEN SE DESEMPEÑARÁ COMO PRESIDENTE DEL DIRECTORIO. =====
- PAOLO MARIO SACCHI GIURATO, IDENTIFICADO CON DOCUMENTO NACIONAL DE IDENTIDAD N° 06542610. =====
- ALVARO FERNANDO GALINDO NEUMANN, IDENTIFICADO CON DOCUMENTO NACIONAL DE IDENTIDAD N° 10276856. =====

SEGUNDA CLÁUSULA ADICIONAL AL PACTO SOCIAL.- QUEDA NOMBRADO GERENTE GENERAL DE LA SOCIEDAD EL SEÑOR DIEGO ALONSO CASSINELLI MONTERO, IDENTIFICADO CON DOCUMENTO NACIONAL DE IDENTIDAD N° 42009384, QUIEN GOZARÁ INDIVIDUALMENTE Y A SOLA FIRMA, SIN MAYORES LÍMITES A LOS LEGALMENTE ESTABLECIDOS, Y POR EL HECHO DE SU SOLO NOMBRAMIENTO, TANTO DE LAS FACULTADES INDICADAS EN EL PRESENTE ESTATUTO SOCIAL, ASÍ COMO DE TODAS AQUELLAS QUE LE SEAN CONFERIDAS. =====

Manuel Noja de la Piedra
NOTARIO DE LIMA

COPIA FIDELAR DEL ORIGINAL
TESTIMONIO
20 SEP. 2018
MARIO GUE...
ESTEBAN...



Manuel Noya de la Piedra
Notario de Lima

1000 PM
LIMA
2010

TERCERA CLÁUSULA ADICIONAL AL PACTO SOCIAL. - QUEDAN DESIGNADOS COMO APODERADOS DE LA SOCIEDAD, LOS SEÑORES ALVARO FERNANDO GALINDO NEUMANN, IDENTIFICADO CON DOCUMENTO NACIONAL DE IDENTIDAD N° 10276856 Y JULIO PABLO PFLUCKER SICHERI, IDENTIFICADO CON DOCUMENTO NACIONAL DE IDENTIDAD N° 42817150. =

CUARTA CLÁUSULA ADICIONAL AL PACTO SOCIAL - EL GERENTE GENERAL DE LA SOCIEDAD NOMBRADO EN LA SEGUNDA CLÁUSULA ADICIONAL AL PACTO SOCIAL PRECEDENTE GOZARÁ DE LAS SIGUIENTES FACULTADES, LAS MISMAS QUE PODRÁN SER EJERCIDAS DE MANERA INDIVIDUAL Y A SOLA FIRMA. DE IGUAL MANERA, LOS APODERADOS NOMBRADOS EN LA TERCERA CLÁUSULA ADICIONAL AL PACTO SOCIAL PRECEDENTE GOZARÁN DE LAS MISMAS FACULTADES, LAS MISMAS QUE PODRÁN SER EJERCIDAS DE MANERA INDIVIDUAL Y A SOLA FIRMA, A EXCEPCIÓN DE AQUELLAS QUE SEAN INHERENTES AL CARGO DEL GERENTE GENERAL: =====

"RÉGIMEN DE FACULTADES =====

1. FACULTADES ADMINISTRATIVAS =====

- 1.1. DIRIGIR Y CONTROLAR LOS NEGOCIOS Y ACTIVIDADES DE LA SOCIEDAD. =====
- 1.2. AUTORIZAR VIAJES AL EXTRANJERO DE LOS FUNCIONARIOS Y EMPLEADOS DE LA SOCIEDAD. =====
- 1.3. SUSCRIBIR LA CORRESPONDENCIA. =====
- 1.4. OTORGAR RECIBOS Y CANCELACIONES DE PAGO. =====
- 1.5. COBRAR LAS CANTIDADES QUE SE ADEUDEN A LA SOCIEDAD Y EXIGIR LA ENTREGA DE LOS BIENES MUEBLES E INMUEBLES QUE LE PERTENEZCAN O CUYA POSESIÓN LE CORRESPONDA. =====
- 1.6. SOLICITAR Y OBTENER TODO TIPO DE REGISTROS, AUTORIZACIONES, LICENCIAS, PERMISOS, APROBACIONES, CONSENTIMIENTOS, CONCESIONES Y DERECHOS; ASÍ COMO, REALIZAR CUALQUIER ACTO QUE SE REQUIERA A FIN DE DESARROLLAR LAS ACTIVIDADES COMPRENDIDAS EN EL OBJETO SOCIAL ANTE CUALQUIER ENTIDAD ADMINISTRATIVA. =====
- 1.7. SOLICITAR Y OBTENER EL REGISTRO Y/O INSCRIPCIÓN DE LOS DERECHOS, NOMBRAMIENTOS, CONTRATOS Y ACTOS EN GENERAL DE LA SOCIEDAD, EN LOS REGISTROS PÚBLICOS Y ADMINISTRATIVOS. =====
- 1.8. REGISTRAR PATENTES, MARCAS, NOMBRES COMERCIALES Y OTROS



Manuel Noya de la Piedra
NOTARIO DE LIMA



TESTIMONIO
20 SEP 2010
MARGO GUTIERREZ DIAZQUE
FELIPE

OFICINA DE LIMA
DE LA PIEDRA
0. 2018

Manuel Noya de la Piedra
Notario de Lima

DERECHOS DE PROPIEDAD INTELECTUAL O INDUSTRIAL. =====

2. FACULTADES DE REPRESENTACIÓN =====

2.1 EJERCER LA REPRESENTACIÓN DE LA SOCIEDAD EN LAS JUNTAS GENERALES DE ACCIONISTAS, DE SOCIOS, DE ACREEDORES Y DIRECTORIOS DE SOCIEDADES CIVILES Y MERCANTILES DE LAS QUE PARTICIPE LA SOCIEDAD, ASÍ COMO TOMAR PARTE EN LOS DEBATES Y VOTACIONES. =====

2.2 EXIGIR RENDICIÓN DE CUENTAS, OBSERVARLAS Y APROBARLAS. ===

2.3 REPRESENTAR A LA SOCIEDAD ANTE LOS PODERES DEL ESTADO, GOBIERNOS REGIONALES, GOBIERNOS LOCALES, ORGANISMOS REGULADORES, AUTORIDAD PORTUARIA NACIONAL, AUTORIDAD PORTUARIA REGIONAL, CUALQUIER AUTORIDAD POLÍTICA, JUDICIAL, MUNICIPAL, MILITAR, POLICIAL Y DE LA ADMINISTRACIÓN PÚBLICA EN GENERAL, INCLUYENDO PERO SIN LIMITARSE A ELLO, LOS DISTINTOS MINISTERIOS DEL PODER EJECUTIVO, EL PODER JUDICIAL, LA SUPERINTENDENCIA NACIONAL DE REGISTROS PÚBLICOS - SUNARP, LA OFICINA REGISTRAL DE LIMA Y CALLAO - ORLC, ASÍ COMO CUALQUIER OTRA OFICINA REGISTRAL ESTABLECIDA EN EL PAÍS, LA SUPERINTENDENCIA DEL MERCADO DE VALORES - SMV, LA SUPERINTENDENCIA NACIONAL DE ADUANAS Y DE ADMINISTRACIÓN TRIBUTARIA - SUNAT, LA SUPERINTENDENCIA DE BANCA, SEGUROS Y ADMINISTRADORAS DE FONDOS DE PENSIONES - SBS, EL INSTITUTO NACIONAL DE DEFENSA DE LA COMPETENCIA Y DE LA PROPIEDAD INTELECTUAL - INDECOPI, CON TODAS LAS FACULTADES NECESARIAS, SIN RESERVA NI LIMITACIÓN ALGUNA. =====

2.4 REPRESENTAR A LA SOCIEDAD EN CUALQUIER PROCEDIMIENTO ADMINISTRATIVO, JUDICIAL, EXTRAJUDICIAL O ARBITRAL, EN GENERAL, O ANTE EL FUERO MILITAR CON LAS FACULTADES GENERALES ESTABLECIDAS EN EL ARTÍCULO 74° DEL CÓDIGO PROCESAL CIVIL, ASÍ COMO LAS SIGUIENTES FACULTADES ESPECIALES A QUE SE REFIERE EL ARTÍCULO 75° DEL MISMO CÓDIGO: =====

2.4.1 INTERPONER DEMANDAS, ACCIONES JUDICIALES, ARBITRALES ADMINISTRATIVAS O DE CUALQUIER OTRA ÍNDOLE, ASÍ COMO DENUNCIAS, EN NOMBRE DE LA SOCIEDAD; SOLICITAR PRUEBAS ANTICIPADAS; RENUNCIAR AL FUERO DEL DOMICILIO. =====

Manuel Noya de la Piedra
NOTARIO DE LIMA

TESTIMONIO

20 SEP. 2018

INSTRUMENTO DE PROTECCIÓN DE DERECHOS DE PROPIEDAD INTELECTUAL O INDUSTRIAL

Manuel Nozja de la Piedra
Notario de Lima

2.4.2 CONTESTAR TODA DEMANDA O ACCIÓN QUE SE INTERPONGA CONTRA LA SOCIEDAD, CON LA ÚNICA SALVEDAD DE QUE NO PODRÁ CONTESTAR DEMANDAS SIN LA PREVIA CITACIÓN PERSONAL DE LA SOCIEDAD EN SU PROPIO DOMICILIO PRINCIPAL, FORMULAR RECONVENCIONES, COADYUVAR EN LA DEFENSA DE PROCESOS YA INICIADOS INTERVINIENDO COMO LITISCONSORTE, TERCERO COADYUVANTE O EXCLUYENTE PRINCIPAL; DE PROPIEDAD O DE DERECHO PREFERENTE, ASÍ COMO FORMULAR DENUNCIA CIVIL. =====

2.4.3 INTERPONER TODOS LOS MEDIOS IMPUGNATORIOS Y ANULATORIOS PREVISTOS EN LA LEY PROCESAL O EN LAS LEYES ESPECIALES. =====

2.4.4 OFRECER MEDIOS PROBATORIOS; FORMULAR TACHAS Y OPOSICIONES; PRESTAR DECLARACIÓN DE PARTE; DECLARAR COMO TESTIGO Y EFECTUAR RECONOCIMIENTOS. =====

2.4.5 REPRESENTAR A LA SOCIEDAD EN TODAS LAS AUDIENCIAS JUDICIALES, ARBITRALES, ADMINISTRATIVAS O DE CUALQUIER OTRA ÍNDOLE, DE CUALQUIER CLASE O DENOMINACIÓN. =====

2.4.6 SOLICITAR LA SUSPENSIÓN DEL PROCESO HASTA POR EL PLAZO MÁXIMO QUE DETERMINE LA LEY DE LA MATERIA, Y TANTAS VECES COMO SEA NECESARIO Y/O PERMITIDO. =====

2.4.7 DEDUCIR TODA CLASE DE EXCEPCIONES Y DEFENSAS PREVIAS, SEGÚN JUZGUE CONVENIENTE, ASÍ COMO INTERPONER INHIBITORIAS Y FORMULAR RECUSACIÓN. =====

2.4.8 SOLICITAR MEDIDAS CAUTELARES DE CUALQUIER CLASE O DENOMINACIÓN, INCLUYENDO LA CONTENIDA EN EL ARTÍCULO 629° DEL CÓDIGO PROCESAL CIVIL Y LAS PREVISTAS EN LOS ARTÍCULOS 674° Y 642° DEL ANTES CITADO TEXTO LEGAL, DESISTIRSE DE ELLAS, PEDIR SU SUSTITUCIÓN, DAR EXPRESA CAUCIÓN JURATORIA SIN LÍMITE DE MONTO, PRESTAR FIANZA, CONSTITUIR GARANTÍA MOBILIARIA O HIPOTECA, Y OTORGAR LA GARANTÍA REAL O PERSONAL IDÓNEA QUE JUZGUE CONVENIENTE PARA PEDIR EL LEVANTAMIENTO, SUSTITUCIÓN O LA CONTRACAUTELA DE CUALESQUIERA DE LAS MEDIDAS CAUTELARES QUE TENGA A BIEN SOLICITAR A NOMBRE Y REPRESENTACIÓN DE ÉSTA, ASÍ COMO EN LAS QUE ELLA PUEDA SER AFECTADA COMO DEMANDADA. =====

2.4.9 SOMETER CUALQUIER CONTROVERSIA, DISPUTA, ASUNTO,

TESTIMONIO

20 SEP 2013

MARIO COLLAO DIRECTOR GENERAL
FEDERACIÓN

LA DE...
15...
2013



Manuel Nozja de la Piedra
NOTARIO DE LIMA

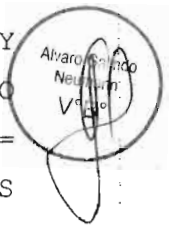

Manuel Norja de la Piedra

Notario de Lima



RECLAMACIÓN O DEMANDA, SUS PRETENSIONES O PETITORIOS, A ARBITRAJE NACIONAL O INTERNACIONAL, TOTAL O PARCIALMENTE, INCLUYENDO AQUELLOS ASUNTOS CONTENCIOSOS Y LITIGIOSOS DERIVADOS DE LAS ACCIONES JUDICIALES EN QUE INTERVENGAN, SEAN DE DERECHO O DE CONCIENCIA, SIEMPRE QUE LA LEY PERUANA LO PERMITA, ASÍ COMO ELEGIR O DESIGNAR EL O LOS ÁRBITROS DE DERECHO O DE CONCIENCIA QUE SEAN NECESARIOS Y ASUMIR LA REPRESENTACIÓN DE LA SOCIEDAD EN EL PROCEDIMIENTO O PROCEDIMIENTOS ARBITRALES CORRESPONDIENTES, SUSCRIBIENDO EL CONVENIO ARBITRAL QUE SE REQUIERA PARA DETERMINAR EL ASUNTO O ASUNTOS SUJETOS A ARBITRAJE Y PARA REFERIRLOS A ELLO. ASIMISMO, SUSCRIBIR Y DETERMINAR LA DEMANDA ARBITRAL CORRESPONDIENTE, CONTESTAR LA DE LAS PARTES CONTRARIAS, ASÍ COMO EJERCER DENTRO DEL PROCESO ARBITRAL LAS MISMAS FACULTADES DE LAS QUE ESTÁ INVESTIDO. =====

2.4.10 SOLICITAR LA EJECUCIÓN DE SENTENCIAS, LAUDOS ARBITRALES NACIONALES O INTERNACIONALES Y DE TODAS LAS RESOLUCIONES QUE RECAIGAN EN LOS PROCESOS A LOS CUALES CORRESPONDAN Y EN LOS INCIDENTES QUE DE ELLOS SE DERIVEN, SIN LIMITACIÓN ALGUNA; PUDIENDO PRESENTAR Y RECURRIR A TODOS LOS APREMIOS Y APERCIBIMIENTOS DE EJECUCIÓN FORZADA PRESCRITOS POR LA LEY PERUANA. =====

2.4.11 CONSIGNAR JUDICIALMENTE VALORES, DINERO, SEA EN MONEDA NACIONAL O EXTRANJERA, COSAS, BIENES MUEBLES O INMUEBLES, Y CUANTO SEA DE PROPIEDAD DE LA SOCIEDAD A FAVOR DE SU CONTRAPARTE, SIN LIMITACIÓN ALGUNA EN CUANTO A ESTA DISPOSICIÓN, SEGÚN SU MEJOR CRITERIO, ASÍ COMO RETIRAR EXPRESAMENTE CONSIGNACIONES JUDICIALES DE VALORES, DINERO SEA EN MONEDA NACIONAL O EXTRANJERA, RECAUDAR SUS INTERESES LEGALES, MORATORIOS Y COMPENSATORIOS, COSTAS Y COSTOS DE PROCESO, ACEPTAR PAGOS PARCIALES O TOTALES, FIRMAR DOCUMENTOS DE VALOR CANCELATORIOS, SEAN EN PAGOS TOTALES O PARCIALES, DAR POR CANCELADAS CUALESQUIER OBLIGACIONES DERIVADAS DE LAS PRETENSIONES QUE SE DISCUTAN COMO CONSECUENCIA DIRECTA O INDIRECTA DE LOS DERECHOS DE ÉSTA, RENUNCIAR A DERECHOS DE PAGO



Manuel Norja de la Piedra
NOTARIO DE LIMA

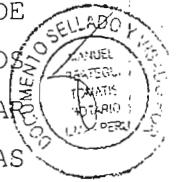
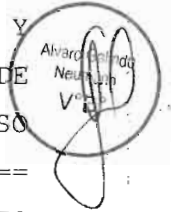

Handwritten signature



TESTIMONIO

20 SEP 2018

MANO QUE... ESTO OYAUQUE...
FOLIO...

LA PIEDRA
Manuel Norja de la Piedra

92

2018
Cdo. P.
Lima

Notario de Lima

6221427-94

EN TODO O EN PARTE, SUSCRIBIR TODO DOCUMENTO O INSTRUMENTO CANCELATORIO DE OBLIGACIONES, RENUNCIA DE DERECHOS O RECEPCIÓN PLENA DE PAGOS, SIN LIMITACIÓN ALGUNA CON RESPECTO A LA CLASE DE BIENES USADOS PARA EL PAGO O SU VALOR, O LA DENOMINACIÓN DE LA MONEDA UTILIZADA PARA ELLO Y SU CORRECTA VALORIZACIÓN, EN SU MEJOR CRITERIO. =====

2.5 ADEMÁS DE LO EXPRESADO EN EL NUMERAL 2.4, REPRESENTAR A LA SOCIEDAD EN PROCEDIMIENTOS LABORALES ANTE EL MINISTERIO DE TRABAJO Y PROMOCIÓN DEL EMPLEO Y LOS JUZGADOS Y SALAS ESPECIALIZADAS DE TRABAJO EN TODAS LAS DIVISIONES E INSTANCIAS, CON TODAS LAS FACULTADES ENUMERADAS EN EL NUMERAL 2.4 ANTERIOR.

2.6 SIN PERJUICIO DE LO DISPUESTO EN EL NUMERAL 2.4 PRECEDENTE, REPRESENTAR A LA SOCIEDAD EN PROCEDIMIENTOS PENALES, CON LAS FACULTADES ESPECÍFICAS DE DENUNCIAR, CONSTITUIRSE EN PARTE CIVIL, PRESTAR INSTRUCTIVA, PREVENTIVA Y TESTIMONIALES, PUDIENDO ACUDIR A NOMBRE DE LA SOCIEDAD ANTE LA POLICÍA NACIONAL DEL PERÚ, SIN LÍMITE DE FACULTADES. =====

2.7 FORMULAR ALLANAMIENTO A LA DEMANDA EN TODAS O PARTE DE LAS PRETENSIONES PROPUESTAS, EN CUALESQUIERA CLASE DE PROCESOS JUDICIALES; ASÍ COMO FORMULAR RECONOCIMIENTO, ACEPTANDO LA PRETENSIÓN DIRIGIDA CONTRA DE LA SOCIEDAD Y LOS FUNDAMENTOS DE HECHO Y DE DERECHO DE LA DEMANDA, EN CUALESQUIERA CLASE DE PROCESOS JUDICIALES; CELEBRAR ACTOS DE DISPOSICIÓN DE DERECHOS SUSTANTIVOS. =====

2.8 FORMULAR EXPRESO DESISTIMIENTO DE TODAS LAS PRETENSIONES O PARTE DE ELLAS SEGÚN SU DISCRETIONALIDAD, ASÍ COMO DESISTIMIENTO DEL PROCESO O PROCESOS QUE JUZGUE CONVENIENTE, EN EL MOMENTO QUE ASÍ LO DETERMINE. =====

2.9 FORMULAR Y SUSCRIBIR CONCILIACIONES TOTALES O PARCIALES EN CUANTO A LA PRETENSIÓN O PRETENSIONES DEMANDADAS, CON TODAS LAS CONTRAPARTES O ALGUNA O ALGUNAS DE ELLAS, SEGÚN JUZGUE SU DISCRETIONALIDAD, ANTE EL CENTRO DE CONCILIACIÓN QUE CORRESPONDA, O ANTE LA AUTORIDAD JUDICIAL CORRESPONDIENTE. =====

2.10 SUSCRIBIR TRANSACCIONES TANTO JUDICIALES COMO



Manuel Norja de la Piedra
NOTARIO DE LIMA



Handwritten signature



TESTIMONIO

20 SEP 2018

MANUEL NORJA DE LA PIEDRA

Manuel Noya de la Piedra
Notario de Lima



EXTRAJUDICIALES, TOTALES O PARCIALMENTE EN CUANTO A LA PRETENSIÓN O PRETENSIONES DEMANDADAS, CON TODAS LAS CONTRAPARTES O ALGUNA O ALGUNAS DE ELLAS, SEGÚN JUZGUE SU DISCRECIONALIDAD, ANTE EL JUEZ DE LA CAUSA, SALA CIVIL O CORTE SUPREMA, POR ESCRITO, PRIVADO O POR ESCRITURA PÚBLICA, CON EXPRESA FACULTAD DE REPRESENTACIÓN Y LEGALIZACIÓN DE FIRMAS CUANDO ELLO CORRESPONDA. =====

2.11 REPRESENTAR A LA SOCIEDAD ANTES CUALQUIER AUTORIDAD PÚBLICA O PRIVADA, DIRIGIR PETICIONES A ORGANISMOS PÚBLICOS O PRIVADOS COORDINADORES DE LAS PRECALIFICACIONES Y/O LICITACIONES, INTERPONER RECURSOS ORDINARIOS, EXTRAORDINARIOS, RECLAMACIONES, SUSCRIBIR ACTAS Y CORRESPONDENCIA, SUSCRIBIR LAS OFERTAS Y EXPEDIENTES QUE PRESENTEN, SUSCRIBIR FORMULARIOS OFICIALES Y, EN GENERAL, HACER TODO LO NECESARIO PARA LOGRAR QUE LA SOCIEDAD PRECALIFIQUE Y OBTENGA LA BUENA PRO EN LICITACIONES PÚBLICAS EN LAS CUALES TENGA INTERÉS EN PARTICIPAR, INCLUYENDO LA SUSCRIPCIÓN DEL RESPECTIVO CONTRATO.

2.12 SEGÚN PUEDA SER NECESARIO PARA EL ADECUADO Y DEBIDO EJERCICIO DE TODAS, VARIAS O CUALQUIERA DE LAS FACULTADES QUE POR ESTE PODER SE OTORGAN Y CONFIEREN, HACER, FIRMAR, SELLAR, RECONOCER, ASÍ COMO ENTREGAR, PRESENTAR, NOTIFICAR, Y ARCHIVAR CUALQUIER PETICIÓN, SOLICITUD, DECLARACIÓN, QUEJA, AVISO, RECONOCIMIENTO, U OTROS INSTRUMENTOS, DOCUMENTOS O PAPELES EN GENERAL; COMPARECER ANTE CUALQUIER NOTARIO, FUNCIONARIO DEL GOBIERNO, JUEZ, JUZGADO O TRIBUNAL, ENTABLANDO Y PROSIGUIENDO PROCEDIMIENTOS YA SEAN CIVILES, COMERCIALES, ADMINISTRATIVOS, MUNICIPALES Y EN GENERAL DE CUALQUIER NATURALEZA, Y EJECUTANDO CUALESQUIERA OTROS ACTOS QUE FUEREN NECESARIOS REALIZAR PARA TAL FIN. =====

2.13 EJERCER LA REPRESENTACIÓN MERCANTIL, CON LAS FACULTADES Y LIMITACIONES QUE LA LEY ESTABLECE. =====

2.14 PRESENTAR SOLICITUDES DE RECONOCIMIENTO DE CRÉDITOS ANTE LA COMISIÓN DE PROCEDIMIENTOS CONCURSALES DEL INDECOPI, O LA OFICINA DESCENTRALIZADA O FEDATARIO QUE CORRESPONDA; ASÍ COMO

COPIA DEL LIBRO
N.º 556
50. 2013



Manuel Noya de la Piedra
NOTARIO DE LIMA



[Handwritten signature]



TESTIMONIO
20 SET 2013
TRABAJOS
[Handwritten signature]



Manuel Norja de la Piedra

Notario de Lima

2018
22/09/2018

PEDIR LA DECLARACIÓN DE INSOLVENCIA Y REESTRUCTURACIÓN DE LOS DEUDORES DE LA SOCIEDAD Y PARTICIPAR EN ESTOS PROCESOS CON PLENAS FACULTADES, YA SEAN PROCESOS QUE HAYAN SIDO INICIADOS POR TERCEROS O POR LA SOCIEDAD; Y PARTICIPAR CON VOZ Y CON VOTO EN LAS CORRESPONDIENTES JUNTAS DE ACREEDORES Y DEMÁS JUNTAS QUE SE REALICEN COMO CONSECUENCIA DE LOS PROCESOS INICIADOS ANTE LA COMISIÓN DE PROCEDIMIENTOS CONCURSALES DEL INDECOPI O CUALQUIERA DE SUS FEDATARIOS U ORGANISMOS DESCENTRALIZADOS EN TODA LA REPÚBLICA DEL PERÚ; ASÍ COMO APERSONARSE ANTE LAS DISTINTAS COMISIONES DEL INDECOPI O DE CUALQUIER OTRA COMISIÓN O ENTIDAD QUE LAS SUSTITUYA, PUDIENDO PRESENTAR TODA CLASE DE ESCRITOS Y/O RECURSOS, INCLUIDOS LOS IMPUGNATIVOS, Y ASISTIR A LAS DILIGENCIAS Y/O AUDIENCIAS QUE PARA TAL EFECTO SE REALICEN.

3. FACULTADES LABORALES

3.1 NEGOCIAR, CELEBRAR, SUSCRIBIR, RENOVAR, MODIFICAR Y TERMINAR, A NOMBRE DE LA SOCIEDAD, CONTRATOS DE TRABAJO A PLAZO DETERMINADO O INDETERMINADO, DE TRABAJADORES.

3.2 AMONESTAR VERBALMENTE Y/O POR ESCRITO; SUSPENDER; Y, DESPEDIR A LOS TRABAJADORES DE LA SOCIEDAD.

3.3 ESTABLECER Y MODIFICAR EL HORARIO Y CONDICIONES DE TRABAJO.

3.4 SUSCRIBIR PLANILLAS, BOLETAS DE PAGO, LIQUIDACIONES DE BENEFICIOS SOCIALES Y DOCUMENTOS ANÁLOGOS.

3.5 OTORGAR CERTIFICADOS DE TRABAJO, CONSTANCIAS DE FORMACIÓN LABORAL Y PRÁCTICAS PROFESIONALES Y PRE-PROFESIONALES Y DOCUMENTOS ANÁLOGOS.

3.6 SUSCRIBIR LAS COMUNICACIONES AL MINISTERIO DE TRABAJO Y PROMOCIÓN DEL EMPLEO, EL SEGURO SOCIAL DE SALUD - ESSALUD, OFICINA DE NORMALIZACIÓN PREVISIONAL - ONP Y SUPERINTENDENCIA DE ADMINISTRADORAS PRIVADAS DE FONDOS DE PENSIONES.

3.7 APROBAR EL REGLAMENTO INTERNO DE TRABAJO Y ESTABLECER TODAS LAS REGLAS Y REGLAMENTOS QUE CONSIDERE NECESARIOS PARA EL FUNCIONAMIENTO DE LA SOCIEDAD.

3.8 OTORGAR PERMISOS CON Y SIN GOCE DE HABER A LOS



Manuel Norja de la Piedra
NOTARIO DE LIMA



Handwritten signature.



TESTIMONIO
20 SEP 2018
WANDA WILSON
FELIX...



Manuel Norja de la Piedra
Notario de Lima

ESCUELA DE LIBRES
NOTARÍA DE LA PIEDRA
160, 2018
107-0000147100

FUNCIONARIOS Y TRABAJADORES CON PATRIMONIO DE LA SOCIEDAD. =====
3.9 INTERVENIR EN TODO TIPO DE PROCEDIMIENTOS JUDICIALES Y ADMINISTRATIVOS QUE SE SIGAN ANTE EL FUERO LABORAL, CIVIL O AUTORIDADES ADMINISTRATIVAS DE TRABAJO YA SEA POR DENUNCIA DE LOS TRABAJADORES, SINDICATO O SUS REPRESENTANTES EN PROCEDIMIENTOS INICIADOS DE OFICIO POR LA AUTORIDAD O POR INICIATIVA DE LA SOCIEDAD, CON LAS FACULTADES NECESARIAS PARA ELLO, ADEMÁS LAS DE CONTESTAR DENUNCIAS, ASISTIR A COMPARENDOS, Y AUDIENCIAS DE INVESTIGACIÓN, INTERVENIR EN INSPECCIONES, REALIZAR TODOS LOS ACTOS QUE SEAN NECESARIOS DENTRO DE LOS PROCESOS LABORALES, DILIGENCIAS JUDICIALES O ADMINISTRATIVAS; PRESENTAR Y TRAMITAR TODO TIPO DE SOLICITUDES; INTERVENIR EN TODAS LAS ETAPAS DE LA NEGOCIACIÓN COLECTIVA, INCLUYENDO LAS ETAPAS DE NEGOCIACIÓN DIRECTA, CONCILIACIÓN, MEDIACIÓN, ARBITRAJE, DESIGNAR ÁRBITROS, IMPUGNAR EL LAUDO ARBITRAL, SUSCRIBIR CONVENIOS COLECTIVOS, SUSCRIBIR Y NEGOCIAR CONVENIOS INDIVIDUALES CON LOS TRABAJADORES RESPECTO AL OTORGAMIENTO, MODIFICACIÓN, REGULACIÓN, REEMPLAZO, ACLARACIÓN O EXTINCIÓN DE DERECHOS LABORALES Y CONDICIONES DE TRABAJO, Y, EN GENERAL REALIZAR TODOS LOS ACTOS A QUE ALUDEN LOS ARTÍCULOS 49, 49 Y 61 DEL DECRETO SUPREMO N° 010-2003-TR, ARTÍCULO 37 DE SU REGLAMENTO APROBADO POR DECRETO SUPREMO N° 011-92-TR, EL ARTÍCULO 21 DE LA LEY N° 26636, ARTÍCULO 19 DE LA LEY N° 29497, EL ARTÍCULO 6 DEL DECRETO SUPREMO N° 003-97-TR Y SU REGLAMENTO APROBADO POR EL DECRETO SUPREMO N° 001-96-TR O LOS DISPOSITIVOS MODIFICATORIOS O QUE EN SU OPORTUNIDAD PUDIERA SUSTITUIRLOS SIN RESERVA NI LIMITACIÓN ALGUNA, LAS FACULTADES DEL PRESENTE ACÁPITE PODRÁN SER DELEGADAS A LA PERSONA O PERSONAS QUE EL APODERADO ESTIME CONVENIENTE. =====

4. FACULTADES CONTRACTUALES =====

SUSCRIBIR (INCLUYENDO ADENDAS), CELEBRAR, MODIFICAR, RESCINDIR, RESOLVER, PRORROGAR Y DAR POR CONCLUIDO A NOMBRE DE LA SOCIEDAD, EL CONTRATO DE CONCESIÓN DEL PROYECTO DENOMINADO MODERNIZACIÓN Y DESARROLLO DEL TERMINAL PORTUARIO



Manuel Norja de la Piedra
NOTARIO DE LIMA



[Handwritten signature]



TESTIMONIO
20 SET 2018
MARIA CUSTODIA GONZALEZ OYAGUE
FELICIDAD

Manuel Norja de la Piedra

Notario de Lima

Handwritten flourish

MULTIPROPÓSITO DE SALAVERRY, A SUSCRIBIRSE ENTRE LA SOCIEDAD Y EL ESTADO DE LA REPÚBLICA DEL PERÚ, REPRESENTADO POR EL MINISTERIO DE TRANSPORTES Y COMUNICACIONES, QUIEN A SU VEZ ACTÚA A TRAVÉS DE LA AUTORIDAD PORTUARIA NACIONAL, CONFORME A LO DISPUESTO EN LA LEY N° 27943 Y SU REGLAMENTO APROBADO MEDIANTE DECRETO SUPREMO N° 003-2004-MTC. =====

ASIMISMO, NEGOCIAR, CELEBRAR, SUSCRIBIR, MODIFICAR, RESCINDIR, RESOLVER, PRORROGAR Y DAR POR CONCLUIDOS A NOMBRE DE LA SOCIEDAD, ACTOS, CONTRATOS Y CONVENIOS MERCANTILES, CIVILES, ARBITRALES, BANCARIOS Y COMPROMISOS DE TODA CLASE Y NATURALEZA, NOMINADOS O INNOMINADOS, TÍPICOS O ATÍPICOS, ASÍ COMO TRATAR Y RESOLVER TODA CLASE DE NEGOCIOS EN LOS QUE INTERVENGA. =====

EN TAL SENTIDO, PODRÁN REPRESENTAR A LA SOCIEDAD, EN: =====

4.1 PRESTACIÓN DE SERVICIOS EN GENERAL, LO QUE INCLUYE SIN QUE ELLO SEA LIMITATIVO, CONTRATOS DE LOCACIÓN DE SERVICIOS, OBRA, MANDATO, DEPÓSITO Y SECUESTRO. =====

4.2 CONTRATOS CON LOS CLIENTES Y/O USUARIOS DE LOS SERVICIOS Y PRODUCTOS QUE BRINDA U OFRECE LA SOCIEDAD. =====

4.3 COMPRAR, PROMETER COMPRAR, TODA CLASE DE BIENES MUEBLES E INMUEBLES, INCLUYENDO EXPRESAMENTE ACCIONES Y/O PARTICIPACIONES, DENTRO O FUERA DE CUALQUIER MECANISMO CENTRALIZADO DE NEGOCIACIÓN. =====

4.4 VENDER, ENAJENAR, PERMUTAR, PROMETER VENDER, DAR EN PAGO, APORTAR, CEDER, DEPOSITAR, GRAVAR, OTORGAR EN GARANTÍA, OTORGAR GARANTÍAS MOBILIARIAS Y EN GENERAL ENAJENAR TODA CLASE DE BIENES MUEBLES, INCLUYENDO EXPRESAMENTE ACCIONES Y/O PARTICIPACIONES, DENTRO O FUERA DE CUALQUIER MECANISMO CENTRALIZADO DE NEGOCIACIÓN. =====

4.5 VENDER, ENAJENAR, PERMUTAR, PROMETER VENDER, DAR EN PAGO, DONAR, APORTAR, CEDER, DEPOSITAR, GRAVAR, OTORGAR EN GARANTÍA, OTORGAR GARANTÍAS MOBILIARIAS Y EN GENERAL ENAJENAR TODA CLASE DE BIENES MUEBLES E INMUEBLES. =====

4.6 CONVENIO ARBITRAL PARA CUALQUIER CONTRATO EN QUE SEA, O VAYA A SER, PARTE LA SOCIEDAD. =====



Manuel Norja de la Piedra
NOTARIO DE LIMA



Handwritten signature

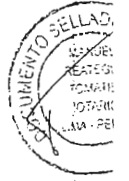

TESTIMONIO

20 SET 2018

MANO GUA... TO YAGUE

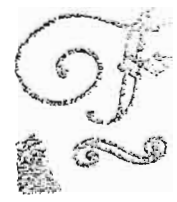

BELECA DE LIMBA
NOYA DI
AGO. 2018

Manuel Noya de la Piedra
Notario de Lima

4.7 SOLICITAR Y SUSCRIBIR EL CONVENIO DE ESTABILIDAD JURÍDICA A QUE SE REFIEREN LOS DECRETOS LEGISLATIVOS N° 662 Y N° 757; Y LA LEY N° 27342 Y OTROS RELACIONADOS CON LA INVERSIÓN PRIVADA; NEGOCIAR TODOS LOS TÉRMINOS Y CONDICIONES , ASÍ COMO SOLICITAR OTORGAR Y SUSCRIBIR EL CONTRATO DE INVERSIÓN QUE LA SOCIEDAD CELEBRE CON EL ESTADO DE LA REPÚBLICA DEL PERÚ O ENTIDAD COMPETENTE, ASÍ COMO SUS RESPECTIVOS ANEXOS Y MODIFICACIONES, CONTANDO CON TODAS LAS FACULTADES REQUERIDAS PARA DICHO EFECTO DE CONFORMIDAD CON LO DISPUESTO EN EL DECRETO LEGISLATIVO N° 973 (DECRETO LEGISLATIVO QUE ESTABLECE EL RÉGIMEN ESPECIAL DE RECUPERACIÓN ANTICIPADA DEL IMPUESTO GENERAL A LAS VENTAS), EL DECRETO SUPREMO N° 84-2007-EF (REGLAMENTO DEL DECRETO LEGISLATIVO QUE ESTABLECE EL RÉGIMEN ESPECIAL DE RECUPERACIÓN ANTICIPADA DEL IMPUESTO GENERAL A LAS VENTAS) Y DEMÁS NORMAS PERTINENTES. NEGOCIAR TODOS LOS TÉRMINOS Y CONDICIONES, ASÍ COMO OTORGAR Y SUSCRIBIR TODOS LOS DOCUMENTOS PÚBLICOS O PRIVADOS RELACIONADOS DIRECTA O INDIRECTAMENTE CON LOS DOCUMENTOS INDICADOS EN EL PRESENTE NUMERAL, INCLUYENDO LAS MINUTAS Y SUS RESPECTIVAS ESCRITURAS PÚBLICAS =====

4.8 CONTRATOS DE CONCESIÓN Y CUALQUIER OTRO CONTRATO CON EL ESTADO PERUANO; ORGANISMOS ESTATALES Y SIMILARES. =====

4.9 ARRENDAMIENTO Y SUBARRENDAMIENTO DE BIENES MUEBLES, INMUEBLES, E INTANGIBLES. =====

4.10 CONTRATOS DE FRANQUICIA. =====

4.11 CONTRATOS DE FIANZA SIMPLE Y FIANZA SOLIDARIA. =====

4.12 CONTRATOS DE HABITACIÓN, HOSPEDAJE, DONACIÓN Y SUMINISTRO.

4.13 CONTRATOS DE PUBLICIDAD, KNOW-HOW, ASISTENCIA TÉCNICA, CONTRATOS INFORMÁTICOS, DE AUSPICIO, PATROCINIO O SPONSORING. =

4.14 CONTRATOS DE JOINT VENTURES, CONSORCIO, UNIONES TEMPORALES, RIESGO COMPARTIDO Y EN GENERAL CUALQUIER CONTRATO DE ASOCIACIÓN EN PARTICIPACIÓN O COLABORACIÓN EMPRESARIAL EN EL QUE PARTICIPE LA SOCIEDAD. =====

4.15 MUTUO CON O SIN GARANTÍA ANTICRÉTICA, BANCARIA, HIPOTECARIA, GARANTÍA MOBILIARIA O DE CUALQUIER OTRA ÍNDOLE. ==



Manuel Noya de la Piedra
NOTARIO DE LIMA



[Handwritten signature]



TESTIMONIO

20 SET 2018

MARIO GUS... MARIANO OYAGUE

Manuel Noya de la Piedra
Notario de Lima

- 4.16 ARRENDAMIENTO FINANCIERO, LEASE BACK Y OTRAS MODALIDADES DE LEASING; ASÍ COMO CUALQUIER OTRA MODALIDAD DE FINANCIAMIENTO, COMO APALANCAMIENTO FINANCIERO U OTRA FORMA TÍPICA O ATÍPICA QUE EXISTA Y/O APAREZCA EN EL MERCADO. =====
- 4.17 CONTRATOS DE FINANCIAMIENTO DE TODA CLASE, INCLUYENDO MAS NO LIMITÁNDOSE A CONTRATOS DE PRÉSTAMO. =====
- 4.18 FIDEICOMISOS DE TODA CLASE, PUDIENDO ACTUAR COMO FIDEICOMITENTE O FIDEICOMISARIO. =====
- 4.19 OTORGAMIENTO DE GARANTÍAS REALES SOBRE BIENES DE LA SOCIEDAD, INCLUYENDO HIPOTECA, PRENDA, GARANTÍAS MOBILIARIAS, EN LAS CONDICIONES QUE SE ACUERDEN CON LAS INSTITUCIONES BANCARIAS, FINANCIERAS O DE SEGUROS U OTRAS INSTITUCIONES DE CRÉDITO; O CON TERCEROS. =====
- 4.20 OTORGAR GARANTÍAS PERSONALES CON RESPALDO DE LAS OBLIGACIONES DE LA SOCIEDAD. =====
- 4.21 LEVANTAMIENTO DE GARANTÍAS REALES O PERSONALES EN GENERAL Y ACEPTAR EL OTORGAMIENTO (ASÍ COMO EL REEMPLAZO O SUSTITUCIÓN) DE CUALQUIER TIPO DE GARANTÍAS, BIEN SEA REALES O PERSONALES, QUE LOS DEUDORES DE LA SOCIEDAD CONSTITUYAN U OTORGUEN A FAVOR DE LA SOCIEDAD; GOZANDO AL EFECTO DE TODAS LAS FACULTADES Y ATRIBUCIONES NECESARIAS PARA ESTABLECER TODOS LOS TÉRMINOS Y CONDICIONES DE ESTOS ACUERDOS Y CONTRATOS. =====
- 4.22 COMODATO. =====
- 4.23 DE OBRA, FABRICACIÓN Y/O LLAVE EN MANO. =====
- 4.24 CONTRATOS PREPARATORIOS Y SUBCONTRATOS. =====
- 4.25 USUFRUCTO, SUPERFICIE Y SERVIDUMBRES A FAVOR DE LA SOCIEDAD. =====
- 4.26 CESIÓN DE DERECHOS, DE OBLIGACIONES Y CESIÓN DE POSICIÓN CONTRACTUAL, EN GENERAL, BIEN SEA EN CALIDAD DE CEDENTE, CEDIDO O CESIONARIO. =====
- 4.27 SEGUROS, PUDIENDO RENOVAR Y ENDOSAR LAS PÓLIZAS CORRESPONDIENTES. =====
- 4.28 CUALQUIER OTRO CONTRATO O CONVENIO TÍPICO O ATÍPICO, NOMINADO O INNOMINADO QUE, A SU SOLO CRITERIO, SEA NECESARIO O

60. 2001



Manuel Noya de la Piedra
NOTARIO DE LIMA



COPIA FIDEL... ORIGINAL
TESTIMONIO
20 03 2008
MARIO GUSTAVO...
FELICIANO

Manuel Noya de la Piedra
Notario de Lima

SOCIEDAD. =====

5.9 OBTENER LA CONSTANCIA DE NO CONFORMIDAD AL PAGO POR LA INSTITUCIÓN BANCARIA O FINANCIERA GIRADA, PROTESTAR Y EFECTUAR LAS ACCIONES CAMBIARIAS QUE LE PERMITE LA LEY. =====

5.10 REALIZAR OPERACIONES DE FACTORING Y TITULACIÓN DE ACTIVOS.

5.11 TENER ACCESO A LOS DEPÓSITOS Y RETIRAR SOBRES Y DOCUMENTOS DE LOS MISMOS; Y REALIZAR EN FIN TODOS LOS DEMÁS ACTOS, GESTIONES Y DILIGENCIAS CONDUCTENTES AL FIN DE ESTE MANDATO. ===

5.12 ALQUILAR CAJAS DE SEGURIDAD, ABRIRLAS, RETIRAR SU CONTENIDO Y CANCELAR EL ALQUILER. =====

6. FACULTADES FINANCIERAS =====

6.1 (A) TOMAR DINERO PRESTADO DE PARTICULARES, SOCIEDADES, BANCOS OFICIALES O PARTICULARES, DE ESTA REPÚBLICA O DEL EXTRANJERO, SUS SUCURSALES Y AGENCIAS; =====

(B) PERCIBIR LAS SUMAS QUE CONSTITUYEN LOS CRÉDITOS Y SUSCRIBIR LAS ESCRITURAS, CON LAS CLÁUSULAS LEGALES Y DE ACUERDO A LOS ESTATUTOS Y REGLAMENTOS DE LOS EXPRESADOS BANCOS Y A SUS VENCIMIENTOS O DENTRO DE LOS PLAZOS ACORDADOS, HACER PAGOS A CUENTA O POR EL TODO POR CANCELACIONES E INTERESES CONVENIDOS.

6.2 SOLICITAR, OBTENER Y OTORGAR CARTAS DE CRÉDITO O CARTAS FIANZA EN MONEDA NACIONAL O EXTRANJERA, O PRORROGAR O RENOVAR TALES DOCUMENTOS CUANDO CORRESPONDA. =====

6.3 SOLICITAR Y OBTENER CRÉDITOS EN CUENTA CORRIENTE, AVANCE O SOBREGIRO, CRÉDITO DOCUMENTARIO O BAJO CUALQUIER OTRA MODALIDAD. =====

6.4 EFECTUAR TODAS LAS OPERACIONES RELACIONADAS CON ALMACENES GENERALES DE DEPÓSITO O DEPÓSITOS ADUANEROS AUTORIZADOS, PUDIENDO SUSCRIBIR, ENDOSAR, GRAVAR, DESCONTAR Y COBRAR CERTIFICADOS DE DEPÓSITO, WARRANTS, CONOCIMIENTOS DE EMBARQUE, PÓLIZAS Y DEMÁS DOCUMENTOS ANÁLOGOS. =====

6.5 DEPOSITAR VALORES Y OTROS BIENES MUEBLES EN CUSTODIA Y RETIRAR EL DEPÓSITO. =====

6.6 SOLICITAR Y OBTENER AVALES Y FIANZAS EN FAVOR DE LA SOCIEDAD =====



TESTIMONIO

20 SEP. 2008

MARIO GUSTAVO GUSTAVO GYAGUE
FELICIANO

63. 2008
17-28-0000



Manuel Noya de la Piedra

Notario de Lima

[Handwritten signature]

6.7 ACEPTAR HIPOTECAS, PRENDAS, GARANTÍAS MOBILIARIAS, GARANTIZANDO CRÉDITOS COMERCIALES DE LA EMPRESA, PUDIENDO FIRMAR LAS CORRESPONDIENTES ESCRITURAS PÚBLICAS. =====

6.8 RECONOCER O CONFESAR OBLIGACIONES QUE HAYAN CONTRAÍDO O CONTRAIGAN EN ADELANTE, HACER NOVACIONES QUE LAS EXTINGAN O MODIFIQUEN. =====

6.9 COMPRAR Y VENDER MONEDA EXTRANJERA. =====

6.10 ESTRUCTURAR Y LLEVAR A CABO PROCESOS DE TITULIZACIÓN DE ACTIVOS, MUEBLES O INMUEBLES, PRESENTES O FUTUROS, EN MONEDA NACIONAL O EXTRANJERA, PUDIENDO SUSCRIBIR EL PROSPECTO INFORMATIVO, EL ACTO CONSTITUTIVO Y DEMÁS DOCUMENTOS Y SOLICITUDES QUE RESULTEN NECESARIOS PARA TAL PROPÓSITO. =====

7. FACULTADES DE DELEGACIÓN / SUSTITUCIÓN =====

DELEGAR TOTAL O PARCIALMENTE, SIN PERDER SUS FACULTADES, O SUSTITUIR LAS FACULTADES OTORGADAS EN ESTA CLÁUSULA Y REVOCAR DICHAS SUSTITUCIONES Y/O DELEGACIONES, ENTENDIÉNDOSE QUE NO PODRÁ CONFERIR A LOS APODERADOS SUSTITUTOS O DELEGADOS MAYORES FACULTADES O AUTORIZACIONES QUE LAS OTORGADAS A ÉL MISMO POR EL PRESENTE INSTRUMENTO O DE LAS QUE LE OTORQUE LA JUNTA GENERAL DE ACCIONISTAS." =====

QUINTA CLÁUSULA ADICIONAL AL PACTO SOCIAL - MEDIANTE EL

PRESENTE DOCUMENTO, SE AUTORIZA EXPRESAMENTE A LOS SEÑORES ALVARO FERNANDO GALINDO NEUMANN, IDENTIFICADO CON DOCUMENTO NACIONAL DE IDENTIDAD N° 10276856 Y/O DIEGO ALONSO CASSINELLI MONTERO, IDENTIFICADO CON DOCUMENTO NACIONAL DE IDENTIDAD N° 42009384 A SUSCRIBIR, CELEBRAR, MODIFICAR, RESCINDIR, RESOLVER, PRORROGAR Y DAR POR CONCLUIDO A NOMBRE DE LA SOCIEDAD, EL CONTRATO DE CONCESIÓN DEL PROYECTO DENOMINADO MODERNIZACIÓN Y DESARROLLO DEL TERMINAL PORTUARIO MULTIPROPÓSITO DE SALAVERRY, A SUSCRIBIRSE ENTRE LA SOCIEDAD Y EL ESTADO DE LA REPÚBLICA DEL PERÚ, REPRESENTADO POR EL MINISTERIO DE TRANSPORTES Y COMUNICACIONES, QUIEN A SU VEZ ACTÚA A TRAVÉS DE LA AUTORIDAD PORTUARIA NACIONAL, CONFORME A LO DISPUESTO EN LA LEY N° 27943 Y SU REGLAMENTO APROBADO MEDIANTE DECRETO SUPREMO N° 003-2004-

SEDE DE LA
2018



Manuel Noya de la Piedra
NOTARIO DE LIMA

[Handwritten signature]



COPIA FIEL DEL ORIGINAL
TESTIMONIO
20 SEP 2018
MANUEL NOYA DE LA PIEDRA
NOTARIO

JURISDICCION DE LIMA
NOTARIA
A650. 2018
108 P.
1000
127-9222-1-127-9424

Manuel Noja de la Piedra
Notario de Lima

MTC. =====
USTED SEÑOR NOTARIO SE SERVIRÁ AGREGAR LA INTRODUCCIÓN Y
CONCLUSIÓN DE LEY Y PASAR LOS PARTES RESPECTIVOS A LOS
REGISTROS PÚBLICOS. =====
LIMA, 03 DE JULIO DE 2018 =====
FIRMADO: ALVARO FERNANDO GALINDO NEUMANN. =====
MINUTA AUTORIZADA POR EL DOCTOR JAIME NOEL RUBINI, CON REGISTRO
DEL COLEGIO DE ABOGADOS DE LIMA, N° 22203. =====

I N S E R T O . - =====
ARTICULO 74° DEL CÓDIGO PROCESAL CIVIL.- =====

FACULTADES GENERALES.- =====
LA REPRESENTACIÓN JUDICIAL CONFIERE AL REPRESENTANTE LAS
ATRIBUCIONES Y POTESTADES GENERALES QUE CORRESPONDEN AL
REPRESENTADO SALVO AQUELLAS PARA LAS QUE LA LEY EXIGE
FACULTADES EXPRESAS. LA REPRESENTACIÓN SE ENTIENDE OTORGADA
PARA TODO EL PROCESO, INCLUSO PARA LA EJECUCIÓN DE LA SENTENCIA
Y EL COBRO DE COSTAS Y COSTOS, LEGITIMANDO AL REPRESENTANTE
PARA SU INTERVENCIÓN EN EL PROCESO Y REALIZACIÓN DE TODOS LOS
ACTOS DEL MISMO, SALVO AQUELLOS QUE REQUIERAN LA INTERVENCIÓN
PERSONAL Y DIRECTA DEL REPRESENTADO. =====

I N S E R T O . - =====
ARTICULO 75° DEL CÓDIGO PROCESAL CIVIL.- =====

FACULTADES ESPECIALES.- =====
SE REQUIERE EL OTORGAMIENTO DE FACULTADES ESPECIALES PARA
REALIZAR TODOS LOS ACTOS DE DISPOSICIÓN DE DERECHOS SUSTANTIVOS
Y PARA DEMANDAR, RECONVENIR, CONTESTAR DEMANDAS Y
RECONVENCIONES, DESISTIRSE DEL PROCESO Y DE LA PRETENSIÓN,
ALLANARSE A LA PRETENSIÓN, CONCILIAR, TRANSIGIR, SOMETER A
ARBITRAJE LAS PRETENSIONES CONTROVERTIDAS EN EL PROCESO,
SUSTITUIR O DELEGAR LA REPRESENTACIÓN PROCESAL Y PARA LOS DEMÁS
ACTOS QUE EXPRESE LA LEY. =====

EL OTORGAMIENTO DE FACULTADES ESPECIALES SE RIGE POR EL
PRINCIPIO DE LITERALIDAD. NO SE PRESUME LA EXISTENCIA DE

Manuel Noja de la Piedra
NOTARIO DE LIMA

Alvaro Fernando Galindo Neumann
Voto

DIRECCION DE PORTAFOLIO DE PROYECTOS
DIRECTOR DE PROYECTO (I)
Promoción

DIRECCION DE PORTAFOLIO DE PROYECTOS
DIRECTOR DE PROYECTO (II)
Promoción

DOCUMENTO SELLADO VISTO Y VALIADO
MANEJE RESERVA
TRANSACCIONES
CARRERA
RECURSOS

AUTORIDAD PORTUARIA NACIONAL
ASESORIA JURIDICA - TERNI

AUTORIDAD PORTUARIA NACIONAL
PRESIDENCIA
APN

COPIA FIEL DEL ORIGINAL
TESTIMONIO
20 SEP. 2018
MARIO GUSTAVO PIÑETO OYASUE
COPIADO

BO. 2018
 1.500.000
 11.05.18

Manuel Noyca de la Piedra
Notario de Lima

FACULTADES ESPECIALES NO CONFERIDAS EXPLÍCITAMENTE. =====
I N S E R T O . - =====

===== >BCP<

LIMA, 03 DE JULIO DE 2018 =====

SEÑORES: =====

SALAVERRY TERMINAL INTERNACIONAL SA =====

PRESENTE. - =====

REFERENCIA: CONSTANCIA DE TRANSFERENCIA =====

ESTIMADOS SEÑORES: =====

POR MEDIO DE LA PRESENTE, LE INFORMAMOS QUE CON FECHA 03 DEL PRESENTE SU REPRESENTADA RECIBIÓ DE TRABAJOS MARÍTIMOS S.A. LA SIGUIENTE TRANSFERENCIA, LA MISMA QUE FUE ABONADA EN LA CUENTA CORRIENTE MONEDA EXTRANJERA N° 191-2529432-1-27 QUE MANTIENE EN NUESTRA INSTITUCIÓN. =====

IMPORTE US\$	REFERENCIA
7'118,667.28	TRANSFEREN DE TERCEROS

DE ACUERDO A LO ESPECIFICADO POR USTEDES EN COMUNICACIÓN VÍA MAIL DE FECHA 04 DEL PRESENTE, EL ABONO CONSTITUYE UN APOORTE DE CAPITAL PARA SU REPRESENTADA. =====

SE EXTIENDE LA PRESENTE A VUESTRA SOLICITUD PARA LOS FINES QUE ESTIMEN CONVENIENTE, SIN RESPONSABILIDAD PARA EL BANCO Y SUS FUNCIONARIOS, DE ACUERDO A LAS NORMAS Y PRACTICAS BANCARIAS GENERALMENTE ACEPTADAS. =====

SIN OTRO PARTICULAR, QUEDAMOS DE USTEDES. =====

===== ATENTAMENTE, =====

===== BANCA CORPORATIVA =====

FIRMADO: GONZALO DIAS D. - GERENTE ADJUNTO DE BANCA CORPORATIVA

- DNI 41808776 / MAT 219324 - AREA DE BANCA CORPORATIVA =====

FIRMADO: ERIKA CHAU L. ANALISTA DE NEGOCIOS - BANCA CORPORATIVA

- DNI 47854759 / MAT 561221 - DIVISION DE BANCA CORPORATIVA ==

I N S E R T O . - =====

===== >BCP<

LIMA, 03 DE JULIO DE 2018 =====

SEÑORES: =====



NOTARIO DE LIMA
Manuel Noyca de la Piedra



TESTIMONIO
 20 JULIO 2018
 MARIO GUSTAVO PIRETO OYAGUE
 REGISTRADO

Manuel Nozja de la Piedra
Notario de Lima

28

160-2018
 17/09/2018

SALAVERRY TERMINAL INTERNACIONAL SA =====
 PRESENTE.- =====

REFERENCIA: CONSTANCIA DE TRANSFERENCIA =====

ESTIMADOS SEÑORES: =====

POR MEDIO DE LA PRESENTE, LE INFORMAMOS QUE CON FECHA 03 DEL PRESENTE SU REPRESENTADA RECIBIÓ DE NAVIERA TRAMARSA S.A. LA SIGUIENTE TRANSFERENCIA, LA MISMA QUE FUE ABONADA EN LA CUENTA CORRIENTE MONEDA EXTRANJERA N° 191-2529432-1-27 QUE MANTIENE EN NUESTRA INSTITUCIÓN. =====

IMPORTE US\$	REFERENCIA
790,963.03	TRANSFEREN DE TERCEROS

DE ACUERDO A LO ESPECIFICADO POR USTEDES EN COMUNICACIÓN VÍA MAIL DE FECHA 04 DEL PRESENTE, EL ABONO CONSTITUYE UN APOORTE DE CAPITAL PARA SU REPRESENTADA. =====

SE EXTIENDE LA PRESENTE A VUESTRA SOLICITUD PARA LOS FINES QUE ESTIMEN CONVENIENTE, SIN RESPONSABILIDAD PARA EL BANCO Y SUS FUNCIONARIOS, DE ACUERDO A LAS NORMAS Y PRACTICAS BANCARIAS GENERALMENTE ACEPTADAS. =====

SIN OTRO PARTICULAR, QUEDAMOS DE USTEDES. =====

===== ATENTAMENTE, =====

===== BANCA CORPORATIVA =====

FIRMADO: GONZALO DIAS D. - GERENTE ADJUNTO DE BANCA CORPORATIVA - DNI 41808776 / MAT 219324 - AREA DE BANCA CORPORATIVA =====

FIRMADO: ERIKA CHAU L. ANALISTA DE NEGOCIOS - BANCA CORPORATIVA - DNI 47854759 / MAT 561221 - DIVISION DE BANCA CORPORATIVA =====

CONSTANCIA DE CUMPLIMIENTO DEL DECRETO LEGISLATIVO N° 1106.-

EL NOTARIO QUE SUSCRIBE DEJA CONSTANCIA QUE SE HAN EFECTUADO LAS MÍNIMAS ACCIONES DE CONTROL Y DEBIDA DILIGENCIA EN MATERIA DE PREVENCIÓN DEL LAVADO DE ACTIVOS, DECLARANDO BAJO JURAMENTO EN ESTE ACTO CADA UNO DE LOS INTERVINIENTES EN EL PRESENTE INSTRUMENTO QUE SUS RESPECTIVOS ACTIVOS, SI FUERA EL CASO, NO TIENEN PROCEDENCIA ILEGAL NI ESTAN INVOLUCRADOS CON EL LAVADO DE ACTIVOS. =====

CONCLUSIÓN. =====



NOTARIO DE LIMA

[Handwritten signature]



PROTESTERSON
 COPIA FIEL DEL DOCUMENTO ORIGINAL
TESTIMONIO
 20 SEP 2018
 MARIO GUSTAVO PINETO OVAGUE
 REGISTRARIO

Manuel Noya de la Piedra
Notario de Lima



MANUEL NOYA DE LA PIEDRA
160-111111-111111
1977-11-11-111111

FORMALIZADO EL INSTRUMENTO, SE INSTRUYO EL OTORGANTE DE SU OBJETO POR LA LECTURA QUE DE TODO EL HIZO, Y ADVERTIDO DE LOS EFECTOS LEGALES QUE DE ESTE EMANEN, SE AFIRMO Y RATIFICO EN EL CONTENIDO DEL MISMO SIN MODIFICACIÓN ALGUNA. =====

LA PRESENTE ESCRITURA PUBLICA SE INICIA EN LA FOJA CON NUMERO DE SERIE: 10488269 Y TERMINA EN LA FOJA CON NUMERO DE SERIE: 10488312. =====

HABIENDOSE SUSCRITO EL PRESENTE INSTRUMENTO POR ALVARO FERNANDO GALINDO NEUMANN Y EL SUSCRITO EL DIEZ DE JULIO DEL DOS MIL DIECIOCHO, DEJÁNDOSE EXPRESA CONSTANCIA DE HABER EFECTUADO EL EXAMEN DE COMPARACIÓN BIOMÉTRICA AL COMPARECIENTE DE CONFORMIDAD CON EL DECRETO LEGISLATIVO 1049 Y DECRETO LEGISLATIVO 1232, CONCLUYÉNDOSE EL PROCESO DE FIRMAS CON FECHA: DIEZ DE JULIO DEL DOS MIL DIECIOCHO, DE TODO LO QUE DOY FE. == FIRMA Y HUELLA DIGITAL: ALVARO FERNANDO GALINDO NEUMANN, FIRMA: MANUEL NOYA DE LA PIEDRA - NOTARIO DE LIMA. =====

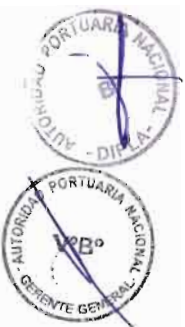
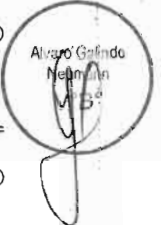

ES CONFORME CON LA ESCRITURA ORIGINAL DE SU REFERENCIA, DE FECHA 09 DE JULIO DEL 2018, LA MISMA QUE CORRE DE FOJAS 10269 A FOJAS 10312 Y SE ENCUENTRA SUSCRITA POR LAS PARTES ANTES SEÑALADAS Y AUTORIZADA POR EL SUSCRITO, A LA QUE ME REMITO EN CASO NECESARIO. A SOLICITUD DE LA PARTE INTERESADA EXPIDO EL PRESENTE TESTIMONIO EN 44 FOJAS UTILES, LAS CUALES SELLO, SIGNO, FIRMO Y RUBRICO EN LA CIUDAD DE LIMA A LOS 02 DÍAS DEL MES DE AGOSTO DEL AÑO 2018; DE TODO LO QUE DOY FE.

Manuel Noya de la Piedra
NOTARIO DE LIMA

KX 87170

PRIMA VERSION
COPIA FIEL DEL DOCUMENTO ORIGINAL
QUE SE ENVIÓ A LA VISTA

20 SEP. 2018

MANO GUSTAVO PRIETO OVAGUE
NOTARIO



Manuel Noya de la Piedra
NOTARIO DE LIMA



SECCION DE
NOTARIA EN LA PIEDRA
1587 2016

Manuel Nojca de la Piedra
Notario de Lima

2

INSCRIPCION

Registrado(a) Constitución

en el asiento (s) 41 de la(s) partida(s) 1413711

el Registro de Personas jurídicas de Lima
Lima, 10 de Agosto de 2018.



Manuel Nojca de la Piedra
NOTARIO DE LIMA



[Handwritten signature]



PRIMERA VERSION
COPIA FIEL DEL ORIGINAL
DEL REGISTRO DE LA PIEDRA
25 SEP 2018
MARIO GUSTAVO PIZO OYAGUE

TESTIMONIO

LA DE LINEA
DE LA PIEDRA

450. 2018
2do. Pto
Lima

Manuel Noya de la Piedra
Notario de Lima

EN TAL SENTIDO, LA INTERVENCION DEL MENCIONADO COMPARECIENTE DEBE FIGURAR EN FORMA CORRECTA DE LA SIGUIENTE FORMA: =====
ALVARO FERNANDO GALINDO NEUMANN. - =====
QUIEN MANIFIESTA SER DE NACIONALIDAD PERUANA, DE ESTADO CIVIL: CASADO. =====
DE PROFESIÓN U OCUPACIÓN: FUNCIONARIO. =====
DEBIDAMENTE IDENTIFICADO CON DOCUMENTO NACIONAL DE IDENTIDAD NÚMERO: 10276856. =====
QUIEN PROCEDE EN NOMBRE Y REPRESENTACIÓN DE "TRABAJOS MARÍTIMOS S.A.", CON RUC N° 20101395031, DEBIDAMENTE FACULTADO SEGÚN PODER OTORGADO POR JUNTA GENERAL DE ACCIONISTAS DE FECHA 2 DE JULIO DEL 2,018 QUE SE INSERTARA, Y EN NOMBRE Y REPRESENTACIÓN DE "NAVIERA TRAMARSA S.A.", CON RUC N° 20600620577, DEBIDAMENTE FACULTADO SEGÚN PODER INSCRITO EN LA PARTIDA ELECTRÓNICA N° 70604161 DEL REGISTRO DE PERSONAS JURÍDICAS DE CALLAO. =====
DE IGUAL FORMA, POR ERROR INVOLUNTARIO SE OMITIO INSERTAR EN LA ESCRITURA PUBLICA EN MENCIÓN, LA COPIA CERTIFICADA DEL ACTA DE JUNTA GENERAL DE ACCIONISTAS, DE FECHA 2 DE JULIO DEL 2,018 DE LA EMPRESA "TRABAJOS MARÍTIMOS S.A.", QUE SE ENCUENTRA ADJUNTA CON LA MINUTA QUE DIO ORIGEN A LA ESCRITURA PUBLICA ANTES REFERIDA A EFECTOS DE RECTIFICAR DICHA OMISIÓN, EN EL PRESENTE INSTRUMENTO PÚBLICO PROCEDO A INSERTAR EN FORMA COMPLETA EL ACTA EN MENCIÓN, CON LO CUAL QUEDARÍA SUBSANADA LA OBSERVACIÓN FORMULADA POR EL REGISTRADOR, EN LOS TÉRMINOS SIGUIENTES: =====

MANUEL NOYA DE LA PIEDRA, ABOGADO - NOTARIO PUBLICO DE ESTA CAPITAL: C E R T I F I C O: QUE HE TENIDO A LA VISTA EL LIBRO DENOMINADO: LIBRO DE JUNTA GENERAL DE ACCIONISTAS N° 05 CORRESPONDIENTE A TRABAJOS MARITIMOS S.A., SE ENCUENTRA DEBIDAMENTE LEGALIZADA CON FECHA VEINTITRES DE SETIEMBRE DEL DOS MIL CATORCE, ANTE EL DOCTOR RAFAEL E. RIVERO CASTILLO, ABOGADO - NOTARIO DEL CALLAO Y REGISTRADO EN EL LIBRO CRONOLÓGICO DE LEGALIZACIÓN DE APERTURA DE LIBROS Y HOJAS



Manuel Noya de la Piedra
NOTARIO DE LIMA



TESTIMONIO ORIGINAL

20 SET. 2018

MARIO GUSTAVO PRIETO OYAGUE
ABOGADO

ICA DE LIMA
DE LA PIEDRA
AGO. 2018

Manuel Noja de la Piedra
Notario de Lima

SUeltas, bajo el numero: 37927 y he constatado que de fojas 170 al 172 corre el acta de Junta General de Accionistas, con fecha dos de julio del dos mil dieciocho, cuyo tenor literal es como sigue: =====

===== JUNTA GENERAL DE ACCIONISTAS =====
EN LIMA, SIENDO LAS 9.30 HORAS DEL DIA 2 DE JULIO DE 2018, EN EL LOCAL DE LA SOCIEDAD SITO EN AV. PASEO DE LA REPUBLICA N° 5895, INTERIOR 501 - 502, DISTRITO DE MIRAFLORES, PROVINCIA Y DEPARTAMENTO DE LIMA, PERU, SE REUNIO LA JUNTA GENERAL DE ACCIONISTAS DE TRABAJOS MARITIMOS S.A. (LA "SOCIEDAD") CON LA ASISTENCIA DE LOS SEÑORES ACCIONISTAS QUE A CONTINUACION SE INDICAN: =====

- INVERSIONES PIURANAS S.A., CON DOMICILIO EN LIMA, DEBIDAMENTE REPRESENTADA POR EL SEÑOR LUIS ENRIQUE ROMERO BELISMELIS, POSEEDORA Y PROPIETARIA DE 108'640,342 ACC.
 - GRUPO PIURANO DE INVERSIONES S.A., CON DOMICILIO EN LIMA, DEBIDAMENTE REPRESENTADA POR EL SEÑOR LUIS ENRIQUE ROMERO BELISMELIS, POSEEDORA Y PROPIETARIA DE 1 ACC.
- TOTAL 108'640,343 ACC.
- ASISTIO ESPECIALMENTE INVITADO EL SEÑOR ERICK ROBERTO HEIN DUPONT, GERENTE GENERAL DE LA SOCIEDAD. =====

PRESIDENCIA Y SECRETARIA =====
ACTUO COMO PRESIDENTE DE LA JUNTA EL SEÑOR LUIS ENRIQUE ROMERO BELISMELIS, Y COMO SECRETARIO EL SEÑOR ERICK ROBERTO HEIN DUPONT, AMBOS ESPECIALMENTE DESIGNADOS POR UNANIMIDAD PARA TALES EFECTOS. =====

QUORUM Y APERTURA =====
EL SEÑOR PRESIDENTE, LUEGO DE CONSTATAR QUE SE ENCONTRABAN PRESENTES ACCIONISTAS QUE REPRESENTAN EL 100% (CIEN POR CIENTO) DEL CAPITAL SUSCRITO Y PAGADO DE LA SOCIEDAD, HABIENDO MANIFESTADO ESTOS SU CONFORMIDAD CON TRATAR LOS PUNTOS DE LA AGENDA Y TOMAR LOS RESPECTIVOS ACUERDOS, DECLARO, AL AMPARO DEL ARTICULO 120 DE LA LEY GENERAL DE SOCIEDADES, VALIDAMENTE INSTALADA LA PRESENTE SESION DE JUNTA



Manuel Noja de la Piedra
NOTARIO DE LIMA

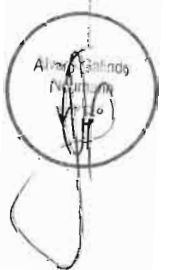

TESTIMONIO
DOCUMENTO ORIGINAL
QUE HE TENIDO A LA VISTA

20 SEP. 2018

MARIO GUSTAVO PRIETO OYAGUE
FEBTARIO

Manuel Noya de la Piedra
Notario de Lima

AGO. 2018

GENERAL DE ACCIONISTAS, EN CALIDAD DE UNIVERSAL, SIN NECESIDAD DE CONVOCATORIA PREVIA. =====

AGENDA =====

- 1. OTORGAMIENTO DE PODER PARA CONSTITUCION DE SOCIEDAD. =====
- 2. AUTORIZACIÓN PARA LA FORMALIZACIÓN DE LOS ACUERDOS. =====

DESARROLLO DE LA SESION =====

1. OTORGAMIENTO DE PODER PARA CONSTITUCION DE SOCIEDAD =====

EL SEÑOR PRESIDENTE PROPUSO, POR CONVENIR AL INTERES DE LA SOCIEDAD, OTORGAR PODERES A FAVOR DEL SEÑOR ALVARO FERNANDO GALINDO NEUMANN, IDENTIFICADO CON DNI N° 10276856. ===== ELLO CON EL FIN DE QUE PUEDA, DE MANERA INDIVIDUAL Y A SOLA FIRMA, PARTICIPAR EN NOMBRE Y REPRESENTACION DE LA SOCIEDAD EN LA CONSTITUCION DE LA SOCIEDAD ANONIMA QUE SE DENOMINARA "SALAVERRY TERMINAL INTERNACIONAL S.A.", Y SUSCRIBIR LOS DOCUMENTOS PRIVADOS Y PUBLICOS NECESARIOS PARA TAL FIN. =====

ACUERDOS: =====

SEGUIDAMENTE LOS ACCIONISTAS DE LA SOCIEDAD RESOLVIERON, POR UNANIMIDAD, OTORGAR PODER A FAVOR DEL SEÑOR ALVARO FERNANDO GALINDO NEUMANN, IDENTIFICADO CON DNI N° 10276856, PARA QUE PUEDA, DE MANERA INDIVIDUAL Y A SOLA FIRMA, INTERVENIR EN NOMBRE Y REPRESENTACION DE LA SOCIEDAD EN LA CONSTITUCION DE LA SOCIEDAD ANONIMA QUE SE DENOMINARA "SALAVERRY TERMINAL INTERNACIONAL S.A.", PUDIENDO A ESTE EFECTO: =====

a) ELABORAR, MODIFICAR, OTORGAR Y/O FIRMAR CUALQUIER DOCUMENTO, PUBLICO O PRIVADO, DESTINADO A ESE EFECTO SIN RESERVA NI LIMITACION ALGUNA, INCLUYENDO ESPECIALMENTE LA ESCRITURA PUBLICA DE CONSTITUCION (QUE CONTENDRA EL PACTO SOCIAL Y EL ESTATUTO DE LA SOCIEDAD). =====

EN USO DE ESTE PODER, EL SEÑOR GALINDO NEUMANN PODRA DEFINIR EL MONTO DEL CAPITAL DE SALAVERRY TERMINAL INTERNACIONAL S.A., LA PARTICIPACION QUE LE CORRESPONDERA A LA SOCIEDAD EN EL MISMO, LA FORMA DE PAGO DE ESTE CAPITAL Y TODOS LOS OTROS TERMINOS DEL PACTO SOCIAL Y DEL ESTATUTO DE LA MISMA. =====

b) COADYUVAR A LA INSCRIPCION DE "SALAVERRY TERMINAL INTERNACIONAL S.A." EN EL REGISTRO DE PERSONAS JURIDICAS DE LA SUPERINTENDENCIA NACIONAL DE LOS REGISTROS PUBLICOS - SUNARP, PUDIENDO ELABORAR, MODIFICAR, OTORGAR Y/O FIRMAR



Manuel Noya de la Piedra
NOTARIO DE LIMA

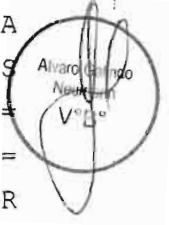
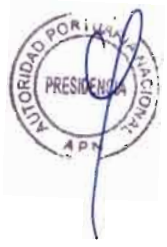

TESTIMONIO

COPIA FIEL DEL DOCUMENTO ORIGINAL QUE HE TENIDO A LA VISTA

20 SEP. 2018

MARIO GUSTAVO PRIETO OYADUE
FUNDADOR

LA OFICINA
DE LA FISCALIA
Manuel Nojva de la Piedra

460. 2018

Notario de Lima

CUALQUIER DECLARACION, COMUNICACIÓN, INSTRUCCIÓN, CONSTANCIA, CERTIFICACION O DOCUMENTO, PUBLICO O PRIVADO, DESTINADO A ESE EFECTO SIN RESERVA NI LIMITACION ALGUNA, INCLUYENDO ESPECIALMENTE LAS ESCRITURAS PUBLICAS ACLARATORIAS O MODIFICATORIAS QUE SE PUDIERAN REQUERIR Y LAS CERTIFICACIONES A LAS QUE SE REFIEREN LA LEY GENERAL DE SOCIEDADES Y EL REGLAMENTO DEL REGISTRO DE SOCIEDADES. =====

2. AUTORIZACIÓN PARA LA FORMALIZACIÓN DE LOS ACUERDOS =====
FINALMENTE, LOS ACCIONISTAS DE LA SOCIEDAD RESOLVIERON, POR UNANIMIDAD, FACULTAR A LOS SEÑORES ALVARO FERNANDO GALINDO NEUMANN, IDENTIFICADO CON DNI N° 10276856, Y ERICK ROBERTO HEIN DUPONT, IDENTIFICADO CON DNI N° 29657710, PARA QUE CUALQUIERA DE ELLOS ACTUANDO INDIVIDUALMENTE EN NOMBRE DE LA SOCIEDAD REALICE TODOS LOS ACTOS Y SUSCRIBA TODOS LOS DOCUMENTOS, PUBLICOS O PRIVADOS, QUE SEAN NECESARIOS PARA FORMALIZAR LOS ACUERDOS ADOPTADOS EN ESTA JUNTA E INSCRIBIRLOS EN REGISTROS PUBLICOS. EN ESTE SENTIDO, CUALQUIERA DE ELLOS PODRA INDIVIDUALMENTE TAMBIEN SUBSANAR LAS OBSERVACIONES QUE PUDIERA FORMULAR REGISTROS PUBLICOS, QUEDANDO ESPECIALMENTE FACULTADOS PARA PRESENTAR CONSTANCIAS, CERTIFICACIONES Y DECLARACIONES JURADAS QUE TENGAN POR FINALIDAD LOGRAR LA INSCRIPCION DEFINITIVA DE ESTOS ACUERDOS EN REGISTROS PUBLICOS. =====

FIN DE LA SESION =====
NO HABIENDO OTRO ASUNTO QUE TRATAR, SE LEVANTO LA SESION SIENDO LAS 10:30 HORAS DEL MISMO DIA, DESPUES DE HABER SIDO EXTENDIA, LEIDA Y APROBADA LA PRESENTE ACTA, QUE FIRMARON TODOS LOS CONCURRENTES EN SEÑAL DE CONFORMIDAD. =====

FIRMADO: LUIS ENRIQUE ROMERO BELISMELIS - PRESIDENTE =====
FIRMADO: ERICK ROBERTO HEIN DUPONT - SECRETARIO =====
FIRMADO: LUIS ENRIQUE ROMERO BELISMELIS - INVERSIONES PIURANAS S.A. =====
FIRMADO: LUIS ENRIQUE ROMERO BELISMELIS - GRUPO PIURANO DE INVERSIONES S.A. =====

CERTIFICACIÓN =====
ERICK ROBERTO HEIN DUPONT, IDENTIFICADO CON DNI N° 29657710, EN MI CALIDAD DE GERENTE GENERAL DE TRABAJOS MARÍTIMOS S.A., CON NOMBRAMIENTO INSCRITO EN LA PARTIDA REGISTRAL N° 70006784



Manuel Nojva de la Piedra
NOTARIO DE LIMA



TESTIMONIO
SOPIA FIEL DEL DOCUMENTO ORIGINAL
QUE HE TENIDO A LA VISTA
20 SET 2018
MARIO GUSTAVO PRIETO OYAGUE
SECRETARIO

Manuel Noya de la Piedra
Notario de Lima

AGO. 2018

822 / 427 8400

DEL REGISTRO DE PERSONAS JURÍDICAS DE CALLAO, EN CUMPLIMIENTO DE LO DISPUESTO EN LA PRIMERA DISPOSICIÓN COMPLEMENTARIA DEL D.S. 006-2013-JUS, CERTIFICO QUE QUIENES APARECEN MENCIONADOS EN LA INTRODUCCIÓN DE LA PRESENTE ACTA DE JUNTA GENERAL DE ACCIONISTAS DE FECHA 2 DE JULIO DE 2018, SON EFECTIVAMENTE ACCIONISTAS DE LA SOCIEDAD Y QUE LAS FIRMAS QUE CONSTAN EN ESTA ACTA CORRESPONDEN A SUS REPRESENTANTES AUTORIZADOS, ASÍ COMO AL PRESIDENTE Y AL SECRETARIO DE ESTA JUNTA. =====

LIMA, 2 DE JULIO DE 2018 =====
FIRMADO: ERICK ROBERTO HEIN DUPONT - GERENTE GENERAL =====
ES CONFORME CON EL LIBRO DE ACTAS QUE HE TENIDO A LA VISTA AL QUE ME REMITO EN CASO NECESARIO CON FECHA NUEVE DE JULIO DEL DOS MIL DIECIOCHO, FIRMADO: MANUEL NOYA DE LA PIEDRA - NOTARIO PUBLICO DE LIMA. =====

EN CONSECUENCIA SOLICITO AL SEÑOR REGISTRADOR PROCEDER CON LA RECTIFICACIÓN MATERIA DEL PRESENTE INSTRUMENTO PUBLICO. =====

C O N C L U S I O N . - =====
LA PRESENTE ESCRITURA PÚBLICA SE INICIA EN LA FOJA CON NUMERO DE SERIE: 10548465 Y TERMINA EN LA FOJA CON NUMERO DE SERIE: 10548470. =====

HABIENDO SUSCRITO EL PRESENTE INSTRUMENTO EL NOTARIO QUE OTORGA EL PRESENTE INSTRUMENTO, CON FECHA DOS DE AGOSTO DEL DOS MIL DIECIOCHO, DE TODO LO QUE DOY FE. =====
FIRMA: MANUEL NOYA DE LA PIEDRA - NOTARIO DE LIMA. =====

ES CONFORME CON LA ESCRITURA ORIGINAL DE SU REFERENCIA, DE FECHA 02 DE AGOSTO DEL 2018, LA MISMA QUE CORRE DE FOJAS 11515 A FOJAS 11520 Y SE ENCUENTRA SUSCRITA POR LAS PARTES ANTES SEÑALADAS Y AUTORIZADA POR EL SUSCRITO, A LA QUE ME REMITO EN CASO NECESARIO. A SOLICITUD DE LA PARTE INTERESADA EXPIDO EL PRESENTE TESTIMONIO EN 06 FOJAS UTILES, LAS CUALES SELLO, SIGNO, FIRMO Y RUBRICO EN LA CIUDAD DE LIMA A LOS 10 DIAS DEL MES DE AGOSTO DEL AÑO 2018; DE TODO LO QUE DOY FE.

Manuel Noya de la Piedra
NOTARIO DE LIMA



KX 87292

Manuel Noya de la Piedra
NOTARIO DE LIMA

6



TESTIMONIO

COPIA FIEL DEL DOCUMENTO ORIGINAL QUE SE HUBO VISTO

20 AGR. 2018

HABIDO GUSTAVO PRIETO OYAGUE

Handwritten signature

Notario de Lima

Manuel Noya de la Piedra

4 AGO 2018

INSCRIPCION

Constancia) _____
en el estante) JA _____ de la(s) partida(s) 14433M
el Registro de Personas Jurídicas de Lima
Lima, 10 de Agosto de 2018



Manuel Noya de la Piedra
NOTARIO DE LIMA



CERTIFICACION: Que las fotocopias que anteceden y que obran en _____ fojas, son idénticas al documento que he tenido a la vista, con el que he practicado minuciosa confrontación con arreglo a ley, y que corresponde a _____

14 AGO. 2018

Manuel Noya De La Piedra

Notario De Lima

Cesta 180 - Lima



CR
05/5441

TESTIMONIO
QUE HE TENIDO A LA VISTA
20 SET 2018
MARIO GUSTAVO PRIETO OVAGUE



Subgerencia de Dato y M...

10 AGO. 2018

sunarp

Superintendencia Nacional de los Registros Públicos

ENTREGADO PUBLICIDAD SERVICIO RAPIDO

ZONA REGISTRAL N° IX - SEDE LIMA
OFICINA REGISTRAL LIMA
N° Partida: 14137111

INSCRIPCION DE SOCIEDADES ANONIMAS SALAVERRY TERMINAL INTERNACIONAL S.A.

REGISTRO DE PERSONAS JURIDICAS
RUBRO : CONSTITUCION
A00001

POR ESCRITURA PUBLICA DEL 09.07.2018 Y SU ACLARATORIA DE 02/08/2018, AMBAS OTORGADAS ANTE NOTARIO DR. MANUEL NOYA DE LA PIEDRA, EN LA CIUDAD DE LIMA.

SOCIOS FUNDADORES Y APORTES:

- 1.- TRABAJOS MARITIMOS S.A. , INSCRITA EN LA P.E. 70006784 DEL REGISTRO DE PERSONAS JURIDICAS DE CALLAO, SUSCRIBE 93'577,500 (NOVENTA Y TRES MILLONES QUINIENTAS SETENTA Y SIETE MIL QUINIENTAS ACCIONES DE UN VALOR NOMINAL DE S/ 1.00 (UNO Y 00/100 SOL) CADA UNA DE ELLAS, ÍNTEGRAMENTE SUSCRITAS Y PAGADAS CADA UNA EN UN 25.0012022% (VEINTICINCO PUNTO CERO CERO UNO DOS CERO DOS DOS POR CIENTO),
- 2.- NAVIERA TRAMARSA S.A. INSCRITA EN LA P.E. 70604161 DEL REGISTRO DE PERSONAS JURIDICAS DE CALLAO, SUSCRIBE 10'397,500 (DIEZ MILLONES TRESCIENTAS NOVENTA Y SIETE MIL QUINIENTAS) ACCIONES DE UN VALOR NOMINAL DE S/ 1.00 (UNO Y 00/100 SOL) CADA UNA DE ELLAS, ÍNTEGRAMENTE SUSCRITAS Y PAGADAS CADA UNA EN UN 25.0012022% (VEINTICINCO PUNTO CERO CERO UNO DOS CERO DOS DOS POR CIENTO).

OBJETO

(ARTÍCULO 2) : ...DEDICARSE A:

EL OBJETO SOCIAL DE LA SOCIEDAD SE CIRCUNSCRIBE EXCLUSIVAMENTE A LA EJECUCIÓN DEL CONTRATO DE CONCESIÓN DEL PROYECTO "MODERNIZACIÓN Y DESARROLLO DEL TERMINAL PORTUARIO MULTIPROPÓSITO DE SALAVERRY" (EL "CONTRATO"), A SER SUSCRITO POR LA SOCIEDAD, EN CALIDAD DE CONCESIONARIO, CON EL ESTADO DE LA REPÚBLICA DEL PERÚ, REPRESENTADO POR LA AUTORIDAD PORTUARIA NACIONAL (LA "APN"), Y LA PRESTACIÓN DE LOS SERVICIOS, CONFORME DICHO TÉRMINO ES DEFINIDO EN EL CONTRATO. COMO PARTE DE SU OBJETO SOCIAL, EN SU CALIDAD DE CONCESIONARIO, LA SOCIEDAD PODRÁ DEDICARSE A LAS SIGUIENTES ACTIVIDADES:

DISEÑAR, FINANCIAR, EJECUTAR LAS INVERSIONES, CONSERVAR, CONSTRUIR, RECONSTRUIR, REMODELAR, REHABILITAR, MEJORAR, DEMOLER, RENOVAR, AMPLIAR O HABILITAR LAS INFRAESTRUCTURAS PORTUARIAS, OPERAR, ADMINISTRAR, EXPLOTAR Y TRANSFERIR AL ESTADO DE LA REPÚBLICA DEL PERÚ EL TERMINAL PORTUARIO MULTIPROPÓSITO DE SALAVERRY, EL CUAL PERMITIRÁ ATENDER EL EMBARQUE Y DESEMBARQUE DE CARGA Y PASAJEROS, ASÍ COMO LAS OPERACIONES DE TRACCIÓN, MANIPULEO Y ALMACENAJE, ASÍ COMO TODAS LAS ACTIVIDADES RELACIONADAS AL CURSO ORDINARIO DE LOS NEGOCIOS, CONFORME A LO DISPUESTO EN EL CONTRATO.

LA SOCIEDAD PODRÁ LLEVAR A CABO TODO TIPO DE ACTOS RELACIONADOS CON EL OBJETO SOCIAL QUE COADYUVEN A LA REALIZACIÓN DE SUS FINES EN EL MARCO DE LA EJECUCIÓN DE LOS TÉRMINOS DEL CONTRATO, AUNQUE NO ESTÉN EXPRESAMENTE INDICADOS EN ESTE ARTÍCULO.

PARA REALIZAR SU OBJETO Y PRACTICAR LAS ACTIVIDADES VINCULADAS A ÉSTE, LA SOCIEDAD PODRÁ REALIZAR TODOS LOS ACTOS Y CELEBRAR TODOS LOS CONTRATOS QUE LAS LEYES PERUANAS LE PERMITAN.

INICIO DE LAS OPERACIONES SOCIALES: EN LA FECHA DE OTORGAMIENTO DE LA ESCRITURA PUBLICA.

DURACIÓN: INDEFINIDA

DOMICILIO: LIMA, PUDIENDO ESTABLECER SUCURSALES U OFICINAS EN CUALQUIER LUGAR DEL PAÍS O EN EL EXTRANJERO.

CAPITAL SOCIAL:-

(ARTÍCULO 5): EL CAPITAL SOCIAL SUSCRITO DE LA SOCIEDAD ES DE S/103'975,000.00 (CIENTO TRES MILLONES NOVECIENTOS SETENTA Y CINCO MIL Y 00/100 SOLES), REPRESENTADO POR 103'975,000 (CIENTO TRES MILLONES NOVECIENTOS SETENTA Y CINCO MIL) ACCIONES COMUNES DE UN VALOR NOMINAL DE

JULIA GISELA RRIAS LUAYZA
ABOGADO - CERTIFICADOR
Zona Registral N° IX - Sede Lima

Manuel Gustavo Noya de la Piedra
Notario

DIRECCION DE PORTAFOLIO DE PROYECTOS
UNIDAD DE FICHAS TECNICAS
DIRECCION DE PROYECTOS
PROYECTOS

DIRECCION DE PORTAFOLIO DE PROYECTOS
UNIDAD DE FICHAS TECNICAS
DIRECCION DE PROYECTOS
PROYECTOS

DOCUMENTO SELLADO Y VISADO POR
MANUEL RIZEGUI TOMATIS
NOTARIO
LIMA - PERU

Pág. 5 de 8
Todas IMPRESIÓN: 10/08/2018 16:32:58 Página 1 de 8
Existen Titulos Pendientes y/o Suspendidos

Resolución del Superintendente Nacional de los Registros Públicos N° 124-97-SUNARP

Página Número 1
PROINVERSIÓN
COPIA FIEL DEL DOCUMENTO ORIGINAL
QUE HE TENIDO A LA VISTA

20 SEP. 2018

MARIO GUSTAVO PRIETO DYAGUE
FEBATARIO



Handwritten signature

Handwritten mark



sunarp

Superintendencia Nacional
de los Registros Públicos

ZONA REGISTRAL N° IX - SEDE LIMA
OFICINA REGISTRAL LIMA
N° Partida: 14137111

**INSCRIPCION DE SOCIEDADES ANONIMAS
SALAVERRY TERMINAL INTERNACIONAL S.A.**

S/1.00 (UN Y 00/100 SOL) CADA UNA, ÍNTEGRAMENTE SUSCRITAS Y PAGADAS CADA UNA EN UN 25.0012022% (VEINTICINCO PUNTO CERO CERO UNO DOS CERO DOS DOS POR CIENTO).

RÉGIMEN DE LA JUNTA GENERAL

CONVOCATORIA: LA CONVOCATORIA DE LA JUNTA GENERAL SE REALIZA CONFORME AL ART. 245 DE LA LGS QUÓRUM Y ADOPCION DE ACUERDOS DE LA JUNTA GENERAL: CONFORME A LOS ARTS. 125, 126 Y 127 DE LA LGS.

DIRECTORIO.-

ARTÍCULO VIGÉSIMO OCTAVO.- NÚMERO DE DIRECTORES. EL DIRECTORIO ESTÁ COMPUESTO POR TRES (03) MIEMBROS.

ARTÍCULO VIGÉSIMO NOVENO.- DIRECTORES ALTERNOS. PUÉDE ELEGIRSE PARA CADA DIRECTOR UN ALTERNO. LA ELECCIÓN DE LOS DIRECTORES ALTERNOS DEBERÁ EFECTUARSE DE CONFORMIDAD CON LO ESTABLECIDO EN EL PRESENTE ESTATUTO O, DE SER EL CASO, EN LOS CONVENIOS DE ACCIONISTAS DEBIDAMENTE COMUNICADOS Y REGISTRADOS ANTE LA SOCIEDAD. LO DIRECTORES ALTERNOS SUSTITUYEN AL DIRECTOR TITULAR QUE CORRESPONDA, DE MANERA DEFINITIVA EN CASO DE VACANCIA O EN FORMA TRANSITORIA EN CASO DE AUSENCIA O IMPEDIMENTO.

EL DIRECTOR ALTERNO SÓLO DESEMPEÑARÁ EL CARGO EN CASO DE VACANCIA, AUSENCIA O IMPEDIMENTO DEL RESPECTIVO DIRECTOR TITULAR, Y SIEMPRE QUE TAL DIRECTOR TITULAR NO EJERZA SU DERECHO DE REPRESENTACIÓN POR TERCERO.

ARTÍCULO TRIGÉSIMO.- DURACIÓN DEL DIRECTORIO. EL PLAZO DE DURACIÓN DEL DIRECTORIO ES DE TRES (03) AÑOS.

EL DIRECTORIO SE RENEVA TOTALMENTE AL TÉRMINO DE SU PERÍODO, INCLUYENDO A AQUELLOS DIRECTORES QUE FUERON DESIGNADOS PARA COMPLETAR PERÍODOS. ES VÁLIDA LA REELECCIÓN DE LOS DIRECTORES.

EL PERÍODO DEL DIRECTORIO TERMINA AL RESOLVER LA JUNTA GENERAL DE ACCIONISTAS SOBRE LOS ESTADOS FINANCIEROS DE SU ÚLTIMO EJERCICIO Y ELEGIR AL NUEVO DIRECTORIO, PERO EL DIRECTORIO CONTINÚA EN FUNCIONES, AUNQUE HUBIESE CONCLUIDO SU PERÍODO, MIENTRAS NO SE PRODUZCA NUEVA ELECCIÓN.

GERENCIA.-

ARTÍCULO TRIGÉSIMO NOVENO.- REPRESENTACIÓN. EL GERENTE GENERAL TIENE LA REPRESENTACIÓN JUDICIAL, COMERCIAL Y ADMINISTRATIVA DE LA SOCIEDAD, ESTANDO INVESTIDO CON AMPLIAS E IRRESTRICADAS FACULTADES PARA LA REPRESENTACIÓN DE LA SOCIEDAD, PARA REALIZAR ACTOS DE ADMINISTRACIÓN, DISPOSICIÓN Y CONTRATACIÓN PARA CUMPLIR CON EL OBJETO SOCIAL DE LA SOCIEDAD, SIN RESERVA NI LIMITACIÓN ALGUNA, CONFORME A LO DISPUESTO EN EL ARTÍCULO 14, 46 Y 188 DE LA LEY GENERAL DE SOCIEDADES. FACULTADES. SIN PERJUICIO DE ELLO, DE MANERA ENUMERATIVA MÁS NO TAXATIVA, EL GERENTE GENERAL SE ENCUENTRA INVESTIDO DE LAS SIGUIENTES FACULTADES EXPRESAS: REPRESENTAR A LA SOCIEDAD EN JUICIO O FUERA DE ÉL, CON LAS FACULTADES CONTENIDAS EN LOS ARTÍCULOS 74° Y 75° DEL CÓDIGO PROCESAL CIVIL, PUDIENDO ENTABLAR Y CONTESTAR DEMANDAS NUEVAS Y SUSTITUIR JUDICIALMENTE ESTE PODER CON LAS MISMAS FACULTADES Y VOLVER A READQUIRIRLAS;

- a) DIRIGIR Y CONTROLAR TODOS Y CADA UNO DE LOS NEGOCIOS Y ACTIVIDADES DE LA SOCIEDAD;
- b) REEMPLAZAR Y SEPARAR AL PERSONAL SUBALTERNO Y CONTRATAR A LOS EMPLEADOS QUE SEAN NECESARIOS PARA LA BUENA MARCHA DE LA SOCIEDAD;
- c) SUSCRIBIR LA CORRESPONDENCIA EPISTOLAR Y TELEGRÁFICA Y CUIDAR QUE LA CONTABILIDAD ESTÉ AL DÍA; INSPECCIONANDO LOS LIBROS, DOCUMENTOS Y OPERACIONES Y DICTANDO LAS DISPOSICIONES NECESARIAS PARA EL NORMAL FUNCIONAMIENTO DE LA SOCIEDAD;
- d) CUIDAR DE LA MARCHA Y DEL ESTADO DE LOS NEGOCIOS ASÍ COMO DE LA RECAUDACIÓN, INVERSIÓN Y EXISTENCIA DE FONDOS QUE TENGA A BIEN PEDIR LA JUNTA GENERAL DE ACCIONISTAS; Y,
- e) FORMULAR Y PRESENTAR EN TIEMPO OPORTUNO EL BALANCE GENERAL EN CADA EJERCICIO ASÍ COMO SOBRE SU GESTIÓN SOCIAL.

PARA LLEVAR A CABO SUS ACTIVIDADES, EL GERENTE GENERAL PODRÁ, EN REPRESENTACIÓN DE LA SOCIEDAD, EJERCER Y CELEBRAR TODOS LOS ACTOS Y CONTRATOS RELACIONADOS DIRECTAMENTE CON EL OBJETO SOCIAL Y LOS QUE TENGAN COMO FINALIDAD EJERCER LOS DERECHOS O CUMPLIR LAS

JULIA GISELA VILLALBA
ABOGADO - CERTIFICADOR
Zona Registral N° IX - Sede Lima

Alvaro Gilindo
Neurysa
V.B.

DIRECCIÓN DE PORTAFOLIO DE PROYECTOS
EMPLOE FUCHS HINZ
DIRECTOR DE PROYECTOS (M)
PROINVERSIÓN

DIRECCIÓN DE PORTAFOLIO DE PROYECTOS
ASESORA LEGAL
PROINVERSIÓN

DOCUMENTO SELLADO
MANUEL REAZONS
VILLALBA
NORRICO
LIMA - PERU

Pág. 9 de 9
No existen Títulos Pendientes y/o Suspendidos

Resolución del Superintendente Nacional de los Registros Públicos N° 124-97-SUNARP

PROINVERSIÓN
COPIA FIEL DEL DOCUMENTO ORIGINAL
QUE HE TENIDO A LA VISTA

20 SEP. 2018

MARIO GUSTAVO PRIETO OYAGUE
FEDATARIO

AUTORIDAD PORTUARIA NACIONAL
V.B.
DIPLA

AUTORIDAD PORTUARIA NACIONAL
V.B.
GERENTE GENERAL

[Handwritten signature]

AUTORIDAD PORTUARIA NACIONAL
V.B.
ASESORA LEGAL

AUTORIDAD PORTUARIA NACIONAL
PRESIDENCIA
APN

sunarp

Superintendencia Nacional
de los Registros Públicos

ZONA REGISTRAL N° IX - SEDE LIMA
OFICINA REGISTRAL LIMA
N° Partida: 14137111

**INSCRIPCION DE SOCIEDADES ANONIMAS
SALAVERRY TERMINAL INTERNACIONAL S.A.**

OBLIGACIONES LEGAL O CONVENCIONALMENTE DERIVADAS DE LA EXISTENCIA Y ACTIVIDAD DE LA SOCIEDAD, CON LAS LIMITACIONES ESTABLECIDAS EN EL CONTRATO, EL PRESENTE ESTATUTO Y LA LEY.

ESTADOS FINANCIEROS Y APLICACION DE UTILIDADES: SEGÚN LOS ARTS. 221 Y SIGUIENTES DE LA L.G.S.

RÉGIMEN PARA LA DISOLUCION Y LIQUIDACION: SEGÚN LOS ARTS. 407 AL 420 DE LA L.G.S.

PRIMERA CLÁUSULA ADICIONAL.- QUEDA DESIGNADO EL PRIMER DIRECTORIO DE LA SOCIEDAD, EL QUE TENDRÁ LA SIGUIENTE CONFORMACIÓN:

LUIS ENRIQUE ROMERO BELISMELIS, IDENTIFICADO CON DOCUMENTO NACIONAL DE IDENTIDAD N° 10495878, QUIEN SE DESEMPEÑARÁ COMO PRESIDENTE.

PAOLO MARIO SACCHI GIURATO, IDENTIFICADO CON DOCUMENTO NACIONAL DE IDENTIDAD N° 06542610.

ALVARO FERNANDO GALINDO NEUMANN, IDENTIFICADO CON DOCUMENTO NACIONAL DE IDENTIDAD N° 10276856.

SEGUNDA CLÁUSULA ADICIONAL.- QUEDA NOMBRADO GERENTE GENERAL DE LA SOCIEDAD EL SEÑOR DIEGO ALONSO CASSINELLI MONTERO, IDENTIFICADO CON DOCUMENTO NACIONAL DE IDENTIDAD N° 42009384, QUIEN GOZARÁ INDIVIDUALMENTE Y A SOLA FIRMA, SIN MAYORES LÍMITES A LOS LEGALMENTE ESTABLECIDOS, Y POR EL HECHO DE SU SOLO NOMBRAMIENTO, TANTO DE LAS FACULTADES INDICADAS EN EL PRESENTE ESTATUTO SOCIAL, ASÍ COMO DE TODAS AQUELLAS QUE LE SEAN CONFERIDAS.

TERCERA CLÁUSULA ADICIONAL.- QUEDAN DESIGNADOS COMO APODERADOS DE LA SOCIEDAD, LOS SEÑORES ALVARO FERNANDO GALINDO NEUMANN, IDENTIFICADO CON DOCUMENTO NACIONAL DE IDENTIDAD N° 10276856 Y JULIO PABLO PFLUCKER SICHÉRI, IDENTIFICADO CON DOCUMENTO NACIONAL DE IDENTIDAD N° 42817150.

CUARTA CLÁUSULA ADICIONAL.- EL GERENTE GENERAL DE LA SOCIEDAD NOMBRADO EN LA SEGUNDA CLÁUSULA ADICIONAL PRECEDENTE GOZARÁ DE LAS SIGUIENTES FACULTADES. LAS MISMAS QUE PODRÁN SER EJERCIDAS DE MANERA INDIVIDUAL Y A SOLA FIRMA. DE IGUAL MANERA, LOS APODERADOS NOMBRADOS EN LA TERCERA CLÁUSULA ADICIONAL AL PACTO SOCIAL PRECEDENTE GOZARÁN DE LAS MISMAS FACULTADES, LAS MISMAS QUE PODRÁN SER EJERCIDAS DE MANERA INDIVIDUAL Y A SOLA FIRMA, A EXCEPCIÓN DE AQUELLAS QUE SEAN INHERENTES AL CARGO DEL GERENTE GENERAL:

"RÉGIMEN DE FACULTADES"

1. FACULTADES ADMINISTRATIVAS

- 1.1. DIRIGIR Y CONTROLAR LOS NEGOCIOS Y ACTIVIDADES DE LA SOCIEDAD.
- 1.2. AUTORIZAR VIAJES AL EXTRANJERO DE LOS FUNCIONARIOS Y EMPLEADOS DE LA SOCIEDAD.
- 1.3. SUSCRIBIR LA CORRÉSPONDENCIA.
- 1.4. OTORGAR RECIBOS Y CANCELACIONES DE PAGO.
- 1.5. COBRAR LAS CANTIDADES QUE SE ADEUDEN A LA SOCIEDAD Y EXIGIR LA ENTREGA DE LOS BIENES MUEBLES E INMUEBLES QUE LE PERTENEZCAN O CUYA POSESIÓN LE CORRESPONDA.
- 1.6. SOLICITAR Y OBTENER TODO TIPO DE REGISTROS, AUTORIZACIONES, LICENCIAS, PERMISOS, APROBACIONES, CONSENTIMIENTOS, CONCESIONES Y DERECHOS; ASÍ COMO, REALIZAR CUALQUIER ACTO QUE SE REQUIERA A FIN DE DESARROLLAR LAS ACTIVIDADES COMPRENDIDAS EN EL OBJETO SOCIAL ANTE CUALQUIER ENTIDAD ADMINISTRATIVA.
- 1.7. SOLICITAR Y OBTENER EL REGISTRO Y/O INSCRIPCIÓN DE LOS DERECHOS, NOMBRAMIENTOS, CONTRATOS Y ACTOS EN GENERAL DE LA SOCIEDAD, EN LOS REGISTROS PÚBLICOS Y ADMINISTRATIVOS.
- 1.8. REGISTRAR PATENTES, MARCAS, NOMBRES COMERCIALES Y OTROS DERECHOS DE PROPIEDAD INTELECTUAL O INDUSTRIAL.

2. FACULTADES DE REPRESENTACIÓN

- 2.1. EJERCER LA REPRESENTACIÓN DE LA SOCIEDAD EN LAS JUNTAS GENERALES DE ACCIONISTAS, DE SOCIOS, DE ACREEDORES Y DIRECTORIOS DE SOCIEDADES CIVILES Y MERCANTILES DE LAS QUE PARTICIPE LA SOCIEDAD, ASÍ COMO TOMAR PARTE EN LOS DEBATES Y VOTACIONES.
- 2.2. EXIGIR RENDICIÓN DE CUENTAS, OBSERVARLAS Y APROBARLAS.
- 2.3. REPRESENTAR A LA SOCIEDAD ANTE LOS PODERES DEL ESTADO, GOBIERNOS REGIONALES, GOBIERNOS LOCALES, ORGANISMOS REGULADORES, AUTORIDAD PORTUARIA NACIONAL, AUTORIDAD PORTUARIA

Resolución del Superintendente Nacional de los Registros Públicos N° 124-97-SUNARP

JULIA GISELA ARIAS LOAYZA
ABOGADO - CERTIFICADOR
Zona Registral N° IX - Sede Lima

Alvaro Galindo Neumann
B°

DIRECCION DE PORTAFOLIO DE PROYECTOS
FUCHS
DIRECTOR DE PROYECTO MI
Proyectos

DIRECCION DE PORTAFOLIO DE PROYECTOS
PATRICIA RAMOS
ABOGADA LEGAL
Proyectos

DOCUMENTO SELLADO Y VERIFICADO
MANUEL
BOATEGA
TONATE
MONTASO
LIMA PERU

Pág. Solicitadas: 1 Todas IMPRESIÓN: 16:32:58 Página 3 de 9
No existen Títulos Pendientes y/o Suspendidos

Página Número
COPIA FIEL DEL DOCUMENTO ORIGINAL
QUE HE TENIDO A LA VISTA

20 SEP 2018

MARIO GUSTAVO PRIETO OYAGUE
REGISTRARIO





Superintendencia Nacional de los Registros Públicos

ZONA REGISTRAL N° IX - SEDE LIMA
OFICINA REGISTRAL LIMA
N° Partida: 14137111

**INSCRIPCION DE SOCIEDADES ANONIMAS
SALAVERRY TERMINAL INTERNACIONAL S.A.**

REGIONAL, CUALQUIER AUTORIDAD POLITICA, JUDICIAL, MUNICIPAL, MILITAR, POLICIAL Y DE LA ADMINISTRACION PUBLICA EN GENERAL, INCLUYENDO, PERO SIN LIMITARSE A ELLO, LOS DISTINTOS MINISTERIOS DEL PODER EJECUTIVO, EL PODER JUDICIAL, LA SUPERINTENDENCIA NACIONAL DE REGISTROS PUBLICOS - SUNARP, LA OFICINA REGISTRAL DE LIMA Y CALLAO - ORLC, ASI COMO CUALQUIER OTRA OFICINA REGISTRAL ESTABLECIDA EN EL PAIS, LA SUPERINTENDENCIA DEL MERCADO DE VALORES - SMV, LA SUPERINTENDENCIA NACIONAL DE ADUANAS Y DE ADMINISTRACION TRIBUTARIA - SUNAT, LA SUPERINTENDENCIA DE BANCA, SEGUROS Y ADMINISTRADORAS DE FONDOS DE PENSIONES - SBS, EL INSTITUTO NACIONAL DE DEFENSA DE LA COMPETENCIA Y DE LA PROPIEDAD INTELLECTUAL - INDECOPI, CON TODAS LAS FACULTADES NECESARIAS, SIN RESERVA NI LIMITACION ALGUNA.

2.4 REPRESENTAR A LA SOCIEDAD EN CUALQUIER PROCEDIMIENTO ADMINISTRATIVO, JUDICIAL, EXTRAJUDICIAL O ARBITRAL, EN GENERAL, O ANTE EL FUERO MILITAR CON LAS FACULTADES GENERALES ESTABLECIDAS EN EL ARTICULO 74° DEL CODIGO PROCESAL CIVIL, ASI COMO LAS SIGUIENTES FACULTADES ESPECIALES A QUE SE REFIERE EL ARTICULO 75° DEL MISMO CODIGO:

2.4.1 INTERPONER DEMANDAS, ACCIONES JUDICIALES, ARBITRALES O ADMINISTRATIVAS O DE CUALQUIER OTRA INDOLE, ASI COMO DENUNCIAS, EN NOMBRE DE LA SOCIEDAD; SOLICITAR PRUEBAS ANTICIPADAS; RENUNCIAR AL FUERO DEL DOMICILIO.

2.4.2 CONTESTAR TODA DEMANDA O ACCION QUE SE INTERPONGA CONTRA LA SOCIEDAD, CON LA UNICA SALVEDAD DE QUE NO PODRA CONTESTAR DEMANDAS SIN LA PREVIA CITACION PERSONAL DE LA SOCIEDAD EN SU PROPIO DOMICILIO PRINCIPAL, FORMULAR RECONVENCIONES, COADYUVAR EN LA DEFENSA DE PROCESOS YA INICIADOS INTERVIENDO COMO LITISCONSORTE, TERCERO COADYUVANTE O EXCLUYENTE PRINCIPAL; DE PROPIEDAD O DE DERECHO PREFERENTE, ASI COMO FORMULAR DENUNCIA CIVIL.

2.4.3 INTERPONER TODOS LOS MEDIOS IMPUGNATORIOS Y ANULATORIOS PREVISTOS EN LA LEY PROCESAL O EN LAS LEYES ESPECIALES.

2.4.4 OFRECER MEDIOS PROBATORIOS; FORMULAR TACHAS Y OPOSICIONES; PRESTAR DECLARACION DE PARTE; DECLARAR COMO TESTIGO Y EFECTUAR RECONOCIMIENTOS.

2.4.5 REPRESENTAR A LA SOCIEDAD EN TODAS LAS AUDIENCIAS JUDICIALES, ARBITRALES, ADMINISTRATIVAS O DE CUALQUIER OTRA INDOLE, DE CUALQUIER CLASE O DENOMINACION.

2.4.6 SOLICITAR LA SUSPENSION DEL PROCESO HASTA POR EL PLAZO MAXIMO QUE DETERMINE LA LEY DE LA MATERIA, Y TANTAS VECES COMO SEA NECESARIO Y/O PERMITIDO.

2.4.7 DEDUCIR TODA CLASE DE EXCEPCIONES Y DEFENSAS PREVIAS, SEGUN JUZGUE CONVENIENTE, ASI COMO INTERPONER INHIBITORIAS Y FORMULAR RECUSACION.

2.4.8 SOLICITAR MEDIDAS CAUTELARES DE CUALQUIER CLASE O DENOMINACION, INCLUYENDO LA CONTENIDA EN EL ARTICULO 629° DEL CODIGO PROCESAL CIVIL Y LAS PREVISTAS EN LOS ARTICULOS 674° Y 642° DEL ANTES CITADO TEXTO LEGAL, DESISTIRSE DE ELLAS, PEDIR SU SUSTITUCION, DAR EXPRESA CAUCION JURATORIA SIN LIMITE DE MONTO, PRESTAR FIANZA, CONSTITUIR GARANTIA MOBILIARIA O HIPOTECA, Y OTORGAR LA GARANTIA REAL O PERSONAL IDONEA QUE JUZGUE CONVENIENTE PARA PEDIR EL LEVANTAMIENTO, SUSTITUCION O LA CONTRACAUTELA DE CUALESQUIERA DE LAS MEDIDAS CAUTELARES QUE TENGA A BIEN SOLICITAR A NOMBRE Y REPRESENTACION DE ESTA, ASI COMO EN LAS QUE ELLA PUEDA SER AFECTADA COMO DEMANDADA.

2.4.9 SOMETER CUALQUIER CONTROVERSI, DISPUTA, ASUNTO, RECLAMACION O DEMANDA, SUS PRETENSIONES O PETITORIOS, A ARBITRAJE NACIONAL O INTERNACIONAL, TOTAL O PARCIALMENTE, INCLUYENDO AQUELLOS ASUNTOS CONTENCIOSOS Y LITIGIOSOS DERIVADOS DE LAS ACCIONES JUDICIALES EN QUE INTERVENGAN, SEAN DE DERECHO O DE CONCIENCIA, SIEMPRE QUE LA LEY PERUANA LO PERMITA, ASI COMO ELEGIR O DESIGNAR EL O LOS ARBITROS DE DERECHO O DE CONCIENCIA QUE SEAN NECESARIOS Y ASUMIR LA REPRESENTACION DE LA SOCIEDAD EN EL PROCEDIMIENTO O PROCEDIMIENTOS ARBITRALES CORRESPONDIENTES, SUSCRIBIENDO EL CONVENIO ARBITRAL QUE SE REQUIERA PARA DETERMINAR EL ASUNTO O ASUNTOS SUJETOS A ARBITRAJE Y PARA REFERIRLOS A ELLO. ASIMISMO, SUSCRIBIR Y DETERMINAR LA DEMANDA ARBITRAL CORRESPONDIENTE, CONTESTAR LA DE LAS PARTES CONTRARIAS, ASI COMO EJERCER DENTRO DEL PROCESO ARBITRAL LAS MISMAS FACULTADES DE LAS QUE ESTA INVESTITO.

2.4.10 SOLICITAR LA EJECUCION DE SENTENCIAS, LAUDOS ARBITRALES NACIONALES O INTERNACIONALES Y DE TODAS LAS RESOLUCIONES QUE RECAIGAN EN LOS PROCESOS A LOS CUALES CORRESPONDAN Y EN LOS INCIDENTES QUE DE ELLOS SE DERIVEN, SIN LIMITACION ALGUNA; PUDIENDO PRESENTAR Y RECURRIR A TODOS LOS APREMIOS Y APERCIBIMIENTOS DE EJECUCION FORZADA PRESCRITOS POR LA LEY PERUANA.

2.4.11 CONSIGNAR JUDICIALMENTE VALORES, DINERO, SEA EN MONEDA NACIONAL O EXTRANJERA, COSAS, BIENES MUEBLES O INMUEBLES, Y CUANTO SEA DE PROPIEDAD DE LA SOCIEDAD A FAVOR DE SU

Resolución del Superintendente Nacional de los Registros Públicos N° 124-97-SUNARP

JULIA GISELA MARIAS LOAYZA
ABOGADO - CERTIFICADOR
Zona Registral N° IX - Sede Lima



Pág. 9
Impresión: 10/08/2018 16:32:58 Página 4 de 9
No existen Titulos Pendientes y/o Suspendidos

COPIA FIEL DEL DOCUMENTO ORIGINAL
QUE HE TENIDO A LA VISTA

20 SEP 2018

MARIO GUSTAVO PRIETO OYAGUE
FEDATARIO





Superintendencia Nacional de los Registros Públicos

ZONA REGISTRAL N° IX - SEDE LIMA
OFICINA REGISTRAL LIMA
N° Partida: 14137111

**INSCRIPCIÓN DE SOCIEDADES ANONIMAS
SALAVERRY TERMINAL INTERNACIONAL S.A.**

CONTRAPARTE, SIN LIMITACIÓN ALGUNA EN CUANTO A ESTA DISPOSICIÓN, SEGÚN SU MEJOR CRITERIO, ASÍ COMO RETIRAR EXPRESAMENTE CONSIGNACIONES JUDICIALES DE VALORES, DINERO SEA EN MONEDA NACIONAL O EXTRANJERA, RECAUDAR SUS INTERESES LEGALES, MORATORIOS Y COMPENSATORIOS, COSTAS Y COSTOS DE PROCESO, ACEPTAR PAGOS PARCIALES O TOTALES, FIRMAR DOCUMENTOS DE VALOR CANCELATORIOS, SEAN EN PAGOS TOTALES O PARCIALES, DAR POR CANCELADAS CUALESQUIER OBLIGACIONES DERIVADAS DE LAS PRETENSIONES QUE SE DISCUTAN COMO CONSECUENCIA DIRECTA O INDIRECTA DE LOS DERECHOS DE ÉSTA, RENUNCIAR A DERECHOS DE PAGO EN TODO O EN PARTE, SUSCRIBIR TODO DOCUMENTO O INSTRUMENTO CANCELATORIO DE OBLIGACIONES, RENUNCIA DE DERECHOS O RECEPCIÓN PLENA DE PAGOS, SIN LIMITACIÓN ALGUNA CON RESPECTO A LA CLASE DE BIENES USADOS PARA EL PAGO O SU VALOR, O LA DENOMINACIÓN DE LA MONEDA UTILIZADA PARA ELLO Y SU CORRECTA VALORIZACIÓN, EN SU MEJOR CRITERIO.

2.5 ADEMÁS DE LO EXPRESADO EN EL NUMERAL 2.4, REPRESENTAR A LA SOCIEDAD EN PROCEDIMIENTOS LABORALES ANTE EL MINISTERIO DE TRABAJO Y PROMOCIÓN DEL EMPLEO Y LOS JUZGADOS Y SALAS ESPECIALIZADAS DE TRABAJO EN TODAS LAS DIVISIONES E INSTANCIAS, CON TODAS LAS FACULTADES ENUMERADAS EN EL NUMERAL 2.4 ANTERIOR.

2.6 SIN PERJUICIO DE LO DISPUESTO EN EL NUMERAL 2.4 PRECEDENTE, REPRESENTAR A LA SOCIEDAD EN PROCEDIMIENTOS PENALES, CON LAS FACULTADES ESPECÍFICAS DE DENUNCIAR, CONSTITUIRSE EN PARTE CIVIL, PRESTAR INSTRUCTIVA, PREVENTIVA Y TESTIMONIALES, PUDIENDO ACUDIR A NOMBRE DE LA SOCIEDAD ANTE LA POLICÍA NACIONAL DEL PERÚ, SIN LÍMITE DE FACULTADES.

2.7 FORMULAR ALLANAMIENTO A LA DEMANDA EN TODAS O PARTE DE LAS PRETENSIONES PROPUESTAS, EN CUALESQUIERA CLASE DE PROCESOS JUDICIALES; ASÍ COMO FÓRMULAR RECONOCIMIENTO, ACEPTANDO LA PRETENSÓN DIRIGIDA EN CONTRA DE LA SOCIEDAD Y LOS FUNDAMENTOS DE HECHO Y DE DERECHO DE LA DEMANDA, EN CUALESQUIERA CLASE DE PROCESOS JUDICIALES; CELEBRAR ACTOS DE DISPOSICIÓN DE DERECHOS SUSTANTIVOS.

2.8 FORMULAR EXPRESO DESISTIMIENTO DE TODAS LAS PRETENSIONES O PARTE DE ELLAS SEGÚN SU DISCRECIONALIDAD, ASÍ COMO DESISTIMIENTO DEL PROCESO O PROCESOS QUE JUZGUE CONVENIENTE, EN EL MOMENTO QUE ASÍ LO DETERMINE.

2.9 FORMULAR Y SUSCRIBIR CONCILIACIONES TOTALES O PARCIALES EN CUANTO A LA PRETENSÓN O PRETENSIONES DEMANDADAS, CON TODAS LAS CONTRAPARTES O ALGUNA O ALGUNAS DE ELLAS, SEGÚN JUZGUE SU DISCRECIONALIDAD, ANTE EL CENTRO DE CONCILIACIÓN QUE CORRESPONDA, O ANTE LA AUTORIDAD JUDICIAL CORRESPONDIENTE.

2.10 SUSCRIBIR TRANSACCIONES TANTO JUDICIALES COMO EXTRAJUDICIALES, TOTALES O PARCIALMENTE EN CUANTO A LA PRETENSÓN O PRETENSIONES DEMANDADAS, CON TODAS LAS CONTRAPARTES O ALGUNA O ALGUNAS DE ELLAS, SEGÚN JUZGUE SU DISCRECIONALIDAD, ANTE EL JUEZ DE LA CAUSA, SALA CIVIL O CORTE SUPREMA, POR ESCRITO, PRIVADO O POR ESCRITURA PÚBLICA, CON EXPRESA FACULTAD DE REPRESENTACIÓN Y LEGALIZACIÓN DE FIRMAS CUANDO ELLO CORRESPONDA.

2.11 REPRESENTAR A LA SOCIEDAD ANTES CUALQUIER AUTORIDAD PÚBLICA O PRIVADA, DIRIGIR PETICIONES A ORGANISMOS PÚBLICOS O PRIVADOS COORDINADORES DE LAS PRECALIFICACIONES Y/O LICITACIONES, INTERPONER RECURSOS ORDINARIOS, EXTRAORDINARIOS, RECLAMACIONES, SUSCRIBIR ACTAS Y CORRESPONDENCIA, SUSCRIBIR LAS OFERTAS Y EXPEDIENTES QUE PRESENTEN, SUSCRIBIR FORMULARIOS OFICIALES Y, EN GENERAL, HACER TODO LO NECESARIO PARA LOGRAR QUE LA SOCIEDAD PRECALIFIQUE Y OBTenga LA BUENA PRO EN LICITACIONES PÚBLICAS EN LAS CUALES TENGA INTERÉS EN PARTICIPAR, INCLUYENDO LA SUSCRIPCIÓN DEL RESPECTIVO CONTRATO.

2.12 SEGÚN PUEDA SER NECESARIO PARA EL ADECUADO Y DEBIDO EJERCICIO DE TODAS, VARIAS O CUALQUIERA DE LAS FACULTADES QUE POR ESTE PODER SE OTORGAN Y CONFIEREN, HACER, FIRMAR, SELLAR, RECONOCER, ASÍ COMO ENTREGAR, PRESENTAR, NOTIFICAR, Y ARCHIVAR CUALQUIER PETICIÓN, SOLICITUD, DECLARACIÓN, QUEJA, AVISO, RECONOCIMIENTO, U OTROS INSTRUMENTOS, DOCUMENTOS O PAPELES EN GENERAL; COMPARECER ANTE CUALQUIER NOTARIO, FUNCIONARIO DEL GOBIERNO, JUEZ, JUZGADO O TRIBUNAL, ENTABLANDO Y PROSIGUIENDO PROCEDIMIENTOS YA SEAN CIVILES, COMERCIALES, ADMINISTRATIVOS, MUNICIPALES Y EN GENERAL DE CUALQUIER NATURALEZA, Y EJECUTANDO CUALESQUIERA OTROS ACTOS QUE FUEREN NECESARIOS REALIZAR PARA TAL FIN.

2.13 EJERCER LA REPRESENTACIÓN MERCANTIL, CON LAS FACULTADES Y LIMITACIONES QUE LA LEY ESTABLECE.

2.14 PRESENTAR SOLICITUDES DE RECONOCIMIENTO DE CRÉDITOS ANTE LA COMISIÓN DE PROCEDIMIENTOS CONCURSALES DEL INDECOPI, O LA OFICINA DESCENTRALIZADA O FEDATARIO QUE CORRESPONDA; ASÍ COMO PEDIR LA DECLARACIÓN DE INSOLVENCIA Y REESTRUCTURACIÓN DE LOS

Resolución del Superintendente Nacional de los Registros Públicos N° 124-97-SUNARP



JULIA GISELA ABAS LOAYZA
ABOGADO - CERTIFICADOR
Zona Registral N° IX - Sede Lima

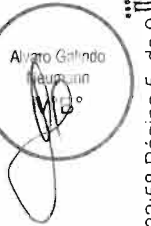

Pág. Solicitadas : Todas IMPRESIÓN: 10/09/2018 16:32:58 Página 5 de 9
No existen Títulos Pendientes y/o Suspendidos

PROINVERSIÓN
COPIA FIEL DEL DOCUMENTO ORIGINAL
QUE HE TENIDO A LA VISTA

20 SEP 2018

MARIO GUSTAVO PRIETO OYAGUE
FEDATARIO



Superintendencia Nacional de los Registros Públicos

ZONA REGISTRAL N° IX - SEDE LIMA
OFICINA REGISTRAL LIMA
N° Partida: 14137111

**INSCRIPCION DE SOCIEDADES ANONIMAS
SALAVERRY TERMINAL INTERNACIONAL S.A.**

DEUDORES DE LA SOCIEDAD Y PARTICIPAR EN ESTOS PROCESOS CON PLENAS FACULTADES, YA SEAN PROCESOS QUE HAYAN SIDO INICIADOS POR TERCEROS O POR LA SOCIEDAD; Y PARTICIPAR CON VOZ Y CON VOTO EN LAS CORRESPONDIENTES JUNTAS DE ACREEDORES Y DEMÁS JUNTAS QUE SE REALICEN COMO CONSECUENCIA DE LOS PROCESOS INICIADOS ANTE LA COMISIÓN DE PROCEDIMIENTOS CONCURSALES DEL INDECOPI O CUALQUIERA DE SUS FEDATARIOS U ORGANISMOS DESCENTRALIZADOS EN TODA LA REPÚBLICA DEL PERÚ; ASÍ COMO APERSONARSE ANTE LAS DISTINTAS COMISIONES DEL INDECOPI O DE CUALQUIER OTRA COMISIÓN O ENTIDAD QUE LAS SUSTITUYA, PUDIENDO PRESENTAR TODA CLASE DE ESCRITOS Y/O RECURSOS, INCLUIDOS LOS IMPUGNATIVOS, Y ASISTIR A LAS DILIGENCIAS Y/O AUDIENCIAS QUE PARA TAL EFECTO SE REALICEN.

3. FACULTADES LABORALES

3.1 NEGOCIAR, CELEBRAR, SUSCRIBIR, RENOVAR, MODIFICAR Y TERMINAR, A NOMBRE DE LA SOCIEDAD, CONTRATOS DE TRABAJO A PLAZO DETERMINADO O INDETERMINADO, DE TRABAJADORES.

3.2 AMONESTAR VERBALMENTE Y/O POR ESCRITO; SUSPENDER; Y, DESPEDIR A LOS TRABAJADORES DE LA SOCIEDAD.

3.3 ESTABLECER Y MODIFICAR EL HORARIO Y CONDICIONES DE TRABAJO.

3.4 SUSCRIBIR PLANILLAS, BOLETAS DE PAGO, LIQUIDACIONES DE BENEFICIOS SOCIALES Y DOCUMENTOS ANÁLOGOS.

3.5 OTORGAR CERTIFICADOS DE TRABAJO; CONSTANCIAS DE FORMACIÓN LABORAL Y PRÁCTICAS PROFESIONALES Y PRE-PROFESIONALES Y DOCUMENTOS ANÁLOGOS.

3.6 SUSCRIBIR LAS COMUNICACIONES AL MINISTERIO DE TRABAJO Y PROMOCIÓN DEL EMPLEO, EL SEGURO SOCIAL DE SALUD - ESSALUD, OFICINA DE NORMALIZACIÓN PREVISIONAL - ONP Y SUPERINTENDENCIA DE ADMINISTRADORAS PRIVADAS DE FONDOS DE PENSIONES.

3.7 APROBAR EL REGLAMENTO INTERNO DE TRABAJO Y ESTABLECER TODAS LAS REGLAS Y REGLAMENTOS QUE CONSIDERE NECESARIOS PARA EL FUNCIONAMIENTO DE LA SOCIEDAD.

3.8 OTORGAR PERMISOS CON Y SIN GOCE DE HABER A LOS FUNCIONARIOS Y TRABAJADORES CON PATRIMONIO DE LA SOCIEDAD.

3.9 INTERVENIR EN TODO TIPO DE PROCEDIMIENTOS JUDICIALES Y ADMINISTRATIVOS QUE SE SIGAN ANTE EL FUERO LABORAL, CIVIL O AUTORIDADES ADMINISTRATIVAS DE TRABAJO YA SEA POR DENUNCIA DE LOS TRABAJADORES, SINDICATO O SUS REPRESENTANTES EN PROCEDIMIENTOS INICIADOS DE OFICIO POR LA AUTORIDAD O POR INICIATIVA DE LA SOCIEDAD, CON LAS FACULTADES NECESARIAS PARA ELLO, ADEMÁS LAS DE CONTESTAR DENUNCIAS, ASISTIR A COMPARENDOS, Y AUDIENCIAS DE INVESTIGACIÓN, INTERVENIR EN INSPECCIONES, REALIZAR TODOS LOS ACTOS QUE SEAN NECESARIOS DENTRO DE LOS PROCESOS LABORALES, DILIGENCIAS JUDICIALES O ADMINISTRATIVAS; PRESENTAR Y TRAMITAR TODO TIPO DE SOLICITUDES; INTERVENIR EN TODAS LAS ETAPAS DE LA NEGOCIACIÓN COLECTIVA, INCLUYENDO LAS ETAPAS DE NEGOCIACIÓN DIRECTA, CONCILIACIÓN, MEDIACIÓN, ARBITRAJE, DESIGNAR ÁRBITROS, IMPUGNAR EL LAUDO ARBITRAL, SUSCRIBIR CONVENIOS COLECTIVOS, SUSCRIBIR Y NEGOCIAR CONVENIOS INDIVIDUALES CON LOS TRABAJADORES RESPECTO AL OTORGAMIENTO, MODIFICACIÓN, REGULACIÓN, REEMPLAZO, ACLARACIÓN O EXTINCIÓN DE DERECHOS LABORALES Y CONDICIONES DE TRABAJO, Y EN GENERAL REALIZAR TODOS LOS ACTOS A QUE ALUDEN LOS ARTÍCULOS 49, 49 Y 61 DEL DECRETO SUPREMO N° 010-2003-TR, ARTÍCULO 37 DE SU REGLAMENTO APROBADO POR DECRETO SUPREMO N° 011-92-TR, EL ARTÍCULO 21 DE LA LEY N° 26636, ARTÍCULO 19 DE LA LEY N° 29497, EL ARTÍCULO 6 DEL DECRETO SUPREMO N° 003-97-TR Y SU REGLAMENTO APROBADO POR EL DECRETO SUPREMO N° 001-96-TR O LOS DISPOSITIVOS MODIFICATORIOS O QUE EN SU OPORTUNIDAD PUDIERA SUSTITUIRLOS SIN RESERVA NI LIMITACIÓN ALGUNA, LAS FACULTADES DEL PRESENTE ACÁPITE PODRÁN SER DELEGADAS A LA PERSONA O PERSONAS QUE EL APODERADO ESTIME CONVENIENTE.

4. FACULTADES CONTRACTUALES

SUSCRIBIR (INCLUYENDO ADENDAS), CELEBRAR, MODIFICAR, RESCINDIR, RESOLVER, PRORROGAR Y DAR POR CONCLUIDO A NOMBRE DE LA SOCIEDAD, EL CONTRATO DE CONCESIÓN DEL PROYECTO DENOMINADO MODERNIZACIÓN Y DESARROLLO DEL TERMINAL PORTUARIO MULTIPROPÓSITO DE SALAVERRY, A SUSCRIBIRSE ENTRE LA SOCIEDAD Y EL ESTADO DE LA REPÚBLICA DEL PERÚ, REPRESENTADO POR EL MINISTERIO DE TRANSPORTES Y COMUNICACIONES, QUIEN A SU VEZ ACTÚA A TRAVÉS DE LA AUTORIDAD PORTUARIA NACIONAL, CONFORME A LO DISPUESTO EN LA LEY N° 27943 Y SU REGLAMENTO APROBADO MEDIANTE DECRETO SUPREMO N° 003-2004-MTC.

ASIMISMO, NEGOCIAR, CELEBRAR, SUSCRIBIR, MODIFICAR, RESCINDIR, RESOLVER, PRORROGAR Y DAR POR CONCLUIDOS A NOMBRE DE LA SOCIEDAD, ACTOS, CONTRATOS Y CONVENIOS MERCANTILES, CIVILES,

JULIA GISELA XIMENA LOAYZA
ABOGADO - CERTIFICADOR
Zona Registral N° IX - Sede Lima



Pág. Solicitadas : Todas IMPRESIÓN: 10/08/2018 16:32:58 Página 6 de 9
No existen Títulos Pendientes y/o Suspendidos



Handwritten signature



Resolución del Superintendente Nacional de los Registros Públicos N° 124-97-SUNARP

Página Número 6
COPIA FIEL DEL DOCUMENTO ORIGINAL
QUE HE TENIDO A LA VISTA

20 SEP 2018

MARIO GUSTAVO PRIETO OYAGUE
FEDATARIO

sunarp

Superintendencia Nacional
de los Registros Públicos

ZONA REGISTRAL N° IX - SEDE LIMA
OFICINA REGISTRAL LIMA
N° Partida: 14137111

**INSCRIPCION DE SOCIEDADES ANONIMAS
SALAVERRY TERMINAL INTERNACIONAL S.A.**

ARBITRALES, BANCARIOS Y COMPROMISOS DE TODA CLASE Y NATURALEZA, NOMINADOS O INNOMINADOS, TÍPICOS O ATÍPICOS, ASÍ COMO TRATAR Y RESOLVER TODA CLASE DE NEGOCIOS EN LOS QUE INTERVENGA. EN TAL SENTIDO, PODRÁN REPRESENTAR A LA SOCIEDAD, EN:

4.1 PRESTACIÓN DE SERVICIOS EN GENERAL, LO QUE INCLUYE SIN QUE ELLO SEA LIMITATIVO, CONTRATOS DE LOCACIÓN DE SERVICIOS, OBRA, MANDATO, DEPÓSITO Y SECUESTRO.

4.2 CONTRATOS CON LOS CLIENTES Y/O USUARIOS DE LOS SERVICIOS Y PRODUCTOS QUE BRINDA U OFRECE LA SOCIEDAD.

4.3 COMPRAR, PROMETER COMPRAR, TODA CLASE DE BIENES MUEBLES E INMUEBLES, INCLUYENDO EXPRESAMENTE ACCIONES Y/O PARTICIPACIONES, DENTRO O FUERA DE CUALQUIER MECANISMO CENTRALIZADO DE NEGOCIACIÓN.

4.4 VENDER, ENAJENAR, PERMUTAR, PROMETER VENDER, DAR EN PAGO, APORTAR, CEDER, DEPOSITAR, GRAVAR, OTORGAR EN GARANTÍA, OTORGAR GARANTÍAS MOBILIARIAS Y EN GENERAL ENAJENAR TODA CLASE DE BIENES MUEBLES, INCLUYENDO EXPRESAMENTE ACCIONES Y/O PARTICIPACIONES, DENTRO O FUERA DE CUALQUIER MECANISMO CENTRALIZADO DE NEGOCIACIÓN.

4.5 VENDER, ENAJENAR, PERMUTAR, PROMETER VENDER, DAR EN PAGO, DONAR, APORTAR, CEDER, DEPOSITAR, GRAVAR, OTORGAR EN GARANTÍA, OTORGAR GARANTÍAS MOBILIARIAS Y EN GENERAL ENAJENAR TODA CLASE DE BIENES MUEBLES E INMUEBLES.

4.6 CONVENIO ARBITRAL PARA CUALQUIER CONTRATO EN QUE SEA, O VAYA A SER, PARTE LA SOCIEDAD.

4.7 SOLICITAR Y SUSCRIBIR EL CONVENIO DE ESTABILIDAD JURÍDICA A QUE SE REFIEREN LOS DECRETOS LEGISLATIVOS N° 662 Y N° 757; Y LA LEY N° 27342 Y OTROS RELACIONADOS CON LA INVERSIÓN PRIVADA; NEGOCIAR TODOS LOS TÉRMINOS Y CONDICIONES; ASÍ COMO SOLICITAR OTORGAR Y SUSCRIBIR EL CONTRATO DE INVERSIÓN QUE LA SOCIEDAD CELEBRE CON EL ESTADO DE LA REPÚBLICA DEL PERÚ O ENTIDAD COMPETENTE, ASÍ COMO SUS RESPECTIVOS ANEXOS Y MODIFICACIONES, CONTANDO CON TODAS LAS FACULTADES REQUERIDAS PARA DICHO EFECTO DE CONFORMIDAD CON LO DISPUESTO EN EL DECRETO LEGISLATIVO N° 973 (DECRETO LEGISLATIVO QUE ESTABLECE EL RÉGIMEN ESPECIAL DE RECUPERACIÓN ANTICIPADA DEL IMPUESTO GENERAL A LAS VENTAS); EL DECRETO SUPREMO N° 84-2007-EF (REGLAMENTO DEL DECRETO LEGISLATIVO QUE ESTABLECE EL RÉGIMEN ESPECIAL DE RECUPERACIÓN ANTICIPADA DEL IMPUESTO GENERAL A LAS VENTAS) Y DEMÁS NORMAS PERTINENTES. NEGOCIAR TODOS LOS TÉRMINOS Y CONDICIONES, ASÍ COMO OTORGAR Y SUSCRIBIR TODOS LOS DOCUMENTOS PÚBLICOS O PRIVADOS RELACIONADOS DIRECTA O INDIRECTAMENTE, CON LOS DOCUMENTOS INDICADOS EN EL PRESENTE NUMERAL, INCLUYENDO LAS MINUTAS Y SUS RESPECTIVAS ESCRITURAS PÚBLICAS

4.8 CONTRATOS DE CONCESIÓN Y CUALQUIER OTRO CONTRATO CON EL ESTADO PERUANO; ORGANISMOS ESTATALES Y SIMILARES.

4.9 ARRENDAMIENTO Y SUBARRENDAMIENTO DE BIENES MUEBLES, INMUEBLES, E INTANGIBLES.

4.10 CONTRATOS DE FRANQUICIA.

4.11 CONTRATOS DE FIANZA SIMPLE Y FIANZA SOLIDARIA.

4.12 CONTRATOS DE HABITACIÓN, HOSPEDAJE, DONACIÓN Y SUMINISTRO.

4.13 CONTRATOS DE PUBLICIDAD, KNOW-HOW, ASISTENCIA TÉCNICA, CONTRATOS INFORMÁTICOS, DE AUSPICIO, PATROCINIO O SPONSORING.

4.14 CONTRATOS DE JOINT VENTURES, CONSORCIO, UNIONES TEMPORALES, RIESGO COMPARTIDO Y EN GENERAL CUALQUIER CONTRATO DE ASOCIACIÓN EN PARTICIPACIÓN O COLABORACIÓN EMPRESARIAL EN EL QUE PARTICIPE LA SOCIEDAD.

4.15 MUTUO CON O SIN GARANTÍA ANTICRÉTICA, BANCARIA, HIPOTECARIA, GARANTÍA MOBILIARIA O DE CUALQUIER OTRA ÍNDOLE.

4.16 ARRENDAMIENTO FINANCIERO, LEASE BACK Y OTRAS MODALIDADES DE LEASING; ASÍ COMO CUALQUIER OTRA MODALIDAD DE FINANCIAMIENTO, COMO APALANCAMIENTO FINANCIERO U OTRA FORMA TÍPICA O ATÍPICA QUE EXISTA Y/O APAREZCA EN EL MERCADO.

4.17 CONTRATOS DE FINANCIAMIENTO DE TODA CLASE, INCLUYENDO MAS NO LIMITÁNDOSE A CONTRATOS DE PRÉSTAMO.

4.18 FIDEICOMISOS DE TODA CLASE, PUDIENDO ACTUAR COMO FIDEICOMITENTE O FIDEICOMISARIO.

4.19 OTORGAMIENTO DE GARANTÍAS REALES SOBRE BIENES DE LA SOCIEDAD, INCLUYENDO HIPOTECA, PRENDA, GARANTÍAS MOBILIARIAS, EN LAS CONDICIONES QUE SE ACUERDEN CON LAS INSTITUCIONES BANCARIAS, FINANCIERAS O DE SEGUROS U OTRAS INSTITUCIONES DE CRÉDITO; O CON TERCEROS.

4.20 OTORGAR GARANTÍAS PERSONALES CON RESPALDO DE LAS OBLIGACIONES DE LA SOCIEDAD.

4.21 LEVANTAMIENTO DE GARANTÍAS REALES O PERSONALES EN GENERAL Y ACEPTAR EL

JULIA GISELA LUCAS LOAYZA
ABOGADO - CERTIFICADOR
Zona Registral N° IX - Sede Lima



Resolución del Superintendente Nacional de los Registros Públicos N° 124-97-SUNARP

Página 1 de 1
COPIA FIEL DEL DOCUMENTO ORIGINAL
QUE HE TENIDO A LA VISTA

20 SEP. 2018

MARIO GUSTAVO PRIETO OYAGUE
FEDATAS

Pág. Solicitadas : Todas IMPRESIÓN: 2018/09/18 16:32:58 Página 7 de 9
No existen Títulos Pendientes y/o Suspendidos

sunarp

Superintendencia Nacional
de los Registros Públicos

ZONA REGISTRAL N° IX - SEDE LIMA
OFICINA REGISTRAL LIMA
N° Partida: 14137111

**INSCRIPCION DE SOCIEDADES ANONIMAS
SALAVERRY TERMINAL INTERNACIONAL S.A.**

OTORGAMIENTO (ASÍ COMO EL REEMPLAZO O SUSTITUCIÓN) DE CUALQUIER TIPO DE GARANTÍAS, BIEN SEA REALES O PERSONALES, QUE LOS DEUDORES DE LA SOCIEDAD CONSTITUYAN U OTORGUEN A FAVOR DE LA SOCIEDAD; GOZANDO AL EFECTO DE TODAS LAS FACULTADES Y ATRIBUCIONES NECESARIAS PARA ESTABLECER TODOS LOS TÉRMINOS Y CONDICIONES DE ESTOS ACUERDOS Y CONTRATOS.

- 4.22 COMODATO.
- 4.23 DE OBRA, FABRICACIÓN Y/O LLAVE EN MANO.
- 4.24 CONTRATOS PREPARATORIOS Y SUBCONTRATOS.
- 4.25 USUFRUCTO, SUPERFICIE Y SERVIDUMBRES A FAVOR DE LA SOCIEDAD.
- 4.26 CESIÓN DE DERECHOS, DE OBLIGACIONES Y CESIÓN DE POSICIÓN CONTRACTUAL, EN GENERAL, BIEN SEA EN CALIDAD DE CEDENTE, CEDIDO O CESIONARIO.
- 4.27 SEGUROS, PUDIENDO RENOVAR Y ENDOSAR LAS PÓLIZAS CORRESPONDIENTES.
- 4.28 CUALQUIER OTRO CONTRATO O CONVENIO TÍPICO O ATÍPICO, NOMINADO O INNOMINADO QUE, A SU SOLO CRITERIO, SEA NECESARIO O CONVENIENTE PARA DESARROLLAR EL OBJETO SOCIAL.

5. FACULTADES BANCARIAS

- 5.1 ACEPTAR, GIRAR, DESCONTAR, ENDOSAR, AVALAR, GARANTIZAR LETRAS DE CAMBIO, PAGARÉS Y DEMÁS CARTAS DE CRÉDITO A FAVOR DE PARTICULARES, SOCIEDADES, BANCOS OFICIALES, PARTICULARES O MIXTOS Y SUS SUCURSALES Y AGENCIAS, DE ESTA REPÚBLICA O DEL EXTRANJERO, GIRAR LETRAS SOBRE EL EXTRANJERO.
- 5.2 PROCEDER CON AMPLIAS FACULTADES EN LOS NEGOCIOS QUE TENGA LA SOCIEDAD, EN CUALQUIER BANCO O ENTIDAD CREDITICIA, HACER RENOVACIONES DE OBLIGACIONES EXISTENTES RETIRAR PARTE O EL TODO DE LOS FONDOS QUE EN ELLOS TENGA DEPOSITADOS, FIRMANDO LOS CHEQUES Y DEMÁS DOCUMENTOS DEL CASO, Y HACER NUEVOS DEPÓSITOS Y RETIRARLOS, GIRANDO TAMBIÉN EN DESCUBIERTO O COMO LAS NECESIDADES LO EXIGIESEN.
- 5.3 ABRIR Y CERRAR CUENTAS CORRIENTES, CUENTAS DE AHORRO, CUENTAS DE PROPÓSITO ESPECIAL (CUENTAS ESCROW) ASÍ COMO CUALQUIER OTRO TIPO DE CUENTA PERMITIDO POR LA LEY, FIRMANDO LA DOCUMENTACIÓN QUE SEAN NECESARIA PARA ELLO; SÓLICITAR LIBRETAS DE CHEQUES.
- 5.4 EFECTUAR TODO TIPO DE TRANSFERENCIAS Y MOVIMIENTOS, SEA ENTRE CUENTAS DE LA PROPIA SOCIEDAD O DE CUENTAS DE LA SOCIEDAD A CUENTAS DE TERCEROS, SEA A NIVEL NACIONAL O EN EL EXTRANJERO.
- 5.5 CERRAR CUENTAS CORRIENTES, CAJAS DE AHORRO Y OTRAS CUENTAS.
- 5.6 RETIRAR, ASIMISMO, DE LOS BANCOS, CAJAS O SOCIEDADES, LOS TÍTULOS DOCUMENTOS, ACCIONES, CÉDULAS HIPOTECARIAS Y DEMÁS VALORES DEPOSITADOS EN CUSTODIA O GARANTÍA.
- 5.7 COBRAR CUPONES, LETRAS DE CAMBIO O CUALQUIER OTRO TÍTULO VALOR, VALES, ASÍ COMO CUALQUIER OTRA ORDEN DE PAGO, DEPOSITANDO EL PRODUCTO EN CUALQUIERA DE LAS CUENTAS DE LA SOCIEDAD.
- 5.8 COBRAR CHEQUES Y CUALQUIER OTRA ORDEN DE PAGO, GIRADAS POR PERSONAS NATURALES O JURÍDICAS, NACIONALES O EXTRANJERAS Y DEPOSITAR SU PRODUCTO EN CUALQUIERA DE LAS CUENTAS DE LA SOCIEDAD.
- 5.9 OBTENER LA CONSTANCIA DE NO CONFORMIDAD AL PAGO POR LA INSTITUCIÓN BANCARIA O FINANCIERA GIRADA, PROTESTAR Y EFECTUAR LAS ACCIONES CAMBIARIAS QUE LE PERMITE LA LEY
- 5.10 REALIZAR OPERACIONES DE FACTORING Y TITULACIÓN DE ACTIVOS.
- 5.11 TENER ACCESO A LOS DEPÓSITOS Y RETIRAR SOBRES Y DOCUMENTOS DE LOS MISMOS; Y, REALIZAR EN FIN TODOS LOS DEMÁS ACTOS, GESTIONES Y DILIGENCIAS CONDUCENTES AL FIN DE ESTE MANDATO.
- 5.12 ALQUILAR CAJAS DE SEGURIDAD, ABRIRLAS, RETIRAR SU CONTENIDO Y CANCELAR EL ALQUILER.

6. FACULTADES FINANCIERAS

- 6.1 (A) TOMAR DINERO PRESTADO DE PARTICULARES, SOCIEDADES, BANCOS OFICIALES O PARTICULARES, DE ESTA REPÚBLICA O DEL EXTRANJERO, SUS SUCURSALES Y AGENCIAS; (B) PERCIBIR LAS SUMAS QUE CONSTITUYEN LOS CRÉDITOS Y SUSCRIBIR LAS ESCRITURAS, CON LAS CLÁUSULAS LEGALES Y DE ACUERDO A LOS ESTATUTOS Y REGLAMENTOS DE LOS EXPRESADOS BANCOS Y A SUS VENCIMIENTOS O DENTRO DE LOS PLAZOS ACORDADOS, HACER PAGOS A CUENTA O POR EL TODO POR CANCELACIONES E INTERESES CONVENIDOS.
- 6.2 SOLICITAR, OBTENER Y OTORGAR CARTAS DE CRÉDITO O CARTAS FIANZA EN MONEDA NACIONAL O EXTRANJERA, O PRORROGAR O RENOVAR TALES DOCUMENTOS CUANDO CORRESPONDA.
- 6.3 SOLICITAR Y OBTENER CRÉDITOS EN CUENTA CORRIENTE, AVANCE O SOBREGIRO, CRÉDITO DOCUMENTARIO O BAJO CUALQUIER OTRA MODALIDAD.

JULIA GISELA VILLAS LOAYZA
ABOGADO CERTIFICADOR
Zona Registral N° IX - Sede Lima



Pág. Solicitadas : Todas IMPRESIÓN: 10/08/2018 16:32:58 Página 8 de 9
No existen Títulos Pendientes y/o Suspendidos

Resolución del Superintendente Nacional de los Registros Públicos N° 124-97-SUNARP

PROINVERSIÓN
COPIA DEL DOCUMENTO ORIGINAL
QUE HE TENIDO A LA VISTA

20 SEP. 2018

MARIO GUSTAVO PRIETO OYAGUE
FEDATARIO



ZONA REGISTRAL N° IX SEDE LIMA
Subgerencia de Diario y Mesa de Partes

10 AGO. 2018

ZONA REGISTRAL N° IX - SEDE LIMA
OFICINA REGISTRAL LIMA
N° Partida: 14137111

sunarp
Superintendencia Nacional
de los Registros Públicos

**ENTREGADO
PUBLICIDAD
SERVICIO RAPIDO**

**INSCRIPCIÓN DE SOCIEDADES ANONIMAS
SALAVERRY TERMINAL INTERNACIONAL S.A.**

6.4 EFECTUAR TODAS LAS OPERACIONES RELACIONADAS CON ALMACENES GENERALES DE DEPÓSITO O DEPÓSITOS ADUANEROS AUTORIZADOS, PUDIENDO SUSCRIBIR, ENDOSAR, GRAVAR, DESCONTAR Y COBRAR CERTIFICADOS DE DEPÓSITO, WARRANTS, CONOCIMIENTOS DE EMBARQUE, PÓLIZAS Y DEMÁS DOCUMENTOS ANÁLOGOS.

6.5 DEPOSITAR VALORES Y OTROS BIENES MUEBLES EN CUSTODIA Y RETIRAR EL DEPÓSITO.

6.6 SOLICITAR Y OBTENER AVALES Y FIANZAS EN FAVOR DE LA SOCIEDAD.

6.7 ACEPTAR HIPOTECAS, PRENDAS, GARANTÍAS MOBILIARIAS, GARANTIZANDO CRÉDITOS COMERCIALES DE LA EMPRESA, PUDIENDO FIRMAR LAS CORRESPONDIENTES ESCRITURAS PÚBLICAS.

6.8 RECONOCER O CONFESAR OBLIGACIONES QUE HAYAN CONTRAÍDO O CONTRAIGAN EN ADELANTE, HACER NOVACIONES QUE LAS EXTINGAN O MODIFIQUEN.

6.9 COMPRAR Y VENDER MONEDA EXTRANJERA.

6.10 ESTRUCTURAR Y LLEVAR A CABO PROCESOS DE TITULIZACIÓN DE ACTIVOS, MUEBLES O INMUEBLES, PRESENTES O FUTUROS, EN MONEDA NACIONAL O EXTRANJERA, PUDIENDO SUSCRIBIR EL PROSPECTO INFORMATIVO, EL ACTO CONSTITUTIVO Y DEMÁS DOCUMENTOS Y SOLICITUDES QUE RESULTEN NECESARIOS PARA TAL PROPÓSITO.

7. FACULTADES DE DELEGACIÓN / SUSTITUCIÓN

DELEGAR TOTAL O PARCIALMENTE, SIN PERDER SUS FACULTADES, O SUSTITUIR LAS FACULTADES OTORGADAS EN ESTA CLÁUSULA Y REVOCAR DICHAS SUSTITUCIONES Y/O DELEGACIONES, ENTENDIÉNDOSE QUE NO PODRÁ CONFERIR A LOS APODERADOS SUSTITUTOS O DELEGADOS MAYORES FACULTADES O AUTORIZACIONES QUE LAS OTORGADAS A ÉL MISMO POR EL PRESENTE INSTRUMENTO O DE LAS QUE LE OTORQUE LA JUNTA GENERAL DE ACCIONISTAS."

QUINTA CLÁUSULA ADICIONAL. - MEDIANTE EL PRESENTE DOCUMENTO, SE AUTORIZA EXPRESAMENTE A LOS SEÑORES ALVARO FERNANDO GALINDO NEUMANN, IDENTIFICADO CON DOCUMENTO NACIONAL DE IDENTIDAD N° 10276856 Y/O DIEGO ALONSO CASSINELLI MONTERO, IDENTIFICADO CON DOCUMENTO NACIONAL DE IDENTIDAD N° 42009384. A SUSCRIBIR, CELEBRAR, MODIFICAR, RESCINDIR, RESOLVER, PRORROGAR Y DAR POR CONCLUIDO A NOMBRE DE LA SOCIEDAD, EL CONTRATO DE CONCESIÓN DEL PROYECTO DENOMINADO MODERNIZACIÓN Y DESARROLLO DEL TERMINAL PORTUARIO MULTIPROPÓSITO DE SALAVERRY, A SUSCRIBIRSE ENTRE LA SOCIEDAD Y EL ESTADO DE LA REPÚBLICA DEL PERÚ, REPRESENTADO POR EL MINISTERIO DE TRANSPORTES Y COMUNICACIONES, QUIEN A SU VEZ ACTÚA A TRAVÉS DE LA AUTORIDAD PORTUARIA NACIONAL, CONFORME A LO DISPUESTO EN LA LEY N° 27943 Y SU REGLAMENTO APROBADO MEDIANTE DECRETO SUPREMO N° 003-2004-MTC.

EL TÍTULO FUE PRESENTADO EL 11/07/2018 A LAS 04:21:47 PM HORAS, BAJO EL N° 2018-01557509 DEL TOMO DIARIO 0492. DERECHOS COBRADOS S/ 4,375.00 SOLES CON RECIBO(S) NÚMERO(S) 00028405-201.- LIMA, 10 DE AGOSTO DE 2018.

Rosemary Almeyda Bedoya

Rosemary Almeyda Bedoya
Registrador Público
Zona Registral N° IX - Sede Lima

JULIA GISELA ARIAS LOAYZA
ABOGADO - CERTIFICADOR
Zona Registral N° IX - Sede Lima

Alvaro Galindo Neumann
VºBº

DIRECCIÓN DE PORTAFOLIO DE PROYECTOS
EMBARQUE FUCHS WARE
DIRECTOR DE PROYECTO III
PROINVERSIÓN

DIRECCIÓN DE PORTAFOLIO DE PROYECTOS
TRAC HUANDUY V
ASISSTENTE LEGAL
PROINVERSIÓN

DOCUMENTO SELLADO
MAYOR REACCIÓN
MAYOR REACCIÓN
ESTADO
LIMA PERÚ
10/08/2018

Pág. Solicitadas: 9
No existen Títulos Pendientes y/o Suspendidos
IMPRESIÓN: 10/08/2018 16:32:58 Página 9 de 9

[Handwritten signature]

AUTORIDAD PORTUARIA NACIONAL
VºBº
DIRECCIÓN DE ASSESORIA JURÍDICA Y LEGAL

AUTORIDAD PORTUARIA NACIONAL
PRESIDENCIA
APN

Resolución del Superintendente Nacional de los Registros Públicos N° 124-97-SUNARP

PROINVERSIÓN
COPIA FIEL DEL DOCUMENTO ORIGINAL
QUE HE TENIDO A LA VISTA

20 SEP. 2018

MARIO GUSTAVO PRIETO OYAGUE
FEDATARIO

ANEXO 3

NIVELES DE SERVICIO Y PRODUCTIVIDAD

La Obra que proponga ejecutar el CONCESIONARIO en el correspondiente Expediente Técnico, deberán permitir como mínimo, alcanzar los Niveles de Servicio y Productividad y dispuestos para cada Etapa y estar de acuerdo con lo establecido en el presente Contrato.

El CONCESIONARIO deberá cumplir, cuando menos, con los siguientes parámetros para la prestación de los Servicios Estándar, caso contrario se le aplicarán las penalidades correspondientes:

1. Niveles de Servicio y Productividad de la Infraestructura portuaria existente a partir de la fecha de Toma de Posesión

A partir de la Toma de Posesión y por seis (6) Meses no se medirán Niveles de Servicio y Productividad, al encontrarse la Concesión en Periodo de Adecuación.

La verificación del cumplimiento de los siguientes indicadores se registrará a partir del primer Día Calendario del tercer trimestre desde la Toma de Posesión hasta el último Día Calendario del segundo trimestre de suscrita el Acta de Recepción de la totalidad de las Inversiones Obligatorias.

En tanto no se hayan ejecutado las Inversiones Obligatorias el CONCESIONARIO podrá prestar los Servicios a su cargo con Equipamiento propio o de terceros, ya sea usado o nuevo.

1.1. Niveles de Indicadores de Servicio para Nave

- a) Tiempo para el Inicio de Operaciones Comerciales de la Nave
No más de treinta (30) minutos de tolerancia como promedio trimestral para el inicio de las operaciones comerciales de la Nave, computados desde el momento en que la Nave ya amarrada cuente con todas las autorizaciones necesarias. La duración de cada operación individual no podrá ser mayor a cuarenta y cinco (45) minutos.
- b) Tiempo para el Desatraque de la Nave
No más de treinta (30) minutos de tolerancia como promedio trimestral para el inicio de operaciones desatraque de la Nave, computados desde la finalización de las operaciones comerciales de la Nave incluidas las autorizaciones necesarias y recursos disponibles del TPMS para el desatraque respectivo. La duración de cada operación individual no podrá ser mayor a cuarenta y cinco (45) minutos.

1.2. Niveles de indicadores de Servicio para la Atención de los Usuarios

- a) Tiempo de Recepción de la carga
Para cualquier Usuario, medido para cada operación individual, el tiempo de recepción de la carga no deberá exceder de cuarenta (40) minutos y no más de treinta (30) minutos de tolerancia como promedio trimestral.

Para estos efectos, el tiempo de recepción de la carga significará el período que transcurra entre la fecha y hora que ingresa el vehículo de transporte con la carga y la fecha y hora en la que se retira el vehículo vacío del TPMS.

b) Tiempo de Entrega de la carga

El tiempo de entrega de la carga, medido para cada operación individual, no deberá exceder de cuarenta (40) minutos y no más de treinta (30) minutos de tolerancia como promedio trimestral.

Para estos efectos, el tiempo de entrega de la carga significará el período que transcurra entre la fecha y hora en que ingresa el vehículo de transporte vacío, y la fecha y hora en que se retire el vehículo con la carga del TPMS.

Para el caso de recepción y entrega continuada con el mismo vehículo en áreas de almacenamiento de la carga se considerará treinta (30) minutos por cada operación individual de recepción y entrega.

1.3. Niveles de los Indicadores de Servicio a la Carga

Rendimiento promedio trimestral de embarque o descarga de todos los Amarraderos:

Tipo de Carga	Promedio trimestral	Unidad de Medida
Granel Sólido		
- Maíz y trigo	250	t/h/nave
- Soya	200	t/h/nave
- Fertilizantes	200	t/h/nave
- Concentrado mineral	150	t/h/nave
- Azúcar a granel	150	t/h/nave
- Otras cargas a granel	200	t/h/nave
Carga fraccionada	120	t/h/nave
Contenedores	12	contenedor/h/grúa*
Granel Líquido	130	t/h/nave
Carga rodante	30 medianos/ligeros 15 pesados	unidad/h/nave

* Corresponde a grúa de nave, grúa móvil o ambas

1.4. Niveles de Servicio del Terminal

A partir del día siguiente de transcurrido los doce (12) meses de la Toma de Posesión el canal de acceso, área acuática operativa, zonas de maniobra y área entre muelles del TPMS deberá contar con una profundidad de hasta -10.5 metros referido al nivel medio de bajamares de sicigias ordinarias (MLWS).

El área acuática operativa y la periodicidad de las mediciones serán determinadas por la APN e incluidas en la metodología de determinación de los Niveles de Servicio y Productividad. El área acuática operativa comprende el área entre muelles.

2. Niveles de Servicio y Productividad correspondientes a cada Etapa

2.1. Niveles de Indicadores de Servicio para Nave

La verificación del cumplimiento de los siguientes indicadores se registrarán a partir del primer día del tercer trimestre de suscrita el Acta de Recepción de Obra de la totalidad de la Etapa 2:

- a) Tiempo para el Inicio de Operaciones Comerciales de la Nave
No más de veinte (20) minutos de tolerancia como promedio trimestral para el inicio de las operaciones comerciales de la Nave, computados desde el momento en que la Nave ya amarrada cuente con todas las autorizaciones necesarias. La duración de cada operación individual no podrá ser mayor a treinta (30) minutos.
- b) Tiempo para el Desatraque de la Nave
No más de veinte (20) minutos de tolerancia como promedio trimestral para el desatraque de la Nave, computados desde la finalización de las operaciones comerciales de la Nave incluidas las autorizaciones necesarias y recursos disponibles del TPMS para el desatraque respectivo. La duración de cada operación individual no podrá ser mayor a treinta (30) minutos.

2.2. Niveles de indicadores de Servicio para la Atención de los Usuarios

La verificación del cumplimiento de los siguientes indicadores se registrarán a partir del primer día del tercer trimestre de suscrita el Acta de Recepción de Obra de la totalidad de la Etapa 2:

- a) Tiempo de Recepción de la carga
Para cualquier Usuario, medido para cada operación individual, el tiempo de recepción de la carga no deberá exceder de treinta (30) minutos y no más de veinte (20) minutos de tolerancia como promedio trimestral. Para estos efectos, el tiempo de recepción de la carga significará el período que transcurra entre la fecha y hora que ingresa el vehículo de transporte y la fecha y hora en la que se retira el vehículo del TPMS.
- b) Tiempo de Entrega de la carga
El tiempo de entrega de la carga, medido para cada operación individual, no deberá exceder de treinta (30) minutos y no más de veinte (20) minutos de tolerancia como promedio trimestral. Para estos efectos, el tiempo de entrega de la carga significará el período que transcurra entre la fecha y hora en que ingresa el vehículo de transporte, y la fecha y hora en que se retire el vehículo del TPMS.

Para el caso de recepción y entrega continuada con el mismo vehículo en áreas de almacenamiento de la carga se considerará veinte (20) minutos por cada operación individual de recepción y entrega.

2.3. Niveles de los Indicadores de Servicio a la Carga

Etapa 1 y 2: Inversiones Obligatorias

La verificación del cumplimiento de los siguientes indicadores se registrará, para todos los Amarraderos, a partir del primer día del tercer trimestre de suscrita el Acta de Recepción de Obra de la totalidad de la Etapa 2:

Tipo de Carga	Promedio trimestral	Unidad de Medida
Granel Sólido		
- Maíz y trigo	415	t/h/nave
- Soya	220	t/h/nave

Tipo de Carga	Promedio trimestral	Unidad de Medida
- Fertilizantes	300	t/h/nave
- Concentrado mineral	280	t/h/nave
- Azúcar a granel	240	t/h/nave
- Otras cargas a granel	300	t/h/nave
Carga fraccionada	120	t/h/nave
Contenedores	12	contenedor/h/grúa*
Granel Líquido	130	t/h/nave
Carga rodante	30 medianos/ligeros 15 pesados	unidad/h/nave

* Corresponde a grúa de nave, grúa móvil o ambas

Inversiones en Función a la Demanda correspondientes a la Etapa 3

La verificación del cumplimiento de los siguientes indicadores se registrará, para todos los Amarraderos, a partir del primer día del tercer trimestre de suscrita el Acta de Recepción de Obra de la totalidad de la Etapa 3. El desarrollo de las actuaciones de la Etapa 3 exige la modificación de los Niveles de Servicio y Productividad imperantes con anterioridad siguiente:

Tipo de Carga	Promedio trimestral	Unidad de Medida
Granel Sólido		
- Maíz o trigo	840	t/h/nave

Para el cálculo del promedio trimestral se tomará en cuenta todas las operaciones de maíz y trigo realizadas en todos los Amarraderos del TPMS.

Inversiones en Función a la Demanda correspondientes a la Etapa 4

El desarrollo de las actuaciones de la Etapa 4 no exige la modificación de los Niveles de Servicio y Productividad imperantes con anterioridad.

Inversiones en Función a la Demanda correspondientes a la Etapa 5

La verificación del cumplimiento de los siguientes indicadores se registrará, para todos los Amarraderos, a partir del primer día del tercer trimestre de suscrita el Acta de Recepción de Obra de la totalidad de la Etapa 5. El desarrollo de las actuaciones de la Etapa 5 exige la modificación de los Niveles de Servicio y Productividad imperantes con anterioridad siguiente:

Tipo de Carga	Promedio trimestral	Unidad de Medida
Granel Sólido		
- Concentrado mineral	1,000	t/h/nave

Inversiones en Función a la Demanda correspondientes a la Nueva Dársena

El desarrollo de las actuaciones de la Nueva Dársena no exige la modificación de los Niveles de Servicio y Productividad imperantes con anterioridad.

La metodología para la medición de los Niveles de Servicio y Productividad será establecida por la APN, en un plazo máximo de seis (6) Meses contados a partir de la Toma de Posesión del TPMS.

Consideraciones Generales

Los niveles de servicios y productividad del presente Anexo, podrán ser actualizados y/o revisados por la APN, previa opinión del REGULADOR, de acuerdo a sus competencias, desde la Toma de Posesión, en cualquiera de los siguientes casos:

- A solicitud del usuario debidamente fundamentada referida a cargas especiales, entendiéndose como cargas especiales aquellas que debido a sus características y propiedades requieran un tratamiento diferenciado para su manipulación
- A partir del quinto Año, cuando la APN evidencie la necesidad de actualizar los Niveles de Servicio y Productividad.

En caso que el CONCESIONARIO adelante inversiones y ejecute la totalidad de los Componentes Funcionales de una de las Etapas de las Inversiones en Función a la Demanda a pesar de no haberse configurado el gatillo, la verificación del cumplimiento de los nuevos indicadores se registrará, para todos los Amarraderos, a partir del primer día del tercer trimestre de suscrita el Acta de Recepción de Obra de la totalidad de la Etapa que corresponda.



ANEXO 4

PARÁMETROS TÉCNICOS DE CUMPLIMIENTO OBLIGATORIO PARA LAS INVERSIONES OBLIGATORIAS

1. Referidos a la capacidad de atención de Naves:

El TPMS deberá estar diseñado para atender durante las 24 horas del día, (días hábiles, domingos y feriados).

2. Referidos a la infraestructura de los Muelles 1 y 2:

La reparación del Muelle 1 y 2 consiste en reforzamiento total de dichas infraestructuras con el objeto de dotarlas de una mayor capacidad que permita la operación de Naves de mayor bordo y la atención con equipos de muelle (2 grúas móviles) que permitan superar los Niveles de Servicio y Productividad aplicables desde la Toma de Posesión.

EL Muelle 1 deberá ser ensanchado de 25 metros a 43 metros, y la extensión de 60 metros del frente de atraque del nuevo sitio 1A, pasando de 225 metros a 285 metros que permita la operación de grúas multipropósito de altas prestaciones, la operación de Naves de mayor porte y la mejora de las condiciones de seguridad en el amarre. La extensión del frente de atraque del nuevo sitio 1A se realizará con una estructura que estará preparada para poder operar con una profundidad de -14 metros referido al nivel medio de bajamares de sicigias ordinarias (MLWS).

3. Referidos al Almacenamiento.

Respecto al almacenamiento de maíz y trigo se deberá considerar la construcción de silos con capacidad para 30,000 toneladas equipados con elevadores con capacidad para 400 t/h permitiendo al TPMS operar estas cargas de forma indirecta y disminuir la congestión en el ingreso y en la permanencia de camiones en el TPMS.

Asimismo, se deberá considerar la construcción de tres almacenes techados. El primero para soya con una capacidad de 20,000 toneladas, el segundo para fertilizantes con una capacidad de 30,000 toneladas y el tercero para concentrado mineral con una capacidad de 30,000 toneladas.

También se deberá habilitar un área de 15,000 m² de losas con separaciones reservadas para la operación de cada tipo de carga.

Sin perjuicio de lo anterior el CONCESIONARIO, a su cuenta y riesgo, deberá contar durante todo el plazo de la Concesión con infraestructura necesaria para prestar el almacenamiento a que se refiere el Servicio Estándar a la carga cumpliendo los Niveles de Servicio y Productividad.

Por último, se contemplará la construcción de un antepuerto con capacidad para 115 camiones y la remodelación de la puerta de acceso. El antepuerto deberá contemplar un área para que se realice el manto para la carga sólida a granel.

4. Referidos al Equipamiento Portuario:

Todos los equipos deberán ser nuevos. Conforme se incremente la demanda, y para poder cumplir con los Niveles de Servicio y Productividad, el CONCESIONARIO deberá implementar Equipamiento Portuario con 2 grúas móviles con capacidad para operar como mínimo 80 toneladas por movimiento y operar como mínimo 30 toneladas por

movimiento a 40 metros, dirigidas a incrementar la capacidad de atención de los Muelles 1 y 2.

El equipamiento de Tracción y de almacenamiento deberá mantener, en capacidad y rendimiento, el ritmo requerido para optimizar los tiempos de la cadena logística. El CONCESIONARIO en el Expediente Técnico detallará las características del Equipamiento Portuario que se compromete a adquirir.

5. Referidos al Dragado:

La exigencia mínima de los trabajos de dragado inicial será para llegar a una profundización de hasta -10.5 metros referido al nivel medio de bajamares de sicigias ordinarias (MLWS), en el canal de acceso, zonas de maniobra y área acuática operativa.

6. Sistemas

Se deberá considerar la implementación de sistemas informáticos integrales de gestión operativa y administrativa, que considere el proceso desde la puerta de acceso.

7. Instalaciones de apoyo

Se deberá contemplar la remodelación de los accesos al TPMS, construcción y/o habilitación de nuevas oficinas de operaciones, el reemplazo del tanque de agua, el cambio del sistema de tuberías de abastecimiento de agua y desagües, la remodelación del edificio de administración, considerando lo dispuesto por la Cláusula 6.29 y el Anexo 8 del presente Contrato, y la remodelación de los edificios de Talleres y Seguridad.



ANEXO 5

RÉGIMEN TARIFARIO

- 1- La tarifa es la contraprestación económica que cobrará el CONCESIONARIO por la prestación de los Servicios Estándar o de ser el caso, de un Servicio Especial, de acuerdo a lo que establezca el REGULADOR, sin incluir los impuestos que resulten aplicables.

Conforme al Concurso un elemento del factor de competencia es el mayor descuento sobre las tarifas máximas establecidas en el numeral 2 siguiente respecto a las cargas señaladas en el numeral 6 así como sobre el Servicio Especial de Refrigerado para Contenedores, por lo que en caso se hayan presentado valores inferiores en la Propuesta Económica se aplicarán las tarifas a que se refiere el numeral 6 del presente Anexo.

- 2- Sin perjuicio de lo estipulado en el numeral 6 siguiente, las tarifas máximas para Servicios Estándar y el Servicio Especial de Refrigerado para Contenedor están denominadas en Dólar, sin incluir IGV, y se definen a continuación.

CONCEPTO Servicios Estándar	=	Tarifas Máximas US\$
Servicios a la Nave		
Uso de amarraderos (por metro eslora - hora, o fracción de hora)	=	1.25
Servicio de Acceso a los Naves (por UAB)	=	1.75
Servicios a la Carga		
Servicio de Embarque o Descarga internacional		
Carga fraccionada (por TM)	=	15.00
Carga de cereal a granel (por TM)	=	10.11
Carga de mineral a granel (por TM)	=	15.00
Otras cargas secas a granel (por TM)	=	10.11
Carga de granel líquido (por TM)	=	2.00
Carga rodante (por TM)	=	21.00
Contenedor de 20' lleno (por contenedor)	=	120.00
Contenedor de 20' vacío (por contenedor)	=	120.00
Contenedor de 40' lleno (por contenedor)	=	150.00
Contenedor de 40' vacío (por contenedor)	=	150.00
Servicio de Embarque o Descarga de cabotaje *	=	0.7 * Tarifa de embarque o descarga internacional
Servicios al Pasajero		
Pasajeros (por pasajero)	=	6.00
CONCEPTO Servicios Especial		
Servicios a la Carga		
Servicio Especial de Refrigerado para Contenedores**		60.00



* Se entenderá servicio de cabotaje a la operación de transporte de carga de puerto nacional con destino a otro puerto nacional y será descrito como un descuento a ser aplicado a las tarifas estándar para el tráfico internacional

**Servicio de Refrigerado incluye: Conexión/Desconexión una sola vez durante la refrigeración, energía, inspección y monitoreo

Para contenedores de otras dimensiones, el CONCESIONARIO calculará las Tarifas en función de las Tarifas de los contenedores de 20 pies y 40 pies en proporción a las diferencias que existan en las medidas del contenedor, según corresponda. De esta forma, la fórmula que deberá aplicarse será la siguiente:

$$\text{Tarifa Reajustada} = \text{Tarifa } 40' + \frac{(\text{Tarifa } 40' - \text{Tarifa } 20') * (\text{Vol Nuevo} - \text{Vol } 40')}{(\text{Vol } 40' - \text{Vol } 20')}$$

Donde:

Tarifa Reajustada: tarifa para contenedor de diferente dimensión lleno/vacío.

Tarifa 40': tarifa para contenedor lleno/vacío de 40'

Tarifa 20': tarifa para contenedor lleno/vacío de 20'

Vol. Nuevo: volumen del contenedor de diferente dimensión

Vol. 40': volumen del contenedor de 40'

Vol. 20': volumen del contenedor de 20'

El volumen del contenedor se calculara multiplicando largo, ancho y altura.

3- Desde la Toma de Posesión del TPMS el CONCESIONARIO aplicará descuentos porcentuales sobre las tarifas máximas establecidas en el presente Anexo, las mismas que se mantendrán vigentes por los plazos señaladas en el cuadro que se muestra a continuación por cada uno de los tipos de carga indicados en éste.

Tipo de carga	Carga con descuento	Tarifas Máximas	Descuento mínimo sobre Tarifas Máximas	Tarifas con Descuento	Plazo de vigencia de los Descuento
Concentrado de Mineral	• Concentrado de Mineral	US\$ 15.00 / TM	56.67%	US\$ 6.5 / TM	30 Meses
Otros Graneles sólidos	• Cereal a granel • Otras cargas secas a granel	US\$ 10.11 / TM	50.54%	US\$ 5.0 / TM	24 Meses

Los plazos de vigencia de los descuentos señalado en el cuadro anterior, únicamente culminarán si adicionalmente a la verificación del plazo, el CONCESIONARIO puede prestar el servicio de almacenaje dentro del recinto portuario para las cargas antes indicadas. Este servicio será considerado parte del Servicio Estándar.

En caso no se pueda prestar los servicios de Tracción y almacenaje, los plazos de vigencia de los descuentos antes señalados se extenderán automáticamente hasta que el CONCESIONARIO preste los servicios antes indicados.

Asimismo, desde la Toma de Posesión del TPMS hasta que se cuente con la profundidad operativa a -10.5 metros referido al nivel medio de bajamares de sicigias ordinarias (MLWS), el CONCESIONARIO no cobrará la tarifa correspondiente al Servicio Estándar de acceso a las Naves.

- 4- El Servicio Especial de Refrigerado para Contenedores incluye la conexión/desconexión una sola vez durante la refrigeración, suministro de energía, inspección y monitoreo.

El CONCESIONARIO está obligado en brindar las facilidades de uso de muelle, para que terceros presten los servicios portuarios básicos de avituallamiento de Naves y transporte de personas, así como servicios de recojo de residuos sólidos y líquidos para las Naves que arriben al Puerto de Salaverry, para lo cual se cobrará la tarifa correspondiente al Servicio Estándar a la Nave por Uso de amarraderos, la prestación de este servicio no deberá perjudicar la operación del TPMS.

POLÍTICAS COMERCIALES

- 5- El CONCESIONARIO podrá establecer descuentos, promociones, bonificaciones o cualquier otra práctica comercial de conformidad con los principios de no discriminación, neutralidad y prohibición de subsidios cruzados, de conformidad con lo dispuesto en el presente Contrato, en el artículo 12.2 del Decreto Legislativo N° 1224, la Ley N° 27943 - Ley del Sistema Portuario Nacional, y en el Reglamento General de Tarifas de OSITRAN.

El CONCESIONARIO podrá ofertar tarifas menores sobre la base de criterios tales como volumen, plazo, estacionalidad, mercado, itinerario, entre otros.

TARIFAS MÁXIMAS PRODUCTO DEL CONCURSO

- 6- Conforme a la Propuesta Económica del CONCESIONARIO, a partir de la Toma de Posesión cobrará las siguientes tarifas máximas para Servicios Estándar, las mismas que están denominadas en Dólar, sin incluir IGV, y se definen a continuación.

CONCEPTO Servicios Estándar	Tarifas Máximas US\$
Servicios a la Carga	
Servicio de Embarque o Descarga internacional	
Carga de cereal a Granel (Tm)	9.10
Carga Granel Líquida (Tm)	1.80
Carga Fraccionada (Tm)	13.50
Carga Rodante	18.90
Carga mineral al granel (Tm)	13.50
Otras cargas secas a granel (Tm)	9.10
Contenedor 20 pies lleno	108.00
Contenedor 40 pies lleno	135.00
Contenedor 20 pies vacío	108.00
Contenedor 40 pies vacío	135.00
Servicio de Embarque o Descarga de cabotaje *	= 0.7 * Tarifa de embarque o descarga internacional

Estas Tarifas Máximas reemplazan a las señaladas en el numeral 2 del presente Anexo.

7- Asimismo, conforme a la Propuesta Económica del CONCESIONARIO, a partir de la Toma de Posesión cobrará el siguiente importe por el Servicios Especial de Refrigerado de Contenedores, el mismo que está denominado en Dólar, sin incluir IGV, y se define a continuación.

CONCEPTO Servicios Especial	Tarifas Máximas US\$
Servicios a la Carga	
Servicio Especial de Refrigerado para Contenedores*	54.00

*Servicio de Refrigerado incluye: Conexión/Desconexión una sola vez durante la refrigeración, energía, inspección y monitoreo



ANEXO 6

TÉRMINOS DE REFERENCIA DEL EXPEDIENTE TÉCNICO

I. CONSIDERACIONES GENERALES

El CONCESIONARIO deberá diseñar, ejecutar Inversiones, conservar, explotar y transferir el TPMS. El Expediente Técnico deberá incluir, obras marítimas, obras civiles en tierra, equipamiento portuario y su vida útil, presupuesto de obra, plan de conservación, y el EIA-d aprobado, diseño de infraestructura portuaria, cálculos hidrodinámicos, de transporte de sedimentos, de geotecnia marítima, topografía y batimetría actualizada, estudio de la dispersión de vertidos de dragado en la zona exterior del puerto, estudios de maniobras y estudio hidro-oceanográfico debidamente aprobados, estudios de impacto vial, calendario de ejecución, medidas de mitigación para enfrentar ruta crítica, entre otros.

La Obra incluirá el dragado, la ejecución de las Inversiones Obligatorias y las Inversiones en Función a la Demanda o sus adelantos, e Inversiones Discrecionales, o Inversiones Complementarias si las hubiere, y planes de Conservación, incluyendo los programas de mitigación del impacto ambiental.

El Expediente Técnico que corresponda deberá ser presentado a la APN en medio físico y digital y deberá contar con información necesaria y suficiente para facilitar su revisión y aprobación así como para permitir iniciar la ejecución de Inversiones, ya sea a través de la Construcción como mediante la adquisición de Equipamiento Portuario.

La formulación del Expediente Técnico correspondiente a las Etapas 1 y 2, Inversiones Obligatorias, con excepción del dragado inicial, se realizará en un único documento, por lo que su presentación y aprobación se realizará de manera conjunta.

Por su parte, la formulación y aprobación de los Expedientes Técnicos correspondientes a las Inversiones en Función a la Demanda se realizarán en su oportunidad y de manera independiente, esto es por cada una de las Etapas identificadas.

A partir de la Toma de Posesión, el dragado inicial y el dragado de mantenimiento, previa entrega y aprobación del Expediente de Dragado Inicial, se efectuará contando con la certificación ambiental vigente o modificada por el CONCESIONARIO.

Asimismo, a partir de la Toma de Posesión, CONCESIONARIO contará con un plazo máximo de doce (12) meses para culminar con el dragado inicial que llevará al TPMS a contar con una profundidad del canal de acceso, zonas de maniobra, área acuática operativa y área entre muelles hasta la cota -10.5 metros referidos al nivel medio de bajamares de sicigias ordinarias (MLWS). Este plazo comprende la elaboración y aprobación del Expediente de Dragado Inicial. Serán aplicables al Expediente de Dragado Inicial los procedimientos, penalidades y demás disposiciones para el Expediente Técnico en tanto resulten compatibles.

Para la ejecución de los trabajos, el CONCESIONARIO deberá considerar la imposibilidad de paralización de las operaciones portuarias durante la ejecución de la Obra. Excepcionalmente, el CONCESIONARIO podrá solicitar a la APN autorización para la interrupción temporal de las operaciones portuarias, en tanto ello resulte necesario para efectos de la ejecución de la Obra.



El Expediente Técnico deberá ser formulado conforme a las normas y estándares nacionales y supletoriamente los internacionales; asimismo el CONCESIONARIO deberá definir la tecnología del Equipamiento Portuario y obras civiles, para que las operaciones cumplan con los Niveles de Servicio y Productividad.

El CONCESIONARIO será responsable de los errores, omisiones, defectos o fallas en el Expediente Técnico aprobado que den lugar a plazos adicionales no contemplados por el CONCEDENTE, así como de los vicios ocultos que se presenten en la Obra culminada y por ende tendrá la obligación de realizar a su cuenta y riesgo las subsanaciones que correspondan.

En tal sentido la revisión y aprobación del Expediente Técnico por parte de APN no lo valida ni enerva ni limita la responsabilidad exclusiva del CONCESIONARIO de cumplir con las obligaciones a su cargo y alcanzar los Niveles de Servicio y Productividad así como los demás fines del presente Contrato.

II. CALENDARIO DE EJECUCIÓN DE OBRA

Documento que incluirá cuando menos i) tiempos de ejecución de todos los Componentes Funcionales, sub partidas y partidas relativas a la Obra hasta su culminación, considerando los plazos máximos establecidos en la Cláusula siguiente, ii) plan de adquisición y/o reposición de los equipos nuevos, y iii) definición de las actividades de la ruta crítica, es decir, aquellas que implican que la demora en su ejecución y que pudieran retrasar el plazo máximo previsto.

En caso se modifique el Expediente Técnico aprobado se deberá incluir el Calendario de Ejecución de Obra confirmado o ajustado, según corresponda.

III. EXPEDIENTE DE OBRA MARITIMAS

3.1. Memoria Descriptiva

Indicará la ubicación, objetivos, alcance con la debida justificación técnica, así como una descripción general de las Obra por ejecutar y los materiales de relleno predominantes.

3.2. Estudios básicos y específicos

Estudio de la dispersión de vertidos de dragado, estudios hidrodinámicos, transporte de sedimentos de la dispersión de vertido. Zonas y volúmenes a dragar. Ubicación del botadero.

3.3. Especificaciones Técnicas

Cada partida o conjunto de partidas que conforman el presupuesto debe contener sus respectivas especificaciones técnicas, además detallarán la naturaleza de los materiales a dragar, profundidades, rellenos y potencialidades de licuefacción, taludes, áreas de transición, sobre dragados, procedimientos de dragado, controles de calidad, aprobaciones, entre otros.

3.4. Planilla de metrados

Se conformará a base de las partidas necesarias para ejecutar los trabajos indicando los metrados en unidades lógicas de construcción. La planilla de metrados deberá estar sustentada con las memorias de cálculo correspondientes.



3.5. Análisis de Precios Unitarios

Se efectuará para cada una de las partidas que conforman el valor del dragado. La relación de equipo complementario para ejecutar la Obra incluirá la cantidad, características y potencia de los equipos.

3.6. Cronograma General de Ejecución.

Detallará la secuencia, duración de cada partida y el plazo total. De ser necesaria la suspensión de operaciones del TPMS; deberá acreditar la necesidad de la suspensión y el plazo estimado de la misma.

3.7. Planos de Obra

Los planos de obra reflejan de manera exacta cada uno de los componentes físicos de la obra, mostrarán a escala conveniente todos los trabajos por ejecutar, estableciéndose las coordenadas que permitan definir el área a dragar, secciones trasversales del dragado, ubicación del botadero y áreas sujetas a rellenos.

IV. EXPEDIENTE DE LAS OBRA CIVIL

En este Expediente el CONCESIONARIO presentará los estudios y diseños de todas las obras civiles de infraestructura portuarias, instalaciones eléctricas, sanitarias y todas las instalaciones que sean necesarias para que las Obra finalicen dentro del plazo establecido en el Contrato.

Deberá entenderse como obras civiles, al conjunto de actividades desarrolladas con la finalidad de demoler, excavar, o construir una infraestructura sobre o alrededor de la cual se monta instalaciones o equipos y acabados, que permiten su utilización para el fin propuesto. Comprenden las actividades de preparación del terreno, demoliciones, el relleno, la cimentación y la construcción y el dragado del fondo marino



4.1. Estudios básicos y específicos

Estudios geotécnicos, estudios de oleaje, estudios de corrientes marinas, estudio de transporte de sedimentos, estudios de hidrodinámica de la zona portuaria, estudios sísmicos, estudios de maniobras, estudio de impacto vial y otros; que conlleva a realizar un diseño y sus operaciones portuarias.



4.2. Criterios de diseño

El CONCESIONARIO tomará en cuenta al momento de elaborar la ingeniería de detalle, los requerimientos establecidos en el Contrato, teniendo en consideración que el TPMS se encuentra localizado en zona sísmica y que la vida útil de la infraestructura de los Amarraderos debe ser de no menos de 50 años.



El CONCESIONARIO deberá presentar al supervisor de diseño las memorias de cálculo que tengan planos de estructuras, sistemas de amarre y sistemas de defensas, instalaciones eléctricas y sanitarias, estudios (de suelos, hidrográfico, demanda eléctrica, fuentes de agua etc.), mediciones, etc. que el CONCESIONARIO haya encargado elaborar a los consultores responsables del diseño de la Obra. La ingeniería de detalle deberá considerar el cálculo de cada uno de los elementos de la Infraestructura Portuaria.



4.3. Memoria Descriptiva

Indicará la ubicación del proyecto y naturaleza del mismo, describiendo la Obra por ejecutar, los procedimientos y los materiales predominantes.

4.4. Especificaciones Técnicas

Cada partida o conjunto de partidas que conforman el presupuesto debe contener sus respectivas especificaciones técnicas, además detallarán la naturaleza de los materiales a utilizar, procedimientos constructivos, etapas, controles de calidad, aprobaciones, modalidad de pago, etc. y que servirán para cumplir con la correcta ejecución de los trabajos y las acciones propias de la supervisión.

4.5. Planilla de Metrados

Se conformará a base de las partidas necesarias para ejecutar los trabajos indicando los metrados en unidades lógicas de construcción, de modo tal que el supervisor de diseño pueda revisar la propuesta del CONCESIONARIO.

4.6. Análisis de Precios Unitarios

Se efectuará para cada una de las partidas conformantes del Valor de la obra, no aceptándose ninguna partida con carácter de global o estimada. Los insumos de mano de obra, de materiales, equipos, etc. igualmente serán detallados en cantidades.

4.7. Valor de la Obra

Estará configurado en estricto acuerdo entre los metrados, los precios unitarios, más gastos generales.

4.8. Relación de Equipo Mínimo

Es el equipo indispensable para ejecutar la Obra; se incluirá la cantidad y características de los mismos.

4.9. Cronograma General de Ejecución

Detallará la secuencia de ejecución, duración de cada partida y el plazo total de ejecución de la Obra. De ser necesaria la suspensión de operaciones del TPMS; deberá acreditar la necesidad de la suspensión y el plazo estimado de la misma.

4.10. Planos de Obra

Mostrarán a escala conveniente todos los trabajos por ejecutar, indicando tipo y calidad de los materiales a utilizar y los procedimientos a seguir en concordancia con las especificaciones técnicas.

4.11. Servidumbres

En caso resulte necesaria la imposición de algún tipo de servidumbre, el CONCESIONARIO deberá indicar y sustentar técnicamente la necesidad de las mismas, identificando a los posibles afectados, proponiendo un plan de acción y elaborando la documentación que resulte necesaria para la imposición de éstas.

4.12. Consideraciones adicionales

Deberá indicar la ubicación y dimensiones de las oficinas que serán proporcionadas por el CONCESIONARIO a las entidades indicadas en el Anexo 8, así como el área de acción de control de mercancías que se asignará a la SUNAT para el cumplimiento de sus funciones.



V. EXPEDIENTE TÉCNICO DE EQUIPAMIENTO

En este acápite el CONCESIONARIO presentará, los estudios, diseños y especificaciones técnicas del Equipamiento Portuario que propone para movilizar la carga que atenderá en los Amarraderos y el equipo complementario que utilizará en las Áreas de Respaldo correspondiente; esto basado en el análisis técnico de las alternativas operativas e industriales. Asimismo presentará el Plan de operaciones del TPMS y un modelo en el que demuestre que alcanzará los Niveles de Servicio y Productividad establecidos en el presente Contrato.

5.1. Criterios de Diseño

El CONCESIONARIO presentará y sustentará los criterios que han servido para definir las características y diseño del equipo a utilizar:

Grúas móviles: altura de levante, distancia entre topes, ancho base, brazo, número de ruedas por apoyo, carga, peso y contrapeso de operación, para movilizar la descarga/embarque de contenedores y otras cargas.

Sistema de traslación de graneles inicial: características de camiones, tractores, chasis

Sistema de traslación de graneles: características de las fajas transportadoras y su soporte, shiploader de embarque y descarga, características de construcción de silo y de construcción de áreas de almacenamiento y tipo de equipo de patio que utilizará en el Área de Respaldo y almacenamiento.

Sistema de traslación de carga general: características de camiones, tractores, chasis

Todo ello de acuerdo con los requerimientos establecidos en el Contrato. Los criterios a tomar en cuenta deben basarse en un análisis técnico de las alternativas operativas.

Es importante mencionar que la solución técnica del CONCESIONARIO de los equipos de atención a la Nave y a la carga, como grúas móviles de muelle y de ser el caso grúas pórtico y equipos complementarios de traslación y almacenamiento, deben responder a las necesidades operativas de las distintas áreas del TPMS.

Presentará el plan de montaje de las grúas de muelle, del sistema de embarque y descarga de graneles, de implementación y prueba de los equipos de traslación y almacenamiento, así como la puesta en el TPMS del equipo complementario.

5.2. Memoria Descriptiva

Comprenderá la memoria general de cada uno de los equipos según tipo de carga a atender.

5.3. Especificaciones Técnicas

El CONCESIONARIO presentará las normas técnicas internacionales de diseño de las partes de los equipos a utilizar que incluyan los controles de calidad, aprobaciones, etc. y que servirán para cumplir con la correcta ejecución de los trabajos y las acciones propias de la supervisión.



5.4. Cronograma General de Ejecución

Detallará la secuencia de análisis operativo para cada tipo de operación, procesos de adquisición, entrega y prueba del equipo.

5.5. Características del equipamiento, Planos de diseño y montaje

El CONCESIONARIO presentará planos de diseño y montaje del Equipamiento Portuario para de descarga y el embarque de la carga de la Nave, el diseño del sistema de embarque y descarga de gráneles de y hacia la Nave, el diseño de los silos movilizar la carga y de su montaje, mostrarán a escala conveniente de todos los trabajos por ejecutar, que contengan el tipo y calidad de los materiales a utilizar y los procedimientos a seguir en concordancia con las especificaciones técnicas.

Respecto a las especificaciones técnicas de los demás equipos, se deberá definir su adquisición de acuerdo a las necesidades de atención a las cargas tanto para los equipos de traslación como para los equipos de almacenamiento, relacionados íntimamente con los Niveles de Servicio y Productividad exigidos. Asimismo, se deberá indicar los criterios para determinar que un Equipamiento sea considerado como nuevo.

5.6. Presupuesto

Se deberá consignar el costo por cada grúa, ya sea de patio o de muelle, y de los demás equipos complementarios de atención a la nave y a la carga.



VI. PRESUPUESTO ESTIMADO DE OBRA



Se deberá presentar un Presupuesto Estimado de Obra, que incluya IGV así como cada una de las partidas valorizadas de los Expedientes de obras marítimas, de obras civiles y del Equipamiento Portuario que deberán reflejar su valor de mercado, costos directos, gastos generales y utilidad.



VII. PLAN DE CONSERVACIÓN

Deberá contener lo establecido en el Anexo 7 y su respectivo Apéndice.



VIII. ESTUDIO DE IMPACTO AMBIENTAL DETALLADO Y EL PLAN DE PARTICIPACIÓN CIUDADANA

Son los instrumentos de gestión que deberá elaborar el CONCESIONARIO conforme a los Términos de Referencia aprobados por la Autoridad Competente para la certificación mediante Resolución N° 147-2017-SENACE/DCA del 09 de junio de 2017 y que deberán ser aprobados por la Autoridad Ambiental Competente.



ANEXO 7

PLAN DE CONSERVACION DE LA CONCESIÓN

Introducción

El Plan de Conservación del TPMS, deberá considerar el tipo de Obra según sea su intensidad de uso, criticidad, condiciones de operación y condiciones ambientales; para dar cumplimiento de los Niveles de Servicios y Productividad mínimos establecidos en el presente Contrato.

Los criterios para la selección de las soluciones para las diferentes estructuras, como para la elección de los equipos, están orientados a definir equipos o estructuras estándar y estar dispuestos a asignar montos importantes en mantenimiento, incluso reposición de equipos o bien adquirir Equipamiento Portuario y diseñar estructuras más robustas y duraderas.

En base a lo expuesto en los párrafos precedentes el CONCESIONARIO deberá elaborar un Plan de Conservación y presentarlo a la APN para su evaluación y aprobación.

El Plan de Conservación estará orientado cuando menos a la siguiente Infraestructura Portuaria:

1) Equipamiento Portuario:

- Proponer un programa de mantenimiento preventivo para el Equipamiento Portuario de descarga/embarque, como consecuencia de un programa de inspección en el que se establezca:
 - Los elementos a ser inspeccionados y frecuencia de inspección.
 - Reparaciones necesarias en momentos de equipo parado.
 - Sustitución de piezas sometidas a desgaste, que se cambian cuando sea necesario o al final del plazo de vida útil, independientemente de su estado aparente.
- Proponer un Programa de Mantenimiento Preventivo de equipo móvil (de traslación y almacenamiento, entre otros), que comprende:
 - El engrase y limpieza para evitar el desgaste y corrosión.
 - Ajuste para mantener el equipo en condiciones previstas.
 - Revisión para reemplazar las piezas gastadas oportunamente.

Proponer la construcción de un taller, con grúa puente, herramientas especiales, fosas, montacargas hidráulicas, equipos para pruebas de tracción, verificación de cables, entre otros que se consideren necesarios.

2) Obra Interior:

Las Obra interior comprende las obras civiles que se ubican desde la ribera costera en tierra, ejemplo: muelles, almacenes, patios de contenedores, losa de respaldo, etc.

Proponer un programa de mantenimiento preventivo para:

- Las estructuras de concreto armado, pilotes, losas, vigas y demás elementos estructurales de concreto de los Amarraderos, y de las edificaciones y en general de todas las demás instalaciones del TPMS.
- Sistemas de defensa de los Muelles.

- Sistemas de Amarre
- Estructuras metálicas (pilotes de ser usados en los Amarraderos, especial atención deberá darse a las zonas mojadas y al descubierto, originado por las mareas).
- Protección de la intemperie, como corrosión
- Edificios de oficinas, pinturas, impermeabilizaciones, instalaciones de agua y desagüe.
- Sistema contraincendios
- Almacenes (coberturas livianas).
- De los distintos tipos de pavimentos (adoquines naturales o artificiales; pavimentos flexibles de aglomerado asfáltico o flexibles con tratamientos superficiales y pavimentos rígidos de concreto), en donde la mayor parte del mantenimiento deberá concentrarse en las grietas y en las juntas para evitar el paso de agua a las capas interiores o al acero de refuerzo.
- Las redes de agua, recorrido de válvulas, grifos, control de fugas, entre otros.
- Las líneas eléctricas de alta y baja tensión, señalización, planes de renovación por averías o antigüedad.
- Estaciones, sub estaciones y tableros eléctricos.
- Servicios de telefonía y telecomunicaciones.
- Red de drenaje de agua de lluvias o de oleaje extraordinario.
- Rieles para la grúa pórtico, de ser necesario.

3) Obra Exterior:

La Obra exterior comprende las obras civiles que están construidas fuera de la ribera costera hacia el mar, tales como: diques de abrigo o rompeolas, molón retenedor, ayudas a la navegación, dragado, entre otros.

Proponer el programa de mantenimiento dirigido a:

- Mantener las profundidades operativas del TPMS
- Programar las posibles obras de dragado.
- Protección del manto principal y espaldón del dique de abrigo.
- Protección del borde costero ubicado dentro de la concesión.



ANEXO 7

Apéndice 1: Alcances del Mantenimiento

De conformidad con lo dispuesto en el Contrato, las actividades de Conservación incluyen el mantenimiento rutinario, periódico y/o la reparación por emergencia, destinadas a dar cumplimiento a los Niveles de Servicio y Productividad mínimos establecidos en el presente Contrato en relación con las operaciones portuarias.

El mantenimiento comprende, por lo menos, lo siguiente:

Mantenimiento Rutinario:

Son aquellas actividades que se realizan en forma permanente con el propósito de proteger y mantener en buenas condiciones de funcionalidad la Infraestructura Portuaria y el Equipamiento Portuario, a efectos de mantener adecuadamente el Servicio acorde con los Niveles de Servicio y Productividad exigidos.

Comprende entre otras, las siguientes actividades:

1) Al Equipamiento Portuario:

- Limpieza exterior
- Limpieza interior
- Cambios de aceite, filtros de aceite, filtro de aire.
- Revisión y reposición de niveles de aceite, agua, baterías, etc.
- Inspección y mantenimiento del sistema eléctrico del equipo
- Inspección y mantenimiento de los sistemas electrónico del equipo.
- Inspección y mantenimiento del sistema hidráulico del equipo.
- Inspección y mantenimiento del sistema de transmisión del equipo
- Inspección y mantenimiento de las estructuras metálicas, ajuste de pernos, cuñas de soldadura, pintura, etc.
- Lubricación y engrase de mecanismos de engranaje.
- Comprobación de funcionamiento de todos los puntos de engrase.
- Cambio de partes.
- Reparaciones menores.

2) A la Obra interior:

Las obras civiles en general de la Infraestructura Portuaria son diseñadas para que tengan una vida útil no menos a 50 años, sin embargo es necesario hacer inspecciones de rutina en periodos variables de 6 Meses a 12 Meses a los siguientes elementos:

- A las estructuras de concreto armado.
- Pilotes de cimentación de acero que incluye el sistema de protección catódica
- Estructuras metálicas.
- Almacenes.
- Pavimentos rígidos de concreto armado, flexibles y de adoquines naturales o artificiales.
- Edificios y oficinas de administración y mantenimiento.
- Redes de agua, electricidad, telefonía, comunicaciones, entre otros.
- Redes de desagüe y drenaje de aguas de lluvia.
- Iluminación.
- Sub-Estaciones eléctricas, transformadores, tableros de control.



3) A la Obra exterior:

Como en el caso precedente, están diseñadas para que alcancen una vida útil no menor a 50 años, la puesta a punto de estas obras demandará de inspecciones y controles programados para conocer su estado, por lo que será necesario efectuar cuando menos las siguientes actividades:

- Inspección y medición de profundidad operativa en canal de acceso, zona de maniobras, área acuática operativa y Amarraderos del TPMS.

4) A los Sistemas Informáticos:

- Sistemas informáticos de gestión portuaria
- Sistemas informáticos de gestión administrativa

Mantenimiento Periódico:

Aquellas tareas de mantenimiento preventivo mayor que se efectúan con el propósito de asegurar la funcionalidad e integridad de la Infraestructura Portuaria y Equipamiento Portuario tal como fue diseñado. Son tareas previsibles en el tiempo, con una frecuencia programada, cuya ejecución es determinada por la programación. Comprende, entre otras:

1) Al Equipamiento Portuario:

- Reparaciones mayores (overhaul) del equipamiento y de los sistemas de embarque/descarga de graneles, entre otros.
- Reparación y pintado del equipamiento de las estructuras metálicas, de silos y sistema de fajas.
- Cambio de llantas
- Cambio de rodamientos
- Pintado de la estructura.

2) A la Obra interior:

- Mantenimiento a los pavimentos en Áreas de Respaldo y almacenamiento
- Inspección y sellado de grietas superficiales en las obras de concreto o de acero, que están localizadas en la zona de traslado o variación de mareas y bravezas.
- Mantenimiento y recorrido en las líneas de agua, (tuberías, válvulas, grifos, entre otros.)
- Mantenimiento y recorrido de las sub-estaciones eléctricas, transformadores, líneas de alta y baja tensión.
- Cambio de luminarias y recorrido del sistema de iluminación.
- Sellado y limpieza del sistema de drenaje.
- Mantenimiento de las vías interiores del TPMS.
- Inspección de ser el caso de los rieles de los shiploaders de descarga/embarque de graneles de muelle.

3) A la Obra exterior:

- Dragados de mantenimiento de la profundidad de diseño.

4) A los Sistemas Informáticos:

- Sistemas informáticos de gestión portuaria.
- Sistemas informáticos de gestión administrativa



Reparación de Emergencia

Tareas de rehabilitación o remplazo de parte de la Infraestructura Portuaria como consecuencia de situaciones imprevistas de responsabilidad del CONCESIONARIO que afecten la prestación de Servicios Estándar y cuyo control requiere de decisiones inmediatas para recuperar la situación y retornar a una marcha normal de las actividades.



ANEXO 8

ENTIDADES DEL ESTADO PERUANO PRESENTES EN EL TERMINAL PORTUARIO

A continuación, se detalla la relación de entidades públicas a las cuales se proporcionará oficinas en el TPMS, adecuadas para el cumplimiento de sus funciones, de acuerdo con lo establecido en el presente Contrato y el artículo 28 del Decreto Supremo No. 003-2004-MTC:

1 Superintendencia Nacional de Aduanas y de Administración Tributaria (SUNAT)

La Superintendencia Nacional de Aduanas y de Administración Tributaria – SUNAT, de acuerdo a su Ley de creación N° 24829, Ley General aprobada por Decreto Legislativo N° 501 y la Ley 29816 de Fortalecimiento de la SUNAT, es un organismo técnico especializado, adscrito al Ministerio de Economía y Finanzas, cuenta con personería jurídica de derecho público, con patrimonio propio y goza de autonomía funcional, técnica, económica, financiera, presupuestal y administrativa que, en virtud a lo dispuesto por el Decreto Supremo N° 061-2002-PCM, expedido al amparo de lo establecido en el numeral 13.1 del artículo 13° de la Ley N° 27658, ha absorbido a la Superintendencia Nacional de Aduanas, asumiendo las funciones, facultades y atribuciones que por ley, correspondían a esta entidad.

La SUNAT está encargada de la administración, recaudación, control y fiscalización del tráfico internacional de mercancías, medios de transporte y personas, dentro del territorio aduanero.

De conformidad con las Leyes y Disposiciones Aplicables, el CONCESIONARIO proporcionará a la autoridad aduanera las instalaciones e infraestructura idóneas para el ejercicio de su potestad.

De conformidad con lo establecido en el Decreto Supremo 031-2008-MTC, el CONCESIONARIO asignará previa coordinación con la SUNAT, las zonas y oficinas destinadas al despacho aduanero referidas en el Apéndice 1 del presente Anexo 8. Así también le asignará, previa coordinación con la SUNAT, las áreas donde se localizarán las zonas destinadas al control de pasajeros y tripulantes señaladas en el Apéndice 2 del Anexo 8.

Los Apéndices 1 y 2 del presente Anexo 8 antes mencionado contiene requisitos de infraestructura, facilidades logísticas y operativas mínimas con las que debe contar cada una de las zonas asignadas a la SUNAT para el ejercicio de la acción de control de las mercancías, pasajeros y tripulantes.

De acuerdo con lo dispuesto en la Ley General de Aduanas (Decreto Legislativo 1053), Zona Primaria es la parte del territorio aduanero que comprende, entre otros, los recintos aduaneros, espacios acuáticos o terrestres destinados o autorizados, predios o caminos habilitados o autorizados para las operaciones de desembarque, embarque, movilización o despacho de las mercancías y las oficinas, locales o dependencias destinadas al servicio directo de una aduana. Incluye a los almacenes y depósitos de mercancía que cumplan con los requisitos establecidos en la normatividad vigente y que hayan sido autorizados por la SUNAT.

Teniendo en consideración que el TPMS es considerado zona primaria aduanera, el personal de SUNAT debidamente acreditado por éste e identificado con el fotocheck institucional estará autorizado a ingresar a todas las zonas del TPMS para ejecutar sus funciones en cumplimiento de las Leyes y Disposiciones Aplicables. Asimismo, dicho

personal deberá contar con el fotocheck correspondiente emitido por el TPMS a solicitud de la SUNAT.

El CONCESIONARIO deberá contar, con la infraestructura física, sistemas, equipos y dispositivos para el desarrollo de las actividades de la autoridad aduanera y la seguridad de la carga y de los contenedores o similares de acuerdo a lo dispuesto en la Legislación Aduanera². Asimismo, deberá desarrollar sistemas de intercambio de información en línea para el cumplimiento eficiente de las obligaciones previstas en la Legislación Aduanera.

Cuando el CONCESIONARIO realice actividad de almacenamiento de mercancías, los requisitos y obligaciones que le sean exigibles de acuerdo a la normatividad aduanera, para desarrollar esta actividad, deberán cumplirse en forma independiente a aquellos exigidos como terminal portuario.

2 Servicio Nacional de Sanidad Agraria (SENASA)

La Oficina de Sanidad Agraria del SENASA, autoridad nacional en sanidad agraria, tiene, entre otras funciones, la realización del control e inspección fito y zoonosanitario, según sea el caso, del flujo nacional e internacional de plantas y animales, sus productos y subproductos.

3 Sanidad Marítima (Ministerio de Salud)

Es la autoridad de salud que otorga la libre plática.

4 OSITRAN

Es el Organismo Supervisor de la Inversión en Infraestructura de Transporte de Uso Público denominado en el Contrato como el REGULADOR.

La oficina deberá ser adecuada para el desempeño de las funciones del personal del REGULADOR encargado de la supervisión del Contrato

5 Autoridad Portuaria Nacional (APN)

La oficina deberá ser adecuada para el desempeño de las funciones del personal de la APN encargado de recepción y despacho de Naves.

En el supuesto que, de acuerdo con las Leyes y Disposiciones Aplicables, otra entidad del Estado Peruano deba cumplir funciones a ser efectuadas en el TPMS y se requiera para ello brindar espacios físicos para el ejercicio de sus funciones, el CONCESIONARIO deberá proporcionar los espacios necesarios para cumplir con tales funciones de acuerdo con lo establecido en el presente Contrato y el artículo 28 del Decreto Supremo N° 003-2004-MTC.

Adicionalmente, el CONCESIONARIO deberá otorgar en usufructo a favor de la APN un área no menor a 200 m² dentro del Área de la Concesión a efectos que la APN construya un Centro de Control, Comunicaciones y Respuesta a Emergencias. La ubicación de dicha área deberá responder a criterios técnicos y operativos que permitan cumplir con la finalidad de la mencionada estructura.

² Aprubado mediante Decreto Supremo N°010-2009-EF y modificatorias.

El CONCESIONARIO facilitará un puesto de amarre con servicios de energía eléctrica y agua potable para el atraque de una embarcación menor de la APN, para brindar protección y seguridad en el Puerto, siempre que no interrumpa con las operaciones comerciales del Puerto.

6 Superintendencia Nacional de Migraciones

Dependencia del Ministerio del Interior, cuyas funciones principales son las de ocuparse del control migratorio de las personas nacionales y extranjeras; de la apertura y cierre de los puntos autorizados para el cruce internacional, en coordinación con la SUNAT así como la notificación y puesta a disposición de la Policía de Requisitorias de personas que se encuentran con orden de captura o impedimento de salida del país por razones judiciales. Asimismo, deberá contar con mostradores de control de salida y mostrador de control de llegada de pasajeros dentro del TPMS. El número de dichos mostradores deberá estar acorde con el movimiento de pasajeros de tal forma que no genere una congestión de los mismos, Dichos mostradores serán proporcionados por el CONCESIONARIO.

Su personal deberá contar con la debida autorización de ingreso en las áreas de seguridad donde desarrollan sus funciones.

7 Policía Nacional del Perú-Dirección Antidrogas

Dirección Especializada y Sistémica de la Policía Nacional del Perú que tiene por misión planear, organizar y ejecutar operaciones policiales a nivel nacional e internacional para combatir el tráfico ilícito de drogas y delitos conexos; previniendo, investigando y denunciando estos delitos; protegiendo a la sociedad de la drogadicción, coadyuvando al desarrollo social.

Todo documento dirigido a la APN, OSITRAN, al CONCESIONARIO y demás entidades deberá ser con copia al CONCEDENTE para conocimiento.



ANEXO 8 Apéndice 1

Requisitos de infraestructura, facilidades logísticas y operativas mínimas destinadas al despacho aduanero

a. Zona de Puestos de Control

La Zona de Puesto de Control debe cumplir y contar con lo siguiente:

- Estar ubicada estratégicamente, de tal forma que permita un control objetivo y ágil del flujo de la carga de ingreso, almacenamiento o custodia y salida.
- Estar diseñada y construida con las características necesarias que permita mantener las condiciones adecuadas de trabajo de acuerdo a las regulaciones de la Organización Internacional del Trabajo - OIT, y contar con estudio de impacto ambiental.
- Mobiliario, ambientes y servicios higiénicos que permitan la operación de los servicios aduaneros durante las veinticuatro (24) horas.
- Equipos de iluminación fija y móvil apropiada para el control nocturno.
- Equipos de cómputo y sistemas informáticos de interconexión de datos y de comunicaciones que permitan el acceso de los sistemas informáticos de la SUNAT y al Internet.
- Equipos de suministro permanente de energía, que aseguren la continuidad del servicio de las instalaciones y de los equipos de cómputo y de comunicaciones.
- Sistemas de comunicación telefónica que permitan la comunicación ininterrumpida.
- Sistema de señalización estándar y completa.
- Equipos de seguridad y/o contra incendios

b. Zona de Reconocimiento Físico de las Mercancías

La Zona de Reconocimiento Físico de las Mercancías debe cumplir con los requisitos establecidos por SUNAT, contando, entre otros con lo siguiente:

- Estar ubicada estratégicamente, de tal forma que permita un control objetivo y ágil del flujo de la carga de ingreso y salida.
- Estar delimitada y señalizada, tener pisos asfaltados o de pavimento, y cuando corresponda cerco perimétrico.
- Plataformas de revisión a la altura del camión que transporta la carga.
- Balanza con certificado de calibración vigente con valor oficial emitido por Instituto Nacional de Defensa de la Competencia y de la Protección de la Propiedad Intelectual - INDECOPI o entidades prestadoras de servicios de calibración acreditadas por ésta, la cual debe ser apropiada al tipo de mercancía que se manipule.
- Cámaras de circuito cerrado de video y audio en línea, que permita incluso captura de imágenes nocturnas, tomar acercamientos y congelar imágenes. El acceso a dicha información podrá ser obtenida de forma remota por el personal que la SUNAT designe, así como por la APN.
- Infraestructura adecuada que permita el reconocimiento físico de mercancía refrigerada.
- Equipos de iluminación fija y móvil apropiada para posibilitar el reconocimiento físico nocturno y luces de emergencia.
- Equipos de seguridad y/o contra incendios.
- Vías de acceso peatonal y vehicular, debidamente identificadas, demarcadas y señalizadas.

- Equipo necesario para la movilización de carga de distinta naturaleza.
- Espacio disponible para la instalación de maquinarias, equipos y herramientas necesarios para el manipuleo de la carga, los cuales serán otorgados por el administrador del puerto, en proporción al movimiento de carga que tenga.

c. Oficina para el Personal de la SUNAT

La Oficina para el personal de la SUNAT es de su uso exclusivo y debe cumplir y contar con lo siguiente:

- Ser colindante a la zona de reconocimiento físico.
- Estar diseñada y construida con las características necesarias que permita mantener las condiciones adecuadas de trabajo de acuerdo a las regulaciones de la Organización Internacional del Trabajo - OIT y contar con estudio de impacto ambiental.
- Mobiliario ambiente y servicios higiénicos que permita la operación de servicios aduaneros durante las veinticuatro (24) horas.
- Sistemas de comunicación telefónica que permitan la comunicación ininterrumpida.
- Equipos de seguridad y/o contra incendios.
- Equipos de cómputo y sistemas de interconexión de datos, que permitan el acceso a los sistemas informáticos de la SUNAT y al Internet, de acuerdo a las especificaciones de la SUNAT.

d. Zona de Control con equipos de inspección no intrusiva (escáner)

La Zona de Control con equipos de inspección no intrusiva (escáner) debe cumplir y contar con lo siguiente:

- Estar ubicada estratégicamente fuera de la zona de reconocimiento físico, de manera que permita un rápido control y eficiente flujo y seguridad de la carga de ingreso y salida.
- Estar delimitada y señalizada y cuando corresponda con cerco perimétrico.
- Equipos de iluminación fija y móvil apropiada para posibilitar el control nocturno.
- Espacio disponible y seguro para la instalación del Equipo de inspección no intrusiva que permita la revisión de las mercancías que se encuentren en contenedores, bultos, furgones o cualquier otro embalaje.
- Equipos de seguridad y/o contra incendios.
- Sistemas de telefonía, informática y comunicaciones que permitan la comunicación ininterrumpida y el acceso a los sistemas informáticos de la SUNAT y al Internet de acuerdo a sus especificaciones. Asimismo, deben permitir su interconexión a los otros sistemas de control.
- Una oficina para registro y control ubicada a una distancia mínima determinada por el fabricante del equipo de inspección no intrusiva.

e. Otros requisitos:

- Zona de almacenaje y custodia para la mercancía sujeta de inmovilizaciones e incautaciones.
- Vías de acceso peatonal y vehicular apropiadamente identificadas, demarcadas, iluminadas y señalizadas.
- Cámaras de circuito cerrado de video (diurno y nocturno) y audio en línea (con sistema de grabación), con acceso y sin restricciones al personal designado por la SUNAT, así como por la APN.



- Sistema informático que permita la trazabilidad completa de la carga hasta el retiro del puerto con acceso sin restricción al personal de la SUNAT.
- Permitir la implementación de sistemas de comunicación (voz, datos imágenes, etc.) adecuados e independientes del administrador portuario que permitan la interconexión de las diversas áreas donde labora el personal de la SUNAT fuera de locales institucionales con la red principal institucional.
- Ambientes adecuados para unidades especializadas en el control aduanero. (Buzos, canes, etc.)
- Equipos de generación de energía eléctrica, de seguridad y telecomunicaciones con línea dedicada que permitan la operatividad continua e ininterrumpida del proceso de despacho.
- Disponibilidad de vehículos para el traslado ininterrumpido del personal vinculado al despacho aduanero.
- Contar con zona de inspección y oficinas para entidades encargadas del control de mercancías restringidas.



ANEXO 8 Apéndice 2

Requisitos de infraestructura, facilidades logísticas y operativas mínimas destinadas al control de pasajeros y tripulantes

Zona de Control

La Zona de Control debe cumplir y contar con lo siguiente:

- Estar ubicada estratégicamente, de tal forma que permita un control objetivo y ágil del flujo de pasajeros y tripulantes, en coordinación con las autoridades competentes.
- Estar diseñada y construida con las características necesarias que permita mantener las condiciones adecuadas de trabajo de acuerdo a las regulaciones de la Organización Internacional del Trabajo - OIT, y contar con estudio de impacto ambiental.
- Mobiliario, ambientes y servicios higiénicos que permitan la operación de los servicios aduaneros durante las veinticuatro (24) horas.
- Equipos de iluminación fija y móvil apropiada para el control nocturno.
- Equipos de cómputo y sistemas informáticos de interconexión de datos y de comunicaciones que permitan el acceso de los sistemas informáticos de la SUNAT y al Internet.
- Equipos de suministro permanente de energía, que aseguren la continuidad del servicio de las instalaciones y de los equipos de cómputo y de comunicaciones.
- Sistemas de comunicación telefónica que permitan la comunicación ininterrumpida.
- Sistema de señalización estándar y completa.
- Equipos de seguridad y/o contra incendios



ANEXO 9

Apéndice 1: INVERSIONES OBLIGATORIAS

Son aquellas inversiones correspondientes a las Etapas 1 y 2, incluyendo el dragado inicial y la instalación de los Sistemas de Información de soporte, que tienen como uno de sus objetivos que el TPMS opere bajo un esquema de descarga indirecta de todos los tráficos de carga.

El CONCESIONARIO deberá presentar el Expediente Técnico de las Inversiones Obligatorias -con excepción del dragado inicial que cuenta con su propio Expediente de Dragado Inicial - a la APN, para su aprobación, en un plazo máximo de doce (12) Meses contados a partir de la Fecha de Cierre.

Asimismo, el CONCESIONARIO deberá contar con el Expediente Técnico de las Inversiones Obligatorias debidamente aprobado por la APN en un plazo no mayor a veintidós (22) Meses contados a partir de la Fecha de Cierre.

Etapa 1

El objetivo de la Etapa 1 es iniciar la modernización de la infraestructura de muelle e implementar las facilidades necesarias para operar bajo un esquema de descarga indirecta los tráficos de granel agrícola.

- La Etapa 1 contempla la siguiente fase preliminar:

- **Dragado inicial:**

El dragado inicial llevará la profundidad del canal de acceso, zonas de maniobra, área acuática operativa y área entre muelles hasta la cota -10.5 metros referidos al nivel medio de bajamares de sicigias ordinarias (MLWS).

En un plazo máximo de doce (12) meses contados desde la Toma de Posesión el TPMS deberá contar con la profundidad antes señalada. Dicho plazo comprende la ejecución de todas las actividades que resulten necesarias, entre ellas la elaboración y aprobación del Expediente de Dragado Inicial correspondiente. La Explotación de este Componente Funcional deberá realizarse luego de suscrita la correspondiente Acta de Recepción de Obra.

- Asimismo, contempla la siguiente Obra:

- **Implementación de sistemas informáticos integrales de gestión operativa y administrativa.**

- **Reparación del Muelle 2:**

En la actualidad los amarraderos y la estructura del Muelle 2 está deteriorada (pilotes, superestructura, defensas, bitas, etc.). Durante la Etapa 1, se procederá a su reparación y reforzamiento total con el objeto de dotar al muelle con una mayor capacidad para operar Naves de mayor bordo y para soportar equipos de muelle (grúa móvil) y posteriormente shiploaders, que permitan aumentar la productividad en las operaciones de Naves.

- **Construcción de silos para maíz y trigo:**

La construcción de silos para el almacenamiento de maíz y trigo pretende dotar al TPMS con la capacidad de operar estas cargas de forma indirecta para así disminuir la congestión de camiones que ocurre en la actualidad. En

una primera etapa se construirá una batería de silos con capacidad para 30,000 toneladas equipados con elevadores con capacidad para 400 t/h.

- Otras actuaciones referidas a esta etapa son:
 - Remodelación de accesos al TPMS.
 - Nuevas oficinas de operaciones.
 - Reemplazo del tanque de agua.
 - Cambio del sistema de tuberías de abastecimiento de agua y desagües, de energía eléctrica de emergencia.
 - Remodelación del edificio de administración, considerando lo dispuesto por la Cláusula 6.29 y el Anexo 8 del presente Contrato.
 - Remodelación de los edificios de Talleres y Seguridad.

- Equipamiento Portuario:
 - 1 grúa móvil nueva con capacidad para operar como mínimo 80 toneladas por movimiento y operar como mínimo 30 toneladas a 40 metros.
 - Equipamiento nuevo de muelle y patio necesario para ofrecer los Servicios Estándar de acuerdo a los Niveles de Servicio y Productividad mínimos propuestos.

La Obra antes señalada deberán ser ejecutada por el CONCESIONARIO, en su totalidad, en un plazo máximo de sesenta (60) Meses contados desde la Fecha de Cierre.

Dicho plazo comprende la elaboración y aprobación del Expediente Técnico, obtención y acreditación del cierre financiero, la Construcción, adquisición e instalación de Equipamiento Portuario, las pruebas de operación y puesta en marcha y la suscripción del Acta de Recepción de Obra de la Etapa 1.

Etapa 2

La Obra de esta etapa comprenden:

- Reparación del Muelle 1:
La reparación y reforzamiento de la totalidad de este muelle a fin de mejorar la capacidad operativa y la seguridad del mismo (pilotes, superestructura, defensas, bitas, etc.).

La reparación del Muelle 1 no debe ser ejecutada simultáneamente con la Obra correspondientes al Muelle 2 contempladas en la Etapa 1.

- Ensanche y extensión de Sitio 1A:
Ensanche del Muelle 1 de 25 metros a 43 metros, y la extensión de 60 metros del frente de atraque del nuevo sitio 1A, pasando de 225 metros a 285 metros que permita la operación de grúas multipropósito de altas prestaciones, la operación de Naves de mayor porte y la mejora de las condiciones de seguridad en el amarre. La extensión del frente de atraque del nuevo sitio 1A se realizará con una estructura que estará preparada para poder operar con una profundidad de -14 metros referido al nivel medio de bajamares de sicigias ordinarias (MLWS).



- Incremento de capacidad de almacenamiento:
 - Construcción de tres almacenes techados. El primero para soya con una capacidad de 20,000 toneladas, el segundo para fertilizantes con una capacidad de 30,000 toneladas y el tercero para concentrado mineral con una capacidad de 30,000 toneladas.
 - Habilitación de 15,000 m2 de losas con áreas reservadas para la operación de cada tipo de carga.
- Construcción de un antepuerto:
Con capacidad para 115 camiones y remodelación del gate de acceso, que cuente con un sistema informático de gestión operativa y administrativa, así como con un área para que se realice el manto para la carga sólida a granel.
- Equipamiento Portuario:
 - 1 grúa móvil nueva con capacidad para operar como mínimo 80 toneladas por movimiento y operar como mínimo 30 t. a 40 metros.
 - Equipamiento nuevo de muelle y patio necesario para ofrecer los Servicios Estándar de acuerdo a los Niveles de Servicio y Productividad mínimos propuestos.

La Obra antes señaladas deberán ser ejecutadas por el CONCESIONARIO, en su totalidad, en un plazo máximo de sesenta (60) Meses contados desde la Fecha de Cierre.

Dicho plazo comprende la elaboración y aprobación del Expediente Técnico, obtención y acreditación del cierre financiero, la Construcción, adquisición e instalación de Equipamiento Portuario, las pruebas de operación y puesta en marcha y la suscripción del Acta de Recepción de Obra de la Etapa 2.



ANEXO 9

Apéndice 2: INVERSIONES EN FUNCIÓN A LA DEMANDA

1- CONSIDERACIONES GENERALES

Las Inversiones en Función a la Demanda son aquellas inversiones correspondientes a las Etapas 3, 4, 5 y la Nueva Dársena.

Estas inversiones serán exigibles siempre que se alcance el tráfico portuario establecido para cada una de las Etapas en el numeral 2 del presente Anexo, verificado en dos periodos de doce (12) Meses consecutivos dentro de los primeros veinte (20) Años de la Concesión.

El REGULADOR, en decisión inimpugnable, determinará la configuración de los gatillos notificando a las Partes de la obligatoriedad de ejecutar la Etapa que corresponda.

Sin perjuicio de lo anterior el CONCESIONARIO, siguiendo el mismo procedimiento y cumpliendo con los mismos requisitos, a que se refiere la Cláusula 6.32 del presente Contrato, podrá proponer la ejecución de una o parte de alguna Etapa de las Inversiones en Función a la Demanda sin que se haya configurado los gatillos establecidos. En este caso el desarrollo de dichas inversiones será de manera independiente y no podrá vincular ni condicionar la ejecución de las Inversiones Obligatorias o aquellas que se hayan gatillado. Serán de aplicación a los adelantos de Inversiones en Función a la Demanda las disposiciones contractuales que regulan las Inversiones Discrecionales. En caso de Caducidad, el tratamiento de estos adelantos será similar al de Inversiones Discrecionales, salvo que el gatillo de la Etapa se haya configurado, en cuyo caso será aplicable el régimen de Caducidad de las Inversiones en Función de la Demanda.

2- INVERSIONES EN FUNCIÓN A LA DEMANDA

2.1 Etapa 3

Esta etapa se gatillará cuando el movimiento de granel limpio (trigo, maíz y/u otros distintos a la soya) alcance cada año 1.2 millones de toneladas en dos periodos de 12 Meses consecutivos, dentro de los primeros veinte (20) Años de la Concesión.

Las dos principales Obras propuestas son:

- Mecanización de la descarga de granel limpio (trigo, maíz y/u otros distintos a la soya):
Se prevé la instalación de dos torres absorbentes en el Muelle 2 y una faja transportadora que conectará las torres con los silos de granel limpio (trigo, maíz y/u otros distintos a la soya). Sin embargo, el CONCESIONARIO podrá implementar otro sistema o equipamiento alternativo que permita cumplir con los Niveles de Servicio y Productividad previstos en el Contrato de Concesión, previa aprobación de la APN.
- Aumento de capacidad de almacenaje de granel limpio (trigo, maíz y/u otros distintos a la soya):
Se prevé la construcción de una batería de nuevos silos de 30.000 toneladas de capacidad.

El plazo de ejecución de la Etapa 3, será de treinta y seis (36) Meses como máximo computados desde la notificación al CONCESIONARIO de la comunicación del REGULADOR que certifique que el correspondiente gatillo ha sido alcanzado.

Dicho plazo comprende la elaboración y aprobación del Expediente Técnico, obtención y acreditación del cierre financiero, la Construcción, adquisición e instalación de Equipamiento Portuario, las pruebas de operación y puesta en marcha y la suscripción del Acta de Recepción de Obra de la Etapa 3.

2.2 Etapa 4

El desarrollo de la Etapa 4 estará sujeto a que se alcance, en dos periodos de doce (12) Meses consecutivos, dentro de los primeros veinte (20) Años de la Concesión, cualquiera de los siguientes gatillos:

- 800,000 t de concentrado mineral, ó
- 1'800,000 t de fertilizante y/o soya.

La Obra de esta etapa comprende:

- Ampliación del gate de acceso:
Construcción de dos calles de acceso para vehículos pesados al oeste de las actuales.
- Incremento de la capacidad de almacenaje:
 - En caso de que se dispare el gatillo para concentrado mineral, está prevista la expansión del almacén de mineral hasta alcanzar una capacidad de 60,000 t.
 - En caso de que se dispare el gatillo para fertilizante y soya, está prevista la expansión de los almacenes de fertilizante y soya hasta alcanzar una capacidad de 60,000 t y 40,000 t respectivamente.
 - La activación del gatillo por uno de los niveles de tráfico descritos no exime de la obligación de realizar la ampliación de la capacidad de almacenaje para la otra carga cuando dicha carga alcance el volumen establecido como gatillo
- Equipamiento Portuario:
 - Equipamiento nuevo de muelle y patio necesario para ofrecer los Servicios Estándar de acuerdo a los Niveles de Servicio y Productividad mínimos propuestos.
 - Adquisición de 1 grúa móvil nueva con capacidad para operar como mínimo 120 t por movimiento y alcance de 54 m.

El plazo de ejecución de la Etapa 4, será de treinta y tres (33) Meses como máximo, computados desde la notificación al CONCESIONARIO de la comunicación del REGULADOR que certifique que uno de los gatillos ha sido alcanzado.

Dicho plazo comprende la elaboración y aprobación del Expediente Técnico, obtención y acreditación del cierre financiero, la Construcción, adquisición e instalación de Equipamiento Portuario, las pruebas de operación y puesta en marcha y la suscripción del Acta de Recepción de Obra de la Etapa 4.

2.3 Etapa 5

Esta etapa se gatillará cuando el tráfico de concentrado mineral alcance durante dos periodos de doce (12) Meses consecutivos, dentro de los primeros veinte (20) Años de la Concesión, un millón doscientos mil (1.2 millones) de toneladas.



El objetivo principal de esta etapa es la mecanización de la operación de concentrado mineral.

Esta etapa comprende la instalación de equipo especializado para el embarque de concentrados de minerales (shiploader y una faja tubular, u otro equipo alternativo como contenedores rotatorios de acuerdo a la tecnología del momento), así como de un tomador de muestras automático con certificado de calibración emitido conforme a la normativa vigente, previa aprobación de APN.

El plazo de ejecución de la Etapa 5, será de treinta y uno (31) Meses como máximo, computados desde la notificación al CONCESIONARIO de la comunicación del REGULADOR que certifique que el volumen de demanda ha sido alcanzado.

Dicho plazo comprende la elaboración y aprobación del Expediente Técnico, obtención y acreditación del cierre financiero, la Construcción, adquisición e instalación de Equipamiento Portuario, las pruebas de operación y puesta en marcha y la suscripción del Acta de Recepción de Obra de la Etapa 5.

2.4 Nueva Dársena

El CONCESIONARIO estará obligado a la Construcción de una nueva dársena donde se situará un puesto de atraque multipropósito para atender a Naves de mayor bordo. Su ejecución estará sujeta al cumplimiento de cualquiera de los siguientes 3 gatillos, dentro de los primeros veinte (20) Años de la Concesión:

- 1'800,000 toneladas de concentrado mineral.
- 1'800,000 toneladas de fertilizante y/o soya.
- Factor de ocupación promedio de los muelles del 65%: En caso se alcance cada año un factor de ocupación promedio de los muelles del 65% durante dos periodos de doce (12) Meses consecutivos o alternos dentro de un periodo de cuatro (4) años. La obligación se generará al alcanzar el requerimiento expuesto por segundo año dentro del periodo, independientemente de que esto ocurra en el año segundo, tercero o cuarto. La metodología de medición de la tasa de ocupación será determinada por la APN considerando el tiempo ocupado versus el tiempo de disponibilidad.

Los trabajos derivados del cumplimiento de cualquiera de los gatillos mencionados han de incorporar lo siguiente:

- Construcción de nueva dársena:

Para su construcción se utilizará un muro pantalla o solución estructural similar o alternativa, el largo de esta nueva dársena será de 300 metros, alineado con la extensión del muelle 1A de 60 metros ejecutada en la Etapa 2, el ancho mínimo será de 200 metros. La dársena estará preparada para operar a una profundidad de -14 metros, al igual que la extensión del muelle 1A. De esta manera, la línea de atraque tendrá una extensión de 360 metros.

El plazo de ejecución de la Nueva Dársena, será de cuarenta y ocho (48) Meses como máximo, computados desde la notificación al CONCESIONARIO de la comunicación del REGULADOR que certifique que uno de los gatillos ha sido alcanzado.

Dicho plazo comprende la elaboración y aprobación del Expediente Técnico, obtención y acreditación del cierre financiero, la Construcción, adquisición e



instalación de Equipamiento Portuario, las pruebas de operación y puesta en marcha y la suscripción del Acta de Recepción de Obra de la Nueva Dársena.



ANEXO 9

Apéndice 3: INVERSIONES COMPLEMENTARIAS

1- CONSIDERACIONES GENERALES

Las Inversiones Complementarias provienen del monto ofrecido por el Adjudicatario en su Propuesta Económica en la fase de Concurso, como mecanismos de desempate, y se consigna en Dólares Americanos, sin decimales, y en valores corrientes.

Conforme a lo señalado en las Bases del Concurso el importe total de estas inversiones resulta del Formulario 2 del Anexo N° 9, Sobre 3 – IC, y en caso corresponda, de su sumatoria con el importe consignado en el Formulario 3 del Anexo N° 9, Sobre 3 Desempate – ICA.

El monto deberá estar referido al adelanto de inversiones de alguna de las Etapas de las Inversiones en Función de la Demanda u otras inversiones portuarias (Infraestructura Portuaria y/o Equipamiento Portuario) relacionadas a la prestación del Servicio Estándar y/o Servicios Especiales que el CONCESIONARIO deberá realizar. Las Inversiones Complementarias no podrán comprender Inversiones Discrecionales que el CONCESIONARIO estime necesario ejecutar.

2- INVERSION COMPLEMENTARIA A CARGA CONTENEDORIZADA

Conforme a las Bases del Concurso, el CONCESIONARIO deberá dedicar al menos el 25% del monto consignado para estas inversiones a la atención de carga contenedorizada.

Entre otros, se podrá asignar dichas inversiones a:

- Instalaciones para contenedores como por ejemplo: conexiones eléctricas para contenedores refrigerados, sistemas de identificación automática de contenedores en puertas.
- Equipos para la operación de contenedores como por ejemplo: grúas de patio reach stackers u otras, grúas de patio para vacíos, grúas de muelle móviles u otras, camiones internos específicos para los movimientos horizontales de contenedores.
- Sistemas de información dirigidos a la operación de contenedores.

3- PLAZO DE EJECUCIÓN

El CONCESIONARIO contará con un plazo máximo de diez (10) Años de la Concesión contados desde la Fecha de Cierre para ejecutar estas inversiones, entendiéndose como ejecutadas a la fecha en que se suscriba la correspondiente Acta de Recepción de Obra.

En caso transcurra el plazo antes señalado y dichas inversiones no hayan sido ejecutadas el CONCESIONARIO deberá depositarle la totalidad del monto ofrecido, o el saldo que corresponda a favor del Fondo Social TPMS a que se refiere la Cláusula 8.25.

ANEXO 10

MODELO DE GARANTÍA DE FIEL CUMPLIMIENTO DEL CONTRATO DE CONCESIÓN
(Deberá adjuntarse copia de dicha Garantía)

Lima,de de 20...

Señores

Ministerio de Transportes y Comunicaciones

Presente.-

Ref.: Carta Fianza No.....
Vencimiento:.....

De nuestra consideración:

Por la presente y a la solicitud de nuestros clientes, señores (nombre de la persona jurídica) (en adelante "el CONCESIONARIO") constituimos esta fianza solidaria, irrevocable, incondicional y de realización automática, sin beneficio de excusión, ni división, hasta por la suma de a favor del Ministerio de Transportes y Comunicaciones para garantizar el correcto y oportuno cumplimiento de todas y cada una de las obligaciones a cargo del CONCESIONARIO, incluidas las de Diseño, ejecución de Inversiones, Conservación, Explotación y Transferencia, derivadas de la celebración del Contrato de Concesión del Terminal Portuario Multipropósito de Salaverry (en adelante, el "Contrato").

La presente fianza también garantizará el correcto y oportuno cumplimiento de las obligaciones a cargo del CONCESIONARIO establecidas en virtud de las disposiciones contenidas en el Texto Único Ordenado de normas con rango de ley que regulan la entrega en concesión al sector privado de las obras públicas de infraestructura y de servicios públicos aprobado mediante Decreto Supremo N° 059-96-PCM (en lo que estuviera vigente), así como en el TUO del Decreto Legislativo N° 1224 y su reglamento, o normas que complementen o sustituyan a las antes indicadas.

Para honrar la presente fianza a favor de ustedes bastará un requerimiento escrito por conducto notarial del Organismo Supervisor de la Inversión en Infraestructura de Transporte de Uso Público (OSITRAN), la cual deberá estar firmada por el Presidente de su Consejo Directivo o alguna persona debidamente autorizada por este organismo. El pago se hará efectivo dentro de las 24 horas siguientes a su requerimiento en nuestras oficinas ubicadas en

Toda demora de nuestra parte para honrar la fianza antes referida, devengará un interés equivalente a la tasa máxima LIBOR, más un margen (spread) de 3% anual La tasa LIBOR será la establecida por el Cable Reuter diario que se recibe en Lima a las 05:00 p.m. hora Londres, de la fecha en la que se recibió el requerimiento de pago por conducto notarial. Debiendo devengarse los intereses a partir de la fecha en que se ha exigido su cumplimiento y hasta la fecha efectiva de pago.

Nuestras obligaciones bajo la presente fianza, no se verán afectadas por cualquier disputa entre el Ministerio de Transportes y Comunicaciones, o cualquier entidad del Gobierno del Perú y nuestros clientes.

Esta fianza estará vigente desde el de de 20..., hasta el de de 20..., inclusive.



Atentamente,

Firma

Nombre

Entidad Bancaria



Carta Fianza

A.N° 831492



RUC 20100047218

Lima, 16 de Agosto de 2018.

Señores
Ministerio de Transportes y Comunicaciones
Presente.-

Ref.: Carta Fianza No **D192-00361186**
Vencimiento: 16 de Agosto de 2019

De nuestra consideración:

Por la presente y a la solicitud de nuestros clientes, señores Salaverry Terminal Internacional S.A. (en adelante "el CONCESIONARIO") constituimos esta fianza solidaria, irrevocable, incondicional y de realización automática, sin beneficio de excusión, ni división, hasta por la suma de US\$ 10'215,428,57 (DIEZ MILLONES DOSCIENTOS QUINCE MIL CUATROCIENTOS VEINTIOCHO Y 57/100 DOLARES AMERICANOS),

a favor del Ministerio de Transportes y Comunicaciones para garantizar el correcto y oportuno cumplimiento de todas y cada una de las obligaciones a cargo del CONCESIONARIO, incluidas las de Diseño, ejecución de Inversiones, Conservación, Explotación y Transferencia, derivadas de la celebración del Contrato de Concesión del Terminal Portuario Multipropósito de Salaverry(en adelante, el "Contrato").

La presente fianza también garantizará el correcto y oportuno cumplimiento de las obligaciones a cargo del CONCESIONARIO establecidas en virtud de las disposiciones contenidas en el Texto Único Ordenado de normas con rango de ley que regulan la entrega en concesión al sector privado de las obras públicas de infraestructura y de servicios públicos aprobado mediante Decreto Supremo N° 059-96-PCM (en lo que estuviera vigente), así como en el TUO del Decreto Legislativo N° 1224 y su reglamento, o normas que complementen o sustituyan a las antes indicadas.

Para honrar la presente fianza a favor de ustedes bastará un requerimiento escrito por conducto notarial del Organismo Supervisor de la Inversión en Infraestructura de Transporte de Uso Público (OSITRAN), la cual deberá estar firmada por el Presidente de su Consejo Directivo o alguna persona debidamente autorizada por este organismo. El pago se hará efectivo dentro de las 24 horas siguientes a su requerimiento en nuestras oficinas ubicadas en Av. Juan de Arona 893 – San Isidro.

Toda demora de nuestra parte para honrar la fianza antes referida, devengará un interés equivalente a la tasa máxima LIBOR, más un margen (spread) de 3% anual La tasa LIBOR será la establecida por el Cable Reuter diario que se recibe en Lima a las 05:00 p.m. hora Londres, de la fecha en la que se recibió el requerimiento de pago por conducto notarial. Debiendo devengarse los intereses a partir de la fecha en que se ha exigido su cumplimiento y hasta la fecha efectiva de pago.

Nuestras obligaciones bajo la presente fianza, no se verán afectadas por cualquier disputa entre el Ministerio de Transportes y Comunicaciones, o cualquier entidad del Gobierno del Perú y nuestros clientes.

Esta fianza estará vigente desde el 16 de Agosto de 2018 hasta el 16 de Agosto de 2019, inclusive.



PROINVERSION
COPIA FIEL DEL DOCUMENTO ORIGINAL
QUE SE TIENE EN LA LISTA
24 SEP. 2018
RENATO HUMBERTO ZACUARE JARA AL MONTE

Atentamente,

BANCO DE CREDITO DEL PERU

Karla W. J.
Karla W. J.
Asistente de Servicios Transaccionales para Clientes
DNI 47832671 / MAT 559885
Área de Servicios para los Clientes

Brayan Oscar Rosales A.
Brayan Oscar Rosales A.
Asistente de Servicios Transaccionales para Clientes
DNI 75069552 / MAT 571846
Área de Servicios para los Clientes

Confirmación de Emisión: Departamento de Préstamos Comerciales - Oficina Lima,
email: GOEConfirmacionesCartasFianzas@bcp.com.pe

Dirección donde debe ser requerido su pago:
AV. JUAN DE ARONA 893 – SAN ISIDRO



PROINVERSIÓN
COPIA FIEL DEL DOCUMENTO ORIGINAL
QUE SE ENVIÓ AL MONTE
24 SEP 2011
RENAUCIUMBERFO EN PARTIRRE PARA ALMONTE

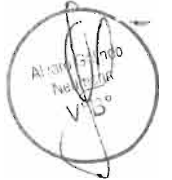

ANEXO 11

MODELO DE DECLARACIÓN DEL ACREEDOR PERMITIDO*

Lima, de.... de 20...

Señores

Agencia de Promoción de la Inversión Privada-PROINVERSIÓN

Av. Canaval Moreyra 150 – San Isidro, Piso 9

Lima 1, Lima – Perú

Presente.-

Acreedor Permitido:

Referencia: Contrato de Concesión del Terminal Portuario Multipropósito de Salaverry.

De acuerdo con lo previsto en el Cláusula 9.3.1 del Contrato de Concesión del Terminal Portuario Multipropósito de Salaverry, declaramos lo siguiente:

a) Que no nos encontramos sujetos a impedimentos ni restricciones (por vía contractual, judicial, arbitral, administrativa, legislativa u otra), para asumir y cumplir con el compromiso de financiar a(CONCESIONARIO) (actuando/participando en calidad de representante de obligacionistas en la emisión de valores mobiliarios/instrumentos de deuda) hasta por el monto de _____, a efectos de que este (o aquél) esté en óptimas condiciones para cumplir con las obligaciones que le correspondan conforme al Contrato de Concesión del Terminal Portuario Multipropósito de Salaverry.



b) Por medio de la presente confirmamos que nuestros órganos internos competentes han aprobado [una línea de crédito / nuestra participación en calidad de Representantes de Obligacionistas de la emisión de valores mobiliarios/instrumentos de deuda] hasta por el monto de _____, que a favor de(CONCESIONARIO) [recibirá / emitirá], la misma que está destinada a cumplir las obligaciones derivadas del Contrato de Concesión del Terminal Portuario Multipropósito de Salaverry.



c) Que [, actuando en representación de los adquirentes de los valores mobiliarios/instrumentos de deuda que emita en calidad de Emisor,..... (CONCESIONARIO),] cumplimos con los requisitos establecidos en el Contrato de Concesión del Terminal Portuario Multipropósito de Salaverry, así como todos aquellos exigidos por las Leyes y Disposiciones Aplicables, para calificar como Acreedor Permitido, de conformidad con los términos que el Contrato de Concesión asigna a esta definición.



d) Que manifestamos que el financiamiento señalado en el literal c) anterior se llevará a cabo, entre otros, de acuerdo con las disposiciones del contrato denominado _____ que se suscribirá entre _____ (CONCESIONARIO) y _____(Entidad Financiera /Representante de Obligacionistas).



Atentamente,

Firma:

Nombre:
Representante del Acreedor Permitido

Entidad:
Acreedor Permitido

*Con Copia al CONCEDENTE y el REGULADOR

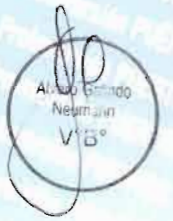

ANEXO 12

MODELO REFERENCIAL DE CARTA DE APROBACIÓN A FAVOR DEL ACREEDOR PERMITIDO

Lima, de de 20...

Señores
Acreedor Permitido _____
[Dirección]
[Ciudad, País]
Presente.-

Ref.: Contrato de Concesión del Terminal Portuario Multipropósito de Salaverry.

De acuerdo con lo previsto en el Cláusula 9.3.1 del Contrato de Concesión del Terminal Portuario Multipropósito de Salaverry por medio de la presente declaramos en su favor lo siguiente:

- a) Que hemos sido notificados de [la línea de crédito / la emisión de valores mobiliarios / instrumentos de deuda] de hasta..... de [Soles/Dólares de Estados Unidos (S/. _____ / US\$ _____] [Dólares (US\$)] de capital y todos intereses, comisiones, y cualquier otro gasto o pago vinculado a la operación de Endeudamiento Garantizado Permitido al crédito otorgado por los Acreedores Permitidos al CONCESIONARIO.
- b) Que manifestamos nuestra conformidad respecto al cumplimiento de vuestra parte de todos los requisitos establecidos en el Contrato de Concesión del Terminal Portuario Multipropósito de Salaverry, así como todos aquellos exigidos por las Leyes y Disposiciones Aplicables para clasificar como Acreedor Permitido.
- c) Que otorgamos conformidad en forma plena e irrestricta, según lo dispuesto con la Cláusula 9.3 del Contrato, respecto a todas y cada una de las garantías que se constituirán en vuestro favor en respaldo de [la línea de crédito / la emisión de valores mobiliarios / instrumentos de deuda] antes referido, las mismas que en forma referencial se mencionan en el pronunciamiento emitido mediante el [documento].anexo adjunto.
- d) Que damos nuestro consentimiento anticipado para que todas o parte de las garantías constituidas a vuestro favor, sean ejecutadas en caso así lo establezca los documentos que forman parte de [la línea de crédito / la emisión de valores mobiliarios / instrumentos de deuda] que se autoriza contratos de créditos y demás contratos relacionados y/o complementarios.
- e) Que la ejecución de estas garantías no requerirá de ninguna aprobación previa o confirmación posterior, teniendo ustedes el derecho a ejecutarlas en forma, oportunidad y modo que más convenga a sus intereses, de acuerdo a lo estipulado en el Contrato de Concesión del Terminal Portuario Multipropósito de Salaverry, para lo cual deberán presentar la presente Carta.

Atentamente,

Agencia de Promoción de la Inversión Privada-PROINVERSIÓN



ANEXO 13

RESOLUCIÓN DIRECTORAL DEL SENACE QUE APRUEBA LOS TERMINOS DE REFERENCIA Y EL PLAN DE PARTICIPACIÓN CIUDADANA PARA EL INSTRUMENTO DE GESTIÓN AMBIENTAL DEL PROYECTO



Resolución Directoral
N° 147-2017-SENACE/DCA

Lima, 09 de junio de 2017

VISTOS: (i) el Trámite N° 04257-2016 de fecha 29 de diciembre de 2016, por medio del cual Consorcio Transportadora Salaverry presentó para su evaluación la Solicitud de Clasificación del Proyecto "Modernización y Desarrollo del Terminal Portuario Multipropósito de Salaverry", ubicado en el distrito de Salaverry, provincia de Trujillo y departamento de La Libertad; y, (ii) el Informe N° 104-2017-SENACE-J-DCA/UPIS-UGS de fecha 09 de junio de 2017, emitido por la Unidad de Evaluación Ambiental de Proyectos de Infraestructura y Servicios; y, la Unidad de Gestión Social de la Dirección de Certificación Ambiental del Servicio Nacional de Certificación Ambiental para las Inversiones Sostenibles - Senace;

CONSIDERANDO:

Que, mediante Ley N° 29968 se creó el Senace como organismo público técnico especializado, con autonomía técnica y personería jurídica de derecho público interno, adscrito al Ministerio del Ambiente, encargado de, entre otras funciones, revisar y aprobar los Estudios de Impacto Ambiental Detallados regulados en la Ley N° 27446, Ley del Sistema Nacional de Evaluación del Impacto Ambiental y sus normas reglamentarias; así como, aprobar la clasificación de los estudios ambientales en el marco de dicho Sistema, cuya transferencia de funciones al Senace haya concluido;

Que, mediante Decreto Supremo N° 006-2015-MINAM, se aprobó el cronograma de transferencia de funciones de las autoridades sectoriales al Senace, en el marco de la Ley N° 29968;

Que, mediante Resolución Ministerial N° 160-2016-MINAM se aprobó la culminación del proceso de transferencia de funciones del Subsector Transportes del Ministerio de Transportes y Comunicaciones al Senace, determinándose que a partir del 14 de julio de 2016, Senace es la autoridad ambiental competente para la revisión y aprobación de los Estudios de Impacto Ambiental detallados, sus respectivas actualizaciones o modificaciones, Informes Técnicos Sustentatorios, solicitudes de clasificación y aprobación de Términos de Referencia, acompañamiento en la elaboración de Línea Base, Plan



de Participación Ciudadana y demás actos o procedimientos vinculados a las acciones antes señaladas;

Que, el artículo 3 de la citada Resolución Ministerial, en concordancia con la Primera Disposición Complementaria Transitoria de la Ley N° 2968, establece que en tanto se aprueben por el Senace las disposiciones específicas que en materia sectorial de su competencia sean necesarias para el ejercicio de las funciones transferidas de acuerdo a lo dispuesto por la primera Disposición Complementaria Final de la misma ley, continuarán vigentes las emitidas por el sector correspondiente de carácter administrativo y procedimental;

Que, el artículo 15° del Decreto Supremo N° 019-2009-MINAM, que aprueba el Reglamento de la Ley N° 2746, Ley del Sistema Nacional de Evaluación del Impacto Ambiental, señala que toda persona natural o jurídica, de derecho público o privado, nacional o extranjera, que pretenda desarrollar un proyecto de inversión susceptible de generar impactos ambientales negativos de carácter significativo, que estén relacionados con los criterios de protección ambiental establecidos en el Anexo V de dicho Reglamento, debe gestionar una certificación ambiental ante la Autoridad competente que corresponde, de acuerdo con la normatividad vigente. La desaprobación, improcedencia, inadmisibilidad o cualquier otra causa que implique la no obtención o la pérdida de la certificación ambiental, implica la imposibilidad legal de iniciar obras, ejecutar y continuar con el desarrollo de proyecto de inversión.

Que, acorde con lo señalado, el artículo 15 del Reglamento del Título II de la Ley N° 30327, aprobado mediante Decreto Supremo N° 005-2016-MINAM, señala que "El SENACE aprueba la clasificación de los proyectos de inversión mediante la Evaluación Preliminar (EVA-P), haciendo uso de los criterios de protección ambiental detallados en el Anexo V del Reglamento de la Ley N° 2746, Ley del SEIA, aprobado mediante Decreto Supremo N° 019-2009-MINAM, así como otras normas reglamentarias, asignando la categoría correspondiente";

Que, en lo que respecta al procedimiento de evaluación de la Solicitud de Clasificación, el artículo 20 del Reglamento mencionado señala que el Senace debe solicitar opinión para la aprobación de los Términos de Referencia y trasladar el expediente a las entidades encargadas de emitir opinión técnica respecto a las autorizaciones de investigación, estudios o evaluación; las que tienen un plazo máximo de quince días hábiles para emitir opinión técnica favorable o formular las observaciones correspondientes;

Que, de conformidad con el artículo 21 del Reglamento mencionado, la Resolución de clasificación deberá: *i)* asignar la Categoría I, aprobando la EVA-P (que constituye la Declaración de Impacto Ambiental), otorgando la Certificación Ambiental; *o, ii)* asignar la Categoría II o III, emitiendo la resolución de autorización que aprueba en un mismo acto los Términos de Referencia y las autorizaciones de investigación, que correspondan, incluyendo las condiciones y obligaciones relacionadas a dichas autorizaciones;

Que, mediante Oficio N° 024-2016-SENACE-SG/OAJ de fecha 02 de noviembre de 2016, la Oficina de Asesoría Jurídica del Senace opinó: "... de



conformidad con la definición prevista en el numeral 28 del Anexo 01 del Reglamento de la Ley N° 27446, reglamento de la Ley del SEIA, aprobado mediante Decreto Supremo N° 019-2009-MINAM, el término "titular" involucra a la empresa, consorcio, entidad, persona o conjunto de personas, titular (es) o proponente (s) de un proyecto incurso en el SEIA". En ese sentido, precisa que la regulación vigente establece que el proponente de una iniciativa privada se encuentra legitimado para solicitar la clasificación de un proyecto en el marco del SEIA.

Que, en ese marco, mediante el Trámite N° 04257-2016 de fecha 29 de diciembre de 2016, Consorcio Transportadora Salaverry, presentó la solicitud de clasificación del proyecto "Modernización y Desarrollo del Terminal Portuario Multipropósito de Salaverry", para su evaluación correspondiente, proponiendo para tales efectos, la Categoría II - Estudio de Impacto Ambiental Semidetallado;

Que, en la evaluación de la Solicitud de Clasificación del Proyecto "Modernización y Desarrollo del Terminal Portuario Multipropósito de Salaverry", se solicitó la opinión técnica a la Autoridad Nacional del Agua (ANA), al Ministerio de la Producción (PRODUCE), al Servicio Nacional Forestal y de Fauna Silvestre (SERFOR), al Ministerio de Comercio Exterior y Turismo (MINCETUR), a la Autoridad Portuaria Nacional (APN) y a la Dirección General de Capitanías y Guardacostas (DICAPI); así como, se consideró los Términos de Referencia Comunes del contenido hídrico que deberán cumplirse en la elaboración de los estudios ambientales aprobados por Resolución Jefatural N° 090-2016-ANA;

Que, mediante Auto Directoral N° 038-2016-SENACE/DCA del 03 de enero de 2017, sustentado en el Informe N° 002-2017-SENACE-DCA/UPIS-UGS, se formularon observaciones a los Términos de Referencia del Proyecto, incluyendo las remitidas por los opinantes técnicos;

Que, en el mencionado Auto Directoral, se establece que: "Luego de evaluados los potenciales impactos ambientales descritos en la Evaluación Preliminar presentada, se determina que el Proyecto: "Modernización y Desarrollo del Terminal Portuario Multipropósito de Salaverry", podría generar impactos ambientales negativos significativos; por lo que correspondería reclasificar la propuesta formulada por el Proponente a un Estudio de Categoría III - Estudio de Impacto Ambiental Detallado (EIA-d), debiendo el Proponente presentar el Plan de Participación Ciudadana (desarrollado) y los Términos de Referencia correspondientes;

Que, mediante los Anexos N° 04257-2016-8, N° 04257-2016-20, N° 04257-2016-21, N° 04257-2016-26 de fechas 13 de marzo, 5 y 27 de abril, y 30 de mayo de 2017 respectivamente, el Proponente presentó ante la DCA Senace información complementaria para subsanar el pliego de observaciones emitidos por la Autoridad Nacional del Agua (ANA), el Instituto del Mar del Perú (IMARPE) la Dirección General de Capitanías y Guardacostas (DICAPI), la Autoridad Portuaria Nacional (APN), el Ministerio de Comercio Exterior y Turismo (MINCETUR), el Ministerio de la Producción (PRODUCE) y el Servicio Nacional Forestal y de Fauna Silvestre (SERFOR);



Que, luego de la evaluación realizada y las actuaciones procedimentales efectuadas de conformidad con el artículo 8 de la Ley N° 27446, Ley del Sistema Nacional de Evaluación de Impacto Ambiental, a través del Informe N° 104 - 2017-SENACE-J-DCA/UPIS-UGS del 09 de junio de 2017, se recomendó, entre otros, aprobar los Términos de Referencia y el Plan de Participación Ciudadana para la elaboración del Estudio de Impacto Ambiental detallado (EIA-d) del Proyecto *Modernización y Desarrollo del Terminal Portuario Multipropósito de Salaverry*;

Que, el citado Informe N° 104 - 2017-SENACE-J-DCA/UPIS-UGS del de junio 09 de 2017 y sus anexos forman parte integrante de la presente Resolución Directoral, en aplicación del numeral 6.2 del artículo 6 del Texto Único Ordenado de la Ley N° 27444, Ley del Procedimiento Administrativo General;

De conformidad con lo dispuesto en la Ley N° 29968, la Ley N° 27446, la Ley N° 27444, el Decreto Supremo N° 006-2016-MINAM, el Decreto Supremo N° 019-2009-MINAM, la Resolución Ministerial N° 160-2016-MINAM y demás normas complementarias;

SE RESUELVE:

Artículo 1.- APROBAR los Términos de Referencia y el Plan de Participación Ciudadana para para la elaboración del Estudio de Impacto Ambiental detallado (EIA-d) del Proyecto *Modernización y Desarrollo del Terminal Portuario Multipropósito de Salaverry*; presentado por Consorcio Transportadora Salaverry; conforme a los fundamentos y conclusiones del Informe N° 104 - 2017-SENACE-J-DCA/UPIS-UGS del 09 de junio de 2017 y los Anexos 1, 2 y 3, que forman parte integrante de la presente Resolución Directoral.

Artículo 2.- La clasificación del proyecto no constituye el otorgamiento de la Certificación Ambiental, licencias, autorizaciones, permisos o demás títulos habilitantes; u, otros requisitos legales, con los que deberá contar el Proponente para iniciar la ejecución del proyecto, de acuerdo a lo establecido en la normatividad aplicable.

Artículo 3.- Disponer que Consorcio Transportadora Salaverry se encuentra obligado a cumplir los Términos de Referencia aprobados para la elaboración del Estudio de Impacto Ambiental detallado (EIA-d) del Proyecto *Modernización y Desarrollo del Terminal Portuario Multipropósito de Salaverry*, así como lo dispuesto en la presente Resolución Directoral y el informe que la sustenta.

Artículo 4.- Identificar a la Autoridad Nacional del Agua (ANA), a la Autoridad Portuaria Nacional (APN), al Servicio Nacional Forestal y de Fauna Silvestre (SERFOR), al Ministerio de la Producción (PRODUCE), Ministerio de Comercio Exterior y Turismo (MINCETUR), y a la Dirección General de Capitanías y Guardacostas (DICAPI), entre las autoridades a las que se solicitará opinión técnica en el procedimiento administrativo de evaluación del Estudio de Impacto Ambiental detallado (EIA-d) del proyecto *Modernización y Desarrollo*



del Terminal Portuario Multipropósito de Salaverry", que en su oportunidad inicie el Consorcio Transportadora Salaverry.

Artículo 5.- De conformidad con el Informe Técnico N° 260-2017-SERFOR/DGGSPFFS-DGSPFS, corresponde autorizar la realización de las investigaciones, extracciones y colectas respectivas, de acuerdo con la autorización con Código N° AUT-EP-2017-033, otorgada por el Servicio Nacional Forestal y de Fauna Silvestre; incluyéndose el Anexo N° 3 de dicho informe el cual contiene las obligaciones, condiciones, vigencia, zonas de intervención y demás consideraciones técnicas que deberá cumplir el Proponente del proyecto en el marco de la Ley Forestal y de Fauna Silvestre.

Artículo 6.- Remitir copia de la presente Resolución Directoral y del Informe que la sustenta al Consorcio Transportadora Salaverry.

Artículo 7.- Remitir copia de la presente Resolución Directoral y del Informe que la sustenta al Servicio Nacional Forestal y de Fauna Silvestre (SERFOR), a la Autoridad Portuaria Nacional (APN), a la Dirección General de Capitanías y Guardacostas (DICAPI), al Ministerio de la Producción (PRODUCE), al Ministerio de Comercio Exterior y Turismo (MINCETUR) y a la Autoridad Nacional del Agua (ANA), para conocimiento y fines correspondientes.

Artículo 8.- Remitir copia de la presente Resolución Directoral y del Informe que la sustenta, así como de todo lo actuado, a la Municipalidad Provincial de Trujillo, a la Municipalidad distrital de Salaverry, al Gobierno Regional de La Libertad; y, a la Dirección General de Asuntos Socio Ambientales del Ministerio de Transportes y Comunicaciones, para conocimiento y fines correspondientes.

Artículo 9.- Publicar la presente Resolución Directoral y el Informe que la sustenta en el Portal Institucional del Senace (www.senace.gob.pe), a fin de que se encuentre a disposición del público en general.

Regístrese y Comuníquese,



Nancy Chauca Vásquez
Directora de Certificación Ambiental
Senace



ANEXO 13

Apéndice 1

INFORME N° 104-2017-SENACE-J-DCA/UPIS-UGS del 09.06.2017

- El informe en cuestión podrá ser visualizado en el siguiente enlace:
["http://www.senace.gob.pe/archivos/?wpfb_dl=8052"](http://www.senace.gob.pe/archivos/?wpfb_dl=8052)
- Cabe señalar que los Anexos 2 y 3 del informe en cuestión contienen los términos de referencia del instrumento de gestión ambiental así como del plan de participación ciudadana respectivamente.



ANEXO 14

INSTRUMENTO DE GESTION AMBIENTAL APROBADO

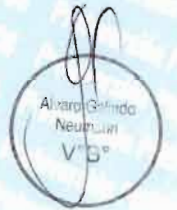

ANEXO 15
RELACIÓN DE TRABAJADORES DE ENAPU DEL TERMINAL PORTUARIO
MULTIPROPÓSITO SALAVERRY (A mayo 2017)

No. SERV.	CAT.	APELLIDOS Y NOMBRES	CARGO	D.N.I.	FECHA INGRESO
0008	4,1	AGUILAR NAVARRO CARLOS ALEJANDRO	Auxiliar Operativo	18022717	01.10.10
2225	4,1	ALVARADO RUIZ LUIS ALBERTO	Auxiliar Operativo	03300735	12.08.10
0554	4.1	BETANCOURT HUAMANCHUMO ERICK J.	Aux. Adm. Abastecimiento	18128889	01.05.02
1904	4.1	CABALLERO TOULIER MIGUEL AUGUSTO	Auxiliar Operativo	17914841	11.02.09
0513	4.1	CABRERA CASANOVA VALENTIN JOSE	Auxiliar Operativo	18025610	14.08.86
5748	4,1	CHAPA ZEGARRA JUAN AUGUSTO	Auxiliar Operativo	18022800	01.09.10
0521	4,1	CHAVEZ ARAUJO JORGE LUIS	Auxiliar Operativo	18023143	01.09.10
0362	4,1	CORDOVA GARCIA MANUEL ENRIQUE	Auxiliar Operativo	18025447	20.10.80
0334	3.2	CUBAS YBAÑEZ EDGARDO ANAXIMANDRO	Tecnico Operativo - Mant.	17910862	03.10.84
1913	4,2	DIESTRA RUIZ HOMERO SANTOS	Auxiliar Operativo	32906649	13.12.13
0553	4,1	FARFAN CESPEDES JORGE WALTHER	Aux. Op. Pita. Azucar	18024064	10.04.02
0285	4,1	FLORES ALAS MARIA YRMA	Aux. Adm. Secretaria	18024977	19.06.90
0276	4,1	GARCIA CHUNGA JUAN	Auxiliar Operativo	32978543	08.12.08
0041	3.2	GARCIA URQUIZO VICTORIA EUGENIA	Tec. Adm. Tes. Fact. Cont.	17891393	01.09.71
0220	4,1	GUZMAN GUTIERREZ LEO EDUARDO	Aux. Adm. Tes. Fact. Cont.	32959926	18.06.86
0321	3,1	LARREA SANCHEZ JOSE LUIS	Tec. Jefe Area Operativa	18024549	21.07.76
1907	4,1	LLICAN PAREDES LUIS ALBERTO	Auxiliar Operativo	19233676	01.09.74
0147	4,1	LOPEZ ESTRADA EUSEBIO	Auxiliar Operativo	03460047	10.11.10
0543	3.2	LOPEZ GUERRERO HAYDEE	Tec. Adm. Tes. Fact. Cont.	03837886	02.06.75
0545	4,1	LOPEZ OSORIO ROQUE GALLARDO	Auxiliar Operativo	18023459	27.08.10
1912	4,1	LOPEZ SANCHEZ SEGUNDO CANDELARIO	Auxiliar Operativo	18022665	26.06.08
1448	4,1	LOPEZ URBINA MIGUEL ANGEL	Auxiliar Operativo	25471442	10.08.10
0291	3.2	LOYOLA CORDOVA ALEJANDRO MARTIN	Auxiliar Operativo	18024540	19.06.90
0213	2,3	LUNA CORRALES DANIEL	ASISTENTE GERENCIA	18025315	11.11.74
0190	3,2	MELLENDEZ GORDILLO JOSE OSWALDO	Tecnico Operativo	18024778	01.10.73
0269	4,2	MONTEJO PINILLOS LUIS ALBERTO	Auxiliar Operativo	17849836	03.08.11
5586	4,1	NEYRA HUAMANI JULIO CESAR	Auxiliar Operativo	25551744	03.08.11
0019	3,2	RUIZ ALBAN PABLO	Tecnico Adm. Seguridad	03847253	01.01.75
1911	3,2	SALCEDO TABOADA JOSE MARIA	Tecnico Operativo	03470016	01.01.70
0551	4,1	SEGURA ARROYO LOURDES ALICIA	Aux. Adm. Tes. Fact. Cont.	18228008	10.04.02
0501	4.1	TENAZOA DEL AGUILA JOHN ALEJANDRO	Auxiliar Operativo	18025895	05.04.83
1915	4,2	URBINA CABANILLAS GERARDO MIGUEL	Auxiliar Operativo	18024090	06.05.15
0547	3,1	VALDERRAMA QUIROZ DIANA JESUS	Tecnico Adm. Secretaria	40119158	10.04.02
0550	3,2	VEREAU GARCIA VICTOR FELIX	Aux. Adm. Personal	17888141	10.04.02
C155	3.2	ZAPATA LANDA PEDRO MANUEL	Tec. Adm. Tes. Fact. Cont.	03489657	01.01.75
8783	4,1	ZEGARRA CASTILLO LUIS ALBERTO	Auxiliar Administrativo	25830204	10.09.11
1914	4,2	ZEGARRA CASTILLO VICENTE CARLOS	Auxiliar Operativo	18024485	13.12.13



ANEXO 15

**Apéndice 1: REGISTRO DE TRABAJADORES PORTUARIOS DEL TERMINAL PORTUARIO DE SALAVERRY
REGISTRADOS AL 4 DE AGOSTO DE 2017 ***

ACOSTA SOLANO, JUAN	18171677	08/01/1964	2	1-7-03 8:57 a.7./p.7.	26-5-04 11:35 a.5./p.5.	Estibador	Gruero-Wincheró	Habilitado
ALACHE MARIÑOS, VICTOR JORGE	18025497	23/01/1956	4	1-7-03 9:21 a.7./p.7.	27-5-04 7:29 a.5./p.5.	Estibador	Portalonero	Habilitado
ALEMAN CARPIO, MANUEL SANTOS	18128809	31/10/1950	5	1-7-03 9:25 a.7./p.7.	26-5-04 11:42 a.5./p.5.	Estibador	Portalonero	Habilitado
ÁLVAREZ BARRETO, JORGE ROLANDO	18022842	27/03/1954	6	1-7-03 9:29 a.7./p.7.	27-5-04 14:55 a.5./p.5.	Estibador	Portalonero	Habilitado
ANHUAMAN JARA, NICOLAS CLAUDINO	18023177	29/07/1957	7	1-7-03 9:32 a.7./p.7.	27-5-04 15:17 a.5./p.5.	Estibador	Gruero-Wincheró	Habilitado
ARMAS BARRETO, DENNY PAUL	18023138	23/04/1958	12	1-7-03 9:52 a.7./p.7.	27-5-04 15:25 a.5./p.5.	Estibador	Portalonero	Habilitado
ARRIOLA LEZAMA, JORGE FERNANDO	18023657	21/04/1964	15	1-7-03 10:07 a.7./p.7.	27-5-04 15:29 a.5./p.5.	Tarjador		Habilitado
ARRIOLA SANCHEZ, MANUEL JESUS	41027428	18/07/1979	250	16-8-11 15:30 a.8./p.8.	17-8-11 14:10 a.8./p.8.	Tarjador		Habilitado
ARROYO BELTRAN, VICTOR ANTONIO	18024355	10/03/1956	16	1-7-03 10:10 a.7./p.7.	27-5-04 14:39 a.5./p.5.	Estibador		Habilitado
ARROYO ESPINOZA, NICOLAS	18025570	10/09/1956	17	1-7-03 10:13 a.7./p.7.	27-5-04 15:31 a.5./p.5.	Estibador	Portalonero	Habilitado
ARROYO SANCHEZ, RAUL JAVIER	18025131	02/07/1954	18	1-7-03 10:17 a.7./p.7.	27-5-04 15:33 a.5./p.5.	Estibador	Portalonero	Habilitado
ASCENCIO OBLITAS, CESAR CAMILO	18022553	18/07/1958	19	1-7-03 10:21 a.7./p.7.	27-5-04 15:35 a.5./p.5.	Estibador		Habilitado
ASCENCIO OBLITAS, HELMER RAUL	18024144	22/09/1959	20	1-7-03 10:25 a.7./p.7.	27-5-04 15:36 a.5./p.5.	Estibador	Portalonero	Habilitado
ASENCIO ELERA, ALEJANDRO CESILIO	18025439	23/11/1953	21	1-7-03 10:28 a.7./p.7.	27-5-04 15:37 a.5./p.5.	Estibador	Portalonero	Habilitado
ASENCIO REYES, SABINO HILDEBRANDO	18024991	27/10/1950	23	1-7-03 10:34 a.7./p.7.	27-5-04 15:41 a.5./p.5.	Estibador	Portalonero	Habilitado
ASMAD AZABACHE, HIPOLITO SEGUNDO	18023742	11/07/1958	24	1-7-03 10:40 a.7./p.7.	27-5-04 15:43 a.5./p.5.	Estibador	Portalonero	Habilitado
ASMAD AZABACHE, SEGUNDO FELIX	18022993	19/04/1949	25	1-7-03 10:44 a.7./p.7.	27-5-04 15:44 a.5./p.5.	Estibador	Portalonero	Habilitado
ASMAT AZABACHE, LUIS WALTER	18165779	19/08/1951	26	1-7-03 10:47 a.7./p.7.	27-5-04 15:46 a.5./p.5.	Estibador	Portalonero	Habilitado
ASMAT AZABACHE, YPOLITO FELICIANO	18023758	12/11/1953	27	1-7-03 10:52 a.7./p.7.	27-5-04 15:44 a.5./p.5.	Estibador	Portalonero	Habilitado
ATOCHÉ MORALES, SEGUNDO RAMON	18024614	31/08/1962	28	1-7-03 10:54 a.7./p.7.	27-5-04 15:46 a.5./p.5.	Estibador		Habilitado
BELTRAN GARCIA, JOSE PABLO	18025305	30/10/1959	31	1-7-03 11:16 a.7./p.7.	27-5-04 16:04 a.5./p.5.	Estibador	Portalonero	Habilitado
BELTRAN GARCIA, JULIO CESAR	18025298	05/06/1955	32	1-7-03 11:20 a.7./p.7.	27-5-04 16:04 a.5./p.5.	Estibador	Portalonero	Habilitado
BELTRAN GARCIA, LUIS ALBERTO	18024789	02/08/1963	33	1-7-03 11:23 a.7./p.7.	27-5-04 16:04 a.5./p.5.	Estibador	Portalonero	Habilitado
BELTRAN MORALES, SIXTO MANUEL	18023997	09/08/1962	35	1-7-03 11:30 a.7./p.7.	27-5-04 16:04 a.5./p.5.	Estibador	Portalonero	Habilitado





BERNAL ALACHE, SIMON	18024266	25/01/1948	38	1-7-03 13:09 a.7./p.7.	28-5-04 7:24 a.5./p.5.	Estibador	Portalonero	Habilitado
BETANCOURT QUEZADA, JAVIER GUILLERMO	18023095	28/07/1951	41	1-7-03 13:17 a.7./p.7.	28-5-04 7:24 a.5./p.5.	Estibador		Habilitado
BETANCOURT UCAÑAN, CARLOS DOMINGO	18022554	31/08/1958	42	1-7-03 13:20 a.7./p.7.	28-5-04 7:23 a.5./p.5.	Estibador	Guero-Winchoero	Habilitado
BRIONES RIVAS, RICAR ANTONIO	80158265	29/02/1972	43	1-7-03 13:23 a.7./p.7.	28-5-04 7:35 a.5./p.5.	Estibador		Habilitado
CABALLERO ESPINOZA, VICTOR HUMBERTO	18024177	14/11/1957	45	1-7-03 13:49 a.7./p.7.	28-5-04 7:35 a.5./p.5.	Estibador	Guero-Winchoero	Habilitado
CABANILLAS BETANCOURT, JESUS EMILIO	18022432	15/10/1957	46	1-7-03 13:52 a.7./p.7.	28-5-04 7:35 a.5./p.5.	Estibador	Portalonero	Habilitado
CAMPOS FLORES, SEGUNDO JAVIER	18024747	22/09/1965	50	1-7-03 14:05 a.7./p.7.	28-5-04 7:35 a.5./p.5.	Estibador		Habilitado
CARO ROSAS, TEODORO	18024615	07/12/1956	51	1-7-03 14:08 a.7./p.7.	28-5-04 7:35 a.5./p.5.	Estibador	Portalonero	Habilitado
CASTILLO ALCANTARA, SERGIO MANUEL	18026424	18/01/1971	52	1-7-03 14:11 a.7./p.7.	28-5-04 7:50 a.5./p.5.	Estibador		Habilitado
CASTILLO RAMOS, EDUARDO	18025884	13/04/1954	53	1-7-03 14:14 a.7./p.7.	28-5-04 7:49 a.5./p.5.	Estibador	Guero-Winchoero	Habilitado
CASTILLO RAMOS, ENRIQUE PERGONI	18024960	22/12/1948	54	1-7-03 14:17 a.7./p.7.	28-5-04 7:49 a.5./p.5.	Estibador	Guero-Winchoero	Habilitado
CASTILLO RAMOS, LUIS ALBERTO	18025214	14/07/1950	55	1-7-03 14:24 a.7./p.7.	28-5-04 7:49 a.5./p.5.	Estibador	Portalonero	Habilitado
CASTRO ESQUEN, ORBY WILLY	18019378	20/12/1972	56	1-7-03 14:26 a.7./p.7.	28-5-04 7:49 a.5./p.5.	Estibador	Guero-Winchoero	Habilitado
CASUSOL GARCIA, ARMANDO FLAVIO	18023613	05/10/1953	57	1-7-03 14:30 a.7./p.7.	28-5-04 7:49 a.5./p.5.	Estibador	Guero-Winchoero	Habilitado
CASUSOL GARCIA, JUAN CAMILO	18025805	24/05/1952	58	1-7-03 14:34 a.7./p.7.	28-5-04 7:49 a.5./p.5.	Tarjador		Habilitado
CASUSOL VILLALOBOS, EDWIN PAUL	18128997	19/12/1973	59	1-7-03 14:36 a.7./p.7.	28-5-04 7:49 a.5./p.5.	Tarjador		Habilitado
CASUSOL VILLALOBOS, GREGORIO CAMILO	80171876	27/01/1977	243	6-4-09 9:00 a.4./p.4.	6-4-09 14:00 a.4./p.4.	Tarjador		Habilitado
CAVERO MOYA, WILLIAM FRANCISCO	18023794	28/06/1958	60	2-7-03 8:08 a.7./p.7.	28-5-04 7:49 a.5./p.5.	Estibador	Guero-Winchoero	Habilitado
CERNA GERONIMO, CARLOS MARCIANO	18024577	14/06/1956	61	2-7-03 8:29 a.7./p.7.	28-5-04 7:51 a.5./p.5.	Estibador	Portalonero	Habilitado
CESPEDES MELENDEZ, ALBERTO DENIS	18025511	21/01/1957	62	2-7-03 8:33 a.7./p.7.	28-5-04 7:51 a.5./p.5.	Estibador		Habilitado
CESPEDES MELENDEZ, JULIO ANTONIO	18024375	21/01/1954	63	2-7-03 8:36 a.7./p.7.	28-5-04 7:51 a.5./p.5.	Estibador	Guero-Winchoero	Habilitado
CESPEDES SANCHEZ, CARLOS MODESTO	18025489	25/02/1949	64	2-7-03 8:39 a.7./p.7.	28-5-04 7:51 a.5./p.5.	Estibador	Guero-Winchoero	Habilitado
CESPEDES SANCHEZ, JOSE FERNANDO	18025621	11/04/1951	65	2-7-03 8:42 a.7./p.7.	28-5-04 7:51 a.5./p.5.	Estibador	Portalonero	Habilitado
CHAVEZ ARAUJO, LUIS DANIEL	18024186	22/07/1952	67	2-7-03 8:49 a.7./p.7.	28-5-04 8:09 a.5./p.5.	Estibador	Portalonero	Habilitado
CHAVEZ MONSALVE, JOSE EDUARDO	18024099	26/03/1955	68	2-7-03 8:51 a.7./p.7.	28-5-04 8:09 a.5./p.5.	Estibador	Portalonero	Habilitado
CORDOVA ATOCHE, VICTOR ELIO	18024164	18/04/1949	70	2-7-03 9:00 a.7./p.7.	28-5-04 8:09 a.5./p.5.	Estibador	Portalonero	Habilitado
CORONADO RIVADENEIRA, JUAN MIGUEL	18025184	29/09/1957	71	2-7-03 9:03 a.7./p.7.	28-5-04 8:09 a.5./p.5.	Estibador	Portalonero	Habilitado
CORONADO TIPARRA, JUAN FRANCISCO	18024079	22/03/1963	72	2-7-03 9:06 a.7./p.7.	28-5-04 8:09 a.5./p.5.	Estibador		Habilitado
CORONADO TIPARRA, TEODORO TORCUATRO	18022563	09/12/1961	73	2-7-03 9:10 a.7./p.7.	28-5-04 8:09 a.5./p.5.	Estibador	Guero-Winchoero	Habilitado





COSTA GAMARRA, FERNANDO MANUEL	18025979	08/11/1968	244	6-4-09 9:15 a.4./p.4.	6-4-09 14:15 a.4./p.4.	Tarjador		Habilitado
DE LA CRUZ ELERA, TEOFILO LUIS	18024884	29/03/1954	74	2-7-03 13:01 a.7./p.7.	28-5-04 8:09 a.5./p.5.	Estibador	Portaionero	Habilitado
DEZA HERRERA, JUAN JOSE	18024147	25/10/1962	76	2-7-03 13:06 a.7./p.7.	28-5-04 8:21 a.5./p.5.	Estibador	Portalonero	Habilitado
DIAZ ROJAS, ADRIAN HERNANDO	18193626	02/05/1967	77	2-7-03 13:09 a.7./p.7.	28-5-04 8:21 a.5./p.5.	Estibador		Habilitado
ESCOBAR LARRIVIERE, VICTOR ROMAN	18024289	30/03/1956	78	2-7-03 13:12 a.7./p.7.	28-5-04 8:21 a.5./p.5.	Estibador	Portalonero	Habilitado
ESQUEN SICHES, MARCO ANTONIO	18025959	26/02/1968	79	2-7-03 13:19 a.7./p.7.	28-5-04 8:21 a.5./p.5.	Estibador		Habilitado
FARIAS MOYA, FRANCISCO	18024237	04/10/1947	80	2-7-03 14:09 a.7./p.7.	28-5-04 8:21 a.5./p.5.	Estibador		Habilitado
FIESTAS CORDOVA, LUIS ALFREDO	18026276	08/06/1970	228	12-11-08 11:00 a.11./p.11.	12-11-08 14:00 a.11./p.11.	Gruero-Wincher		Habilitado
FLORES GALVEZ, CRISTOBAL VIDAL	18023039	28/04/1948	83	2-7-03 14:30 a.7./p.7.	28-5-04 8:21 a.5./p.5.	Estibador	Portalonero	Habilitado
FLORES PALACIOS, VICTOR HUGO	80167032	21/12/1973	229	12-11-08 11:05 a.11./p.11.	12-11-08 14:05 a.11./p.11.	Gruero-Wincher		Habilitado
FLORES SALAZAR, LUIS ALBERTO	18026191	20/04/1970	230	12-11-08 11:10 a.11./p.11.	12-11-08 14:10 a.11./p.11.	Gruero-Wincher		Habilitado
FLORES SICCHE, PEDRO ANTONIO	18026166	02/11/1965	87	2-7-03 14:44 a.7./p.7.	28-5-04 8:43 a.5./p.5.	Estibador		Habilitado
FRANCIA ALQUIMACHE, RAUL HERMINIO	18025395	10/04/1951	88	2-7-03 14:48 a.7./p.7.	28-5-04 8:43 a.5./p.5.	Estibador	Gruero-Wincher	Habilitado
FRANCIA ALQUIMICHE, JORGE ARTURO	18022971	18/08/1952	89	3-7-03 9:42 a.7./p.7.	28-5-04 8:43 a.5./p.5.	Estibador	Portalonero	Habilitado
FRANCO DIAZ, ARMANDO ALBERTO	18023322	16/08/1957	90	3-7-03 9:47 a.7./p.7.	28-5-04 8:43 a.5./p.5.	Estibador	Portalonero	Habilitado
FRANCO RUIZ, DOMINGO FERNANDO	18024497	17/08/1951	92	3-7-03 9:54 a.7./p.7.	28-5-04 8:43 a.5./p.5.	Tarjador		Habilitado
FRANCO RUIZ, LEONCIO TEODULO	18025886	12/09/1948	93	3-7-03 9:57 a.7./p.7.	28-5-04 8:43 a.5./p.5.	Estibador	Portalonero	Habilitado
FRANCO RUIZ, MARIO ARESIO	18025077	10/06/1949	94	3-7-03 10:00 a.7./p.7.	28-5-04 8:43 a.5./p.5.	Estibador	Gruero-Wincher	Habilitado
GAMARRA SOTOMAYOR, OSCAR TEODORO	17902202	02/02/1949	95	3-7-03 15:31 a.7./p.7.	28-5-04 8:43 a.5./p.5.	Estibador	Portalonero	Habilitado
GARCIA TERNERO, JULIO CESAR	18022562	22/07/1961	251	16-8-11 15:40 a.8./p.8.	17-8-11 14:20 a.8./p.8.	Tarjador		Habilitado
GERONIMO BELTRAN, SEGUNDO TEODORO	18024309	25/09/1956	97	4-7-03 7:51 a.7./p.7.	28-5-04 8:43 a.5./p.5.	Estibador	Portalonero	Habilitado
GERONIMO CUESTAS, SANTIAGO BALTAZAR	18025401	14/11/1954	98	4-7-03 7:55 a.7./p.7.	28-5-04 8:43 a.5./p.5.	Estibador	Portalonero	Habilitado
GERONIMO LEON, VICTOR SANTIAGO	18024161	26/08/1952	99	4-7-03 9:21 a.7./p.7.	28-5-04 8:43 a.5./p.5.	Estibador		Habilitado
GIL CRUZ, ESTEBAN MARINO	18024304	12/01/1949	100	4-7-03 9:24 a.7./p.7.	28-5-04 8:43 a.5./p.5.	Estibador	Portalonero	Habilitado
GONZALES PALACIOS, LOLA OLGA	33596896	04/02/1970	231	12-11-08 11:15 a.11./p.11.	12-11-08 14:15 a.11./p.11.	Gruero-Wincher		Habilitado
GORDILLO ARROYO, PABLO ENRIQUE	18023188	17/08/1951	103	4-7-03 10:02 a.7./p.7.	28-5-04 8:43 a.5./p.5.	Estibador	Portalonero	Habilitado
GORDILLO HUAMANCHUMO, DANIEL ESTEBAN	40298053	27/09/1979	245	6-4-09 9:30 a.4./p.4.	6-4-09 14:30 a.4./p.4.	Tarjador		Habilitado
GORDILLO HUAMANCHUMO, JAVIER ALBERTO	18026487	16/10/1971	246	6-4-09 9:45 a.4./p.4.	6-4-09 14:45 a.4./p.4.	Tarjador		Habilitado
GORDILLO HUAMANCHUMO, JUAN MANUEL	18025972	05/09/1968	104	4-7-03 10:04 a.7./p.7.	28-5-04 8:43 a.5./p.5.	Tarjador		Habilitado





GORDILLO PEREZ, CARLOS MANUEL	18024951	03/09/1958	105	4-7-03 10:08 a.7./p.7.	28-5-04 8:43 a.5./p.5.	Estibador		Habilitado
GORDILLO PEREZ, PEDRO ENRIQUE	18024987	18/10/1955	106	4-7-03 10:11 a.7./p.7.	28-5-04 11:34 a.5./p.5.	Estibador	Gruero-Winchoero	Habilitado
GORDILLO PEREZ, RAMIRO ROGER	18024969	24/07/1948	107	4-7-03 10:15 a.7./p.7.	28-5-04 11:34 a.5./p.5.	Estibador		Habilitado
GUTIERREZ ESTRADA, ALEJANDRO	18022472	27/05/1962	109	5-7-03 9:43 a.7./p.7.	31-5-04 9:10 a.5./p.5.	Estibador	Portalonero	Habilitado
GUTIERREZ ESTRADA, WILBERTO	18023279	12/08/1960	110	5-7-03 9:46 a.7./p.7.	31-5-04 9:10 a.5./p.5.	Estibador	Gruero-Winchoero	Habilitado
GUTIERREZ SILVA, FERNANDO DANIEL	41017118	16/09/1980	247	6-4-09 10:00 a.4./p.4.	6-4-09 15:00 a.4./p.4.	Tarjador		Habilitado
HERRERA RUIZ, JUAN JOSE	18024303	15/12/1954	111	9-7-03 10:13 a.7./p.7.	28-5-04 11:34 a.5./p.5.	Estibador	Gruero-Winchoero	Habilitado
HINOJOSA FRANCO, ALEJANDRO JOSE	80170804	21/04/1971	113	9-7-03 10:19 a.7./p.7.	28-5-04 11:34 a.5./p.5.	Estibador		Habilitado
HINOJOSA MUÑOZ, JERRY RUBEN	18023123	24/09/1959	114	9-7-03 10:23 a.7./p.7.	28-5-04 11:34 a.5./p.5.	Estibador		Habilitado
HINOJOSA MUÑOZ, RICARDO WILLIAM	18023808	10/06/1958	115	9-7-03 10:26 a.7./p.7.	31-5-04 8:56 a.5./p.5.	Estibador	Portalonero	Habilitado
HUAMAN VENEGAS, ANDRES	18023517	10/11/1951	116	9-7-03 10:30 a.7./p.7.	31-5-04 8:56 a.5./p.5.	Estibador	Gruero-Winchoero	Habilitado
HUAMAÑCHUMO ARROYO, JORGE HUMBERTO	18024761	21/09/1960	120	9-7-03 11:33 a.7./p.7.	28-5-04 11:34 a.5./p.5.	Tarjador		Habilitado
HUAMANCHUMO CRUZ, SILVESTRE	18023090	31/12/1948	122	9-7-03 11:48 a.7./p.7.	31-5-04 8:55 a.5./p.5.	Estibador	Portalonero	Habilitado
HUAMANCHUMO CRUZ, VICENTE	18023788	04/11/1956	123	9-7-03 13:29 a.7./p.7.	31-5-04 8:55 a.5./p.5.	Estibador	Gruero-Winchoero	Habilitado
HUAMANCHUMO QUEYPO, WALTER WALMER	18022593	24/11/1964	232	12-11-08 11:20 a.11./p.11.	12-11-08 14:20 a.11./p.11.	Gruero-Winchoero		Habilitado
HUAMANCHUMO PIMINCHUMO, JOSE MERCEDES	18024998	24/09/1949	125	9-7-03 13:36 a.7./p.7.	31-5-04 8:55 a.5./p.5.	Estibador	Gruero-Winchoero	Habilitado
ISLADO MECOLA, AGUSTIN	18023007	28/02/1950	129	9-7-03 13:54 a.7./p.7.	31-5-04 8:36 a.5./p.5.	Estibador	Gruero-Winchoero	Habilitado
ISLADO MECOLA, HORACIO	18023319	22/01/1948	130	9-7-03 14:00 a.7./p.7.	31-5-04 8:36 a.5./p.5.	Estibador	Gruero-Winchoero	Habilitado
JACOBO ABANTO, VICTOR RAUL	18023448	22/02/1962	131	9-7-03 14:02 a.7./p.7.	31-5-04 8:36 a.5./p.5.	Estibador	Gruero-Winchoero	Habilitado
JACOBO HUAMANCHUMO, EDUARDO RUBEN	40596919	18/05/1980	242	9-3-09 12:00 a.3./p.3.	9-3-09 16:00 a.3./p.3.	Tarjador		Habilitado
JULCA VALDERRAMA, GENARO	18025324	17/07/1953	132	9-7-03 14:06 a.7./p.7.	31-5-04 8:36 a.5./p.5.	Estibador	Portalonero	Habilitado
LEYTON RUIZ, SEGUNDO RAFAEL	18023595	05/11/1954	134	10-7-03 7:28 a.7./p.7.	31-5-04 8:36 a.5./p.5.	Estibador	Portalonero	Habilitado
LINARES SOTERO, JORGE ANTONIO	18022503	20/08/1949	136	11-7-03 7:54 a.7./p.7.	31-5-04 8:36 a.5./p.5.	Estibador	Gruero-Winchoero	Habilitado
LOAYZA AZABACHE, JOSÉ WILLIAM	18026226	24/06/1970	138	11-7-03 8:06 a.7./p.7.	28-5-04 13:31 a.5./p.5.	Tarjador		Habilitado
LOPEZ CHUNA, MIGUEL ALBERTO	18206358	09/09/1972	233	12-11-08 11:25 a.11./p.11.	12-11-08 14:25 a.11./p.11.	Gruero-Winchoero		Habilitado
LOPEZ SANCHEZ, PEDRO PABLO	18023132	26/06/1956	139	11-7-03 8:35 a.7./p.7.	31-5-04 8:25 a.5./p.5.	Estibador	Portalonero	Habilitado
LOYOLA ALACHE, JORGE LUIS	18023458	26/05/1956	140	11-7-03 8:39 a.7./p.7.	28-5-04 11:34 a.5./p.5.	Estibador		Habilitado
LOYOLA ALACHE, SEGUNDO GUILLERMO	18023044	12/02/1958	142	11-7-03 8:44 a.7./p.7.	28-5-04 11:34 a.5./p.5.	Estibador	Gruero-Winchoero	Habilitado
MAGUIÑA CASTRO, EDUARDO JAVIER	18023194	28/09/1954	143	12-7-03 10:37 a.7./p.7.	28-5-04 11:34 a.5./p.5.	Estibador		Habilitado





MARCELO SANCHEZ, ANGEL ALBERTO	18023796	05/07/1954	144	12-7-03 10:43 a.7./p.7.	31-5-04 8:25 a.5./p.5.	Estibador	Portalonero	Habilitado
MARCELO SANCHEZ, MANUEL ENRIQUE	18024719	23/08/1949	145	12-7-03 10:48 a.7./p.7.	31-5-04 8:25 a.5./p.5.	Estibador	Portalonero	Habilitado
MARCELO ULLOA, VICTOR LUIS	18025098	25/02/1951	146	12-7-03 10:54 a.7./p.7.	31-5-04 8:25 a.5./p.5.	Estibador	Portalonero	Habilitado
MARTINEZ ANAJULCA, ANTONIO BERNARDO	18024442	20/04/1954	147	12-7-03 10:57 a.7./p.7.	28-5-04 11:34 a.5./p.5.	Estibador	Gruero-Winchoero	Habilitado
MARTINEZ MORA, JORGE ANTONIO	18026325	05/06/1967	239	9-3-09 11:45 a.3./p.3.	9-3-09 15:45 a.3./p.3.	Tarjador		Habilitado
MAURTUA ANDIA, VICTOR RICARDO	18024118	06/03/1950	149	12-7-03 11:06 a.7./p.7.	28-5-04 11:34 a.5./p.5.	Estibador		Habilitado
MEDINA AVILA, APOLINARIO HERMINIO	18024840	02/02/1953	150	12-7-03 11:10 a.7./p.7.	31-5-04 8:25 a.5./p.5.	Estibador	Portalonero	Habilitado
MEDINA FERNANDEZ, EDMUNDO	18024957	04/06/1959	151	12-7-03 11:13 a.7./p.7.	28-5-04 11:34 a.5./p.5.	Estibador		Habilitado
MEDINA FERNANDEZ, VICTOR EMILIO	18022505	07/07/1955	152	12-7-03 11:17 a.7./p.7.	31-5-04 8:25 a.5./p.5.	Estibador	Portalonero	Habilitado
MENDEZ SANDOVAL, MANUEL JULIO	18024632	24/10/1960	153	12-7-03 11:20 a.7./p.7.	31-5-04 8:25 a.5./p.5.	Estibador	Portalonero	Habilitado
MORALES SEGURA, PEDRO AUGUSTO	18023590	28/11/1950	155	12-7-03 11:24 a.7./p.7.	28-5-04 15:29 a.5./p.5.	Estibador	Portalonero	Habilitado
MORGADO NUÑEZ, ALEJANDRO ANCELMO	18026403	04/04/1971	234	12-11-08 11:30 a.11./p.11.	12-11-08 14:30 a.11./p.11.	Gruero-Winchoero		Habilitado
NARRO TERAN, SEGUNDO FIRMO	18023516	01/06/1949	158	12-7-03 11:52 a.7./p.7.	28-5-04 15:29 a.5./p.5.	Estibador	Portalonero	Habilitado
NOLI RODRIGUEZ, ROGER	18022454	24/03/1953	159	12-7-03 11:56 a.7./p.7.	28-5-04 15:29 a.5./p.5.	Estibador	Portalonero	Habilitado
NUÑEZ BERNA, JOSE	18023647	26/04/1958	160	12-7-03 11:58 a.7./p.7.	28-5-04 11:34 a.5./p.5.	Estibador		Habilitado
OLIVERA RISCO, VICTOR MARTIN	17625865	03/11/1972	241	9-3-09 11:30 a.3./p.3.	9-3-09 15:30 a.3./p.3.	Tarjador		Habilitado
PALACIOS CASTILLO, EVERT ELISBAN	18025682	30/03/1967	162	12-7-03 12:09 a.7./p.7.	28-5-04 11:34 a.5./p.5.	Estibador		Habilitado
PALMA GONZALES, RICARDO FELIX	18025905	07/01/1958	164	12-7-03 12:15 a.7./p.7.	28-5-04 15:29 a.5./p.5.	Estibador	Portalonero	Habilitado
PAREDES GONZALES, MIGUEL AMPARO	18025092	29/09/1948	165	12-7-03 12:18 a.7./p.7.	28-5-04 15:29 a.5./p.5.	Estibador	Gruero-Winchoero	Habilitado
PEREZ VASQUEZ, FREDY CAMILO	18024544	29/12/1953	226	12-11-04 10:36 a.7./p.7.	15-11-06 14:30 a.11./p.11.	Estibador	Gruero-Winchoero	Habilitado
PEREZ ZEGARRA, JOSE CARLOS	18024772	25/11/1947	166	12-7-03 12:20 a.7./p.7.	28-5-04 15:29 a.5./p.5.	Estibador	Portalonero	Habilitado
PORTILLA MARTINEZ, ESEQUIEL	18023727	03/10/1951	170	12-7-03 12:38 a.7./p.7.	31-5-04 7:41 a.5./p.5.	Estibador	Portalonero	Habilitado
PUESCAS CHIRINOS, JOSE ERNESTO	18023116	07/11/1957	171	12-7-03 12:41 a.7./p.7.	31-5-04 7:41 a.5./p.5.	Estibador		Habilitado
PURIZAGA RODRIGUEZ, MIGUEL	32891502	29/09/1952	235	12-11-08 11:35 a.11./p.11.	12-11-08 14:35 a.11./p.11.	Gruero-Winchoero		Habilitado
QUIROZ FALLA, CARLOS VALENTIN	18023376	08/08/1952	172	12-7-03 14:29 a.7./p.7.	28-5-04 11:34 a.5./p.5.	Estibador		Habilitado
RAMOS ELERA, JORGE LUIS	18023028	20/11/1960	173	12-7-03 14:32 a.7./p.7.	31-5-04 7:41 a.5./p.5.	Estibador	Portalonero	Habilitado
RISCO MECOLA, CARLOS ALBERTO	18024668	12/09/1953	223	6-4-04 14:06 a.4./p.4.	31-5-04 10:15 a.5./p.5.	Estibador	Portalonero	Habilitado
RIVAS GALLOSO, WALTER DANIEL	18026175	20/03/1970	176	12-7-03 14:49 a.7./p.7.	28-5-04 11:34 a.5./p.5.	Estibador		Habilitado
RIVAS PALOMINO, WALTER RAFAEL	18023175	09/02/1948	177	12-7-03 14:53 a.7./p.7.	28-5-04 11:34 a.5./p.5.	Estibador		Habilitado





RODRIGUEZ ALGARATE, ANGEL ERNESTO	18023823	02/08/1950	179	12-7-03 15:01 a.7./p.7.	31-5-04 7:43 a.5./p.5.	Estibador	Gruero-Winchoero	Habilitado
RODRIGUEZ BOBADILLA, YRAIDIS RAFAELA	80171846	08/02/1977	236	12-11-08 11:40 a.11./p.11.	12-11-08 14:40 a.11./p.11.	Gruero-Winchoero		Habilitado
RODRIGUEZ CESPEDES, VICTOR MANUEL	18025612	26/11/1966	180	12-7-03 15:04 a.7./p.7.	28-5-04 11:34 a.5./p.5.	Estibador	Gruero-Winchoero	Habilitado
RODRIGUEZ HERRERA, FELIX ENRIQUE	18023070	16/04/1957	181	12-7-03 15:07 a.7./p.7.	28-5-04 11:34 a.5./p.5.	Estibador		Habilitado
ROMERO VILELA, JOSE GUILLERMO	18024509	10/02/1958	183	12-7-03 15:15 a.7./p.7.	31-5-04 7:43 a.5./p.5.	Estibador	Portalonero	Habilitado
ROSALES RUIZ, DANIEL RAMIRO	18025025	13/10/1953	184	12-7-03 15:18 a.7./p.7.	31-5-04 7:43 a.5./p.5.	Estibador	Gruero-Winchoero	Habilitado
RUIZ GERONIMO, JULIO ALBERTO	18023085	03/10/1952	185	12-7-03 15:24 a.7./p.7.	31-5-04 7:43 a.5./p.5.	Estibador	Portalonero	Habilitado
SALCEDO CABANILLAS, PAULINO SALVADOR	18024627	09/11/1959	186	13-7-03 11:50 a.7./p.7.	31-5-04 7:43 a.5./p.5.	Estibador	Gruero-Winchoero	Habilitado
SALCEDO CABANILLAS, PERCY ALEJANDRO	17831742	07/05/1950	187	13-7-03 11:57 a.7./p.7.	31-5-04 7:43 a.5./p.5.	Estibador	Portalonero	Habilitado
SALDAÑA JULCA, WILSON	18023717	31/05/1948	188	13-7-03 12:00 a.7./p.7.	31-5-04 7:43 a.5./p.5.	Estibador	Gruero-Winchoero	Habilitado
SANCHEZ LARA, MIGUEL	18023179	21/05/1952	191	13-7-03 12:09 a.7./p.7.	31-5-04 7:57 a.5./p.5.	Estibador	Portalonero	Habilitado
SEGURA SANCHEZ, HENRRY JAVIER	18025648	08/11/1954	192	13-7-03 12:14 a.7./p.7.	31-5-04 7:57 a.5./p.5.	Estibador	Gruero-Winchoero	Habilitado
SICCHE UCAÑAN, ALEXANDER ANDRES	18023695	18/09/1956	194	13-7-03 12:21 a.7./p.7.	31-5-04 7:57 a.5./p.5.	Estibador	Portalonero	Habilitado
SILES PIMINCHUMO, AGUSTIN NAZARIO	18025567	28/07/1950	197	13-7-03 12:29 a.7./p.7.	31-5-04 7:57 a.5./p.5.	Estibador	Gruero-Winchoero	Habilitado
SIPIRAN PINILLOS, OMAR ALDER	18128627	06/03/1973	237	12-11-08 11:45 a.11./p.11.	12-11-08 14:45 a.11./p.11.	Gruero-Winchoero		Habilitado
SOLAR RAMOS, EDMUNDO ANDRES	18025931	24/01/1956	199	13-7-03 12:36 a.7./p.7.	31-5-04 7:57 a.5./p.5.	Estibador	Portalonero	Habilitado
SOTO ALACHE, ELMER OMAR	18023778	01/08/1966	204	13-7-03 14:24 a.7./p.7.	28-5-04 11:34 a.5./p.5.	Estibador		Habilitado
SOTO ALACHE, LORENZO	18025249	10/08/1953	205	13-7-03 14:26 a.7./p.7.	28-5-04 11:34 a.5./p.5.	Estibador		Habilitado
SOTO BORDONAVE, DANIEL MOISES	18025430	07/09/1955	206	13-7-03 14:34 a.7./p.7.	28-5-04 11:34 a.5./p.5.	Estibador		Habilitado
TERNERO REUPO, FELIX WILFREDO	18128977	25/05/1975	248	6-4-09 10:15 a.4./p.4.	6-4-09 15:15 a.4./p.4.	Tarjador		Habilitado
TERNERO REUPO, PERCY LUIS	18026579	25/04/1972	207	13-7-03 14:37 a.7./p.7.	28-5-04 11:34 a.5./p.5.	Tarjador		Habilitado
UCAÑAN ASENCIO, CARLOS ARMANDO	18024702	14/11/1953	208	13-7-03 14:39 a.7./p.7.	28-5-04 11:34 a.5./p.5.	Estibador		Habilitado
UCAÑAN GONZALES, FERNANDO AGUSTO	18025548	30/11/1951	227	28-3-08 8:39 a.3./p.3.	31-3-08 11:50 a.3./p.3.	Estibador		Habilitado
UCAÑAN GONZALES, JORGE ALFREDO	18023630	28/04/1948	209	13-7-03 14:42 a.7./p.7.	31-5-04 8:16 a.5./p.5.	Estibador	Portalonero	Habilitado
UCAÑAN MENDOZA, BORIS	18025337	27/11/1965	249	6-4-09 10:30 a.4./p.4.	6-4-09 15:30 a.4./p.4.	Tarjador		Habilitado
UCAÑAN RUIZ, FAUSTO PERCY	18022950	20/09/1949	210	13-7-03 14:44 a.7./p.7.	31-5-04 8:16 a.5./p.5.	Estibador	Portalonero	Habilitado
UCAÑAN RUIZ, JOSE LUIS	18022938	26/07/1957	211	13-7-03 14:46 a.7./p.7.	31-5-04 8:16 a.5./p.5.	Estibador	Portalonero	Habilitado
UCAÑAN SICCHE, JAVIER EDUARDO	18024433	10/09/1955	240	9-3-09 11:15 a.3./p.3.	9-3-09 15:15 a.3./p.3.	Tarjador		Habilitado
UCAÑAN SICCHE, VICTOR HELI	18023916	23/03/1961	238	9-3-09 11:00 a.3./p.3.	9-3-09 15:00 a.3./p.3.	Tarjador		Habilitado





VALCARCEL CESPEDES, JOSE EDWIN	18022735	28/04/1962	212	13-7-03 14:49 a.7./p.7.	28-5-04 11:34 a.5./p.5.	Estibador	Gruero-Winchoero	Habilitado
VASQUEZ MELON, PEDRO ARTURO	18024137	16/01/1951	214	13-7-03 14:54 a.7./p.7.	31-5-04 10:15 a.5./p.5.	Estibador	Gruero-Winchoero	Habilitado
VENEGAS CESPEDES, CESAR AUGUSTO	18024006	05/04/1965	215	13-7-03 14:59 a.7./p.7.	28-5-04 11:34 a.5./p.5.	Tarjador		Habilitado
VENEGAS CESPEDES, JUAN FRANCISCO	18024556	23/08/1954	216	13-7-03 15:02 a.7./p.7.	28-5-04 11:34 a.5./p.5.	Tarjador		Habilitado
YSLADO MECOLA, MARIO	18025587	28/02/1956	219	13-7-03 15:09 a.7./p.7.	31-5-04 10:15 a.5./p.5.	Estibador	Portalonero	Habilitado
ZAVALETA MANRIQUE, TORIBIO ANASTACIO	18024537	20/09/1957	220	13-7-03 15:14 a.7./p.7.	31-5-04 10:15 a.5./p.5.	Estibador	Gruero-Winchoero	Habilitado
ZAVALETA MANRIQUE, WILLIAM	18025458	09/07/1952	221	13-7-03 15:16 a.7./p.7.	28-5-04 15:29 a.5./p.5.	Estibador	Portalonero	Habilitado
ZEGARRA CASTILLO, JUAN AMANCIO	18025589	08/02/1955	1	13-7-03 15:22 a.7./p.7.	28-5-04 15:29 a.5./p.5.	Estibador	Gruero-Winchoero	Habilitado

(*) Información remitida por APN con fecha 9 de marzo de 2018.

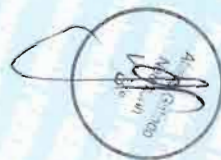

ANEXO 16

RELACION DE CONTRATOS SUSCRITOS POR ENAPU VINCULADOS AL TERMINAL PORTUARIO MULTIPROPOSITO SALAVERRY VIGENTES RESPECTO DE LOS CUALES EL ADJUDICATARIO PODRÁ SOLICITAR A ENAPU LA FORMALIZACIÓN DE CESIÓN DE POSICIÓN CONTRACTUAL³

CONVENIOS DE DESCUENTO DE TARIFAS Y AMPLIACIÓN DE PLAZO DE PAGO DE ALMACENAJE AL 08 DE MARZO DE 2018

Nº CONVENIO	FECHA DEL CONVENIO	NOMBRE DEL CLIENTE	MONTO A EMBARCAR	MODALIDAD	VIGENCIA	OBSERVACIONES
001-2018	08.03.2018	Despachos Aduaneros Chavimochic S.A.C.	40,000 Tons.	Almacenaje y Embarque de Azúcar a Granel	01.11.2017 31.10.2018	

RELACION DE CONTRATOS VIGENTES PROCESOS LOGISTICOS DEL T.P. SALAVERRY

Nº DE CONTRATO	ÁREA QUE SOLICITA	FECHA DE CONTRATO	PROVEEDOR	MONTO	OBJETO DEL CONTRATO	VIGENCIA	OBSERVACIONES
007-2015	ÁREA OPERATIVA	05/02/2015	Empresa Comercializadora de Petróleo S.A.C.	3,095,850.00	Adquisición de petróleo siesel B5 para los equipos del T.P. Salaverry	06/02/2015 hasta agotar stock	
021-2016	PERSONAL	09/12/2016	Empresa de Saneamiento Ambiental Inversiones R & C and Service S.R.L.	170,000.00	Servicio de limpieza de las instalaciones del T.P. Salaverry	01/01/2017 18/04/2018	ADDENDA - CONTRATO COMPLEMENTARIO
016-2017	SEGRETARÍA GENERAL	26/10/2017	Muñiz, Ramirez y Pérez - Taimen & Olaya Abogados Trujillo S.C.R.L.	50,400.00	Servicio de asesoría legal externa para el T.P. Salaverry	02/11/2017 31/10/2018	
019-2017	SEGURIDAD	21/12/2017	Consortio GEN S.A.C. - VICMEL S.A.C.	1,036,800.00	Servicio de vigilancia privada para el T.P. Salaverry	01/01/2018 31/12/2018	
022-2017	ÁREA OPERATIVA	29/01/2018	R y L Consultores Marítimos S.A. E.I.R.L.	148,028.64	Servicio de personal para equipos marítimos	01/02/2018 30/09/2018	

³ Listado referencial remitido por ENAPU al 12/03/2018 y al 17/05/2018

RELACIÓN GENERAL DE CONTRATOS DE ARRENDAMIENTO DEL TERMINAL PORTUARIO DE SALAVERRY

Nº CONTR.	ÁREA QUE SOLICITA	FECHA CONTRATO	BENEFICIARIO DEL CONTRATO	MGNTO	OBJETO DEL CONTRATO	VIGENCIA	TIPO CONTRATO	SIGNATARIOS DEL CONTRATO	OBSERVACIONES
08-17	Gerencia	10/05/2017	Cosmos Agencia Marítima S.A.C.	US\$ 37.80 mensual más IGV	Uso de Área 18 m ²	01/06/2017 31/05/2018	Arrendamiento	Por ENAPU S.A.: Sr. Julio C. Tam Castillo - Gerente Sr. Daniel Luna Corrales - Asistente de Gerencia Por EL ARRENDATARIO: Sr. Marcelo José M. Bustamante Pinillos - Representante Legal	Depósito de un equipo Clamshell de su propiedad.
09-17	Gerencia	13/06/2017	Violeta Amparo Venegas de Campos	S/300.00 mensual Inc IGV	Cafetería - Comedor 45 m ²	01/06/2017 31/05/2018	Arrendamiento	Por ENAPU S.A.: Sr. Julio C. Tam Castillo - Gerente Sr. Daniel Luna Corrales - Asistente de Gerencia Por LA ARRENDATARIA: Sra. Violeta Amparo Venegas de Campos	
10-17	Gerencia	13/06/2017	Araceli Elizabeth Alza de Bocanegra	S/ 200.00 mensual más IGV	Uso de Área 25 m ²	01/07/2017 30/06/2018	Arrendamiento	Por ENAPU S.A.: Sr. Julio C. Tam Castillo - Gerente Sr. Daniel Luna Corrales - Asistente de Gerencia Por LA ARRENDATARIA: Sra. Araceli Elizabeth Alza de Bocanegra	Instalación de un módulo para la atención de turistas y tripulación de las embarcaciones que arriban al Puerto de Salaverry y personal en general.
17-17	Gerencia	18/01/2018	Trabajos Marítimos S.A.	US\$ 1296.00 mensual más IGV	Uso de Área 467.80 m ²	14/11/2017 13/11/2018	Arrendamiento	Por ENAPU S.A.: Sr. Julio C. Tam Castillo - Gerente Sr. Daniel Luna Corrales - Asistente de Gerencia Por EL ARRENDATARIO: Sr. José A. Espeinosa Arambulo - Representante Legal	Depósito de Faja Transportadora y accesorios de su propiedad.
20-17	Gerencia	18/01/2018	Trabajos Marítimos S.A.	US\$ 477.36 mensual más IGV	Uso de Área 221.00 m ²	01/01/2018 31/12/2018	Arrendamiento	Por ENAPU S.A.: Sr. Julio C. Tam Castillo - Gerente Sr. Daniel Luna Corrales - Asistente de Gerencia Por EL ARRENDATARIO: Sr. José A. Espeinosa Arambulo - Representante Legal	Depósito de 7 chutes (tolvas o conos) de material ferroso de su propiedad.
21-17	Gerencia	18/01/2018	Trabajos Marítimos S.A.	US\$ 29.84 mensual más IGV	Uso de Área 13.86 m ²	01/01/2018 31/12/2018	Arrendamiento	Por ENAPU S.A.: Sr. Julio C. Tam Castillo - Gerente Sr. Daniel Luna Corrales - Asistente de Gerencia Por EL ARRENDATARIO: Sr. José A. Espeinosa Arambulo - Representante Legal	Depósito de una torre utilizada para el lavado y mantenimiento de chutes o tolvas de su propiedad.
07-16	Gerencia	02/02/2015	Corporación Azucarera del Perú S.A.	US\$ 3289.51 AÑO 2016 US\$ 3406.75 AÑO 2017 US\$ 3523.99 AÑO 2018 US\$	Uso de Área 3908.00 m ²	01/01/2018 31/12/2018	Arrendamiento	Por ENAPU S.A.: Sr. Julio C. Tam Castillo - Gerente Sr. Daniel Luna Corrales - Asistente de Gerencia Por EL ARRENDATARIO: Sr. Jorge C. Rodríguez Rodríguez - Apoderado General	Instalación de tres tanques para el almacenamiento de alcohol.



ANEXO 17
CUADRO DE PENALIDADES APLICABLES AL CONTRATO

(*) Las penalidades indicadas en el presente Anexo se refieren a Días Calendario.

Tabla N° 1: Penalidades referidas a la Sección III del Contrato: Eventos a la Fecha de Cierre

Cláusula Contrato	Monto	Descripción del incumplimiento	Criterio de Aplicación
3.3.a)	0.80 UIT	No pagar la diferencia del capital social mínimo a más tardar a los sesenta (60) Meses contados a partir de la Fecha de Cierre.	Cada día de atraso hasta un máximo de 30 Días Calendario
3.3.b).i)	400 UIT	Transferir, disponer y/o gravar las acciones o participaciones del Socio Estratégico sin aprobación previa del CONCEDENTE. Dicho supuesto será causal de penalidad a partir del sexto año desde la fecha de suscripción del Acta de Recepción de Obra de las Etapas 1 y 2.	Cada vez
3.3.b).ii)	400 UIT	Transferir, disponer o gravar las acciones o participaciones, distintas a la Participación Mínima, a favor de las otras personas jurídicas postoras o de los integrantes de los otros consorcios que presentaron ofertas económicas durante el Concurso; así como, a favor de empresas que pudieran tener vinculación directa o indirecta o que formen parte de un Grupo Económico, relacionadas con las personas jurídicas postoras o con los integrantes de los consorcios que presentaron ofertas económicas durante el Concurso. Dicho supuesto será causal de penalidad desde la Fecha de Cierre hasta los cinco (5) años posteriores a la fecha de suscripción del Acta de Recepción de la Obra de las Etapas 1 y 2.	Cada vez
3.3.b) iii)	400 UIT	Adoptar cualquier acuerdo que implique cambio del régimen de mayorías, clases de acciones y de las proporciones de los accionistas o socios, como cualquier proceso de modificación del capital social, fusión, escisión, transformación o liquidación del CONCESIONARIO, sin la previa autorización del CONCEDENTE. Dicho supuesto será causal de penalidad desde la Fecha de Cierre hasta los cinco (5) años posteriores a la fecha de suscripción del Acta de Recepción de Obra correspondientes a las Etapas 1 y 2.	Cada vez
3.3.b).iii)	400 UIT	Adoptar cualquier acuerdo que pudiera afectar la Participación Mínima (no menor al 35% del Capital Social del	Cada vez

		CONCESIONARIO) de acuerdo a lo establecido en la Cláusula 12.2, sin autorización previa del CONCEDENTE. Dicho supuesto será causal de penalidad a partir del sexto año desde la fecha de suscripción del Acta final de Recepción de la Obra correspondientes a las Etapas 1 y 2.	
--	--	---	--

Tabla N° 2: Penalidades referidas a la Sección V del Contrato: Régimen de Bienes

Cláusula Contrato	Monto	Descripción del incumplimiento	Criterio de Aplicación
1.19.2	80 UIT	No asistir al acto de suscripción del Acta de Entrega de Bienes de la Concesión	Cada vez
5.7	80 UIT	Usar para fines distintos de la Concesión un Bien de la Concesión o trasladarlo fuera del Área de Concesión, sin la aprobación previa del CONCEDENTE.	Cada día hasta su reposición
5.7.	80 UIT	Transferir cualquier Bien de la Concesión separadamente de la Concesión sin la aprobación previa del CONCEDENTE.	Cada día hasta reposición
5.7.	80 UIT	Someter a cualquier tipo de gravamen, hipoteca o prenda cualquier Bien de la Concesión sin la aprobación previa del CONCEDENTE.	Cada día hasta su liberación
5.6.	80 UIT	No realizar actividades dirigidas a preservar, durante el plazo de la Concesión, el estado de conservación y la naturaleza de los Bienes de la Concesión, o, no realizar actividades de mantenimiento rutinario, periódico y de emergencia y, en general, todos aquellos trabajos necesarios para mantener la operatividad de dichos bienes y para evitar un impacto ambiental negativo conforme al alcance definido en el Estudio de Impacto Ambiental, o, no realizar las mejoras necesarias y útiles que requieran los bienes antes mencionados de acuerdo con los Niveles de Servicio y Productividad exigidos.	Cada vez
5.8	400 UIT	Remover o intentar remover bienes implementados por el CONCESIONARIO causando una afectación a los Bienes de la Concesión y/o afectar la prestación de los Servicios Estándar y/o Servicios Especiales regulados, y las servidumbres que se adquieran.	Cada vez
5.9	0.8 UIT	No ejecutar todos los actos necesarios para que los bienes que adquieran la condición de Bienes de la Concesión sean transferidos en titularidad del CONCEDENTE	Cada día de atraso
5.10.	0.8 UIT	Incumplimiento en la acreditación de las inscripción registral de los Bienes de la Concesión dentro de un plazo máximo de seis	Cada día de atraso

		(6) meses de cumplida conjuntamente las dos siguientes condiciones: <ul style="list-style-type: none"> • Se haya recibido el integro de la Obra. • No hayan observaciones a la Obra pendientes de subsanación. 	
5.12	80 UIT	Incumplimiento de mantener indemne al CONCEDENTE respecto de los Bienes de la Concesión por actos u omisiones ocurridos durante el periodo comprendido entre la fecha del Acta de Entrega de Bienes de la Concesión y hasta la fecha de suscripción del Acta de Reversión de los Bienes de la Concesión	Cada vez
5.13	4 UIT	Incumplimiento en el pago de impuestos, tasas y contribuciones que correspondan en relación a los Bienes de la Concesión, así como los arbitrios municipales.	Cada día de atraso
5.15	4 UIT	Atraso en la presentación al REGULADOR o a la APN o al CONCEDENTE, de cualquiera de los Inventarios conforme a lo solicitado o de la subsanación correspondiente, de acuerdo a los plazos indicados en la Cláusula 1.19.67 y 5.15.	Cada día de atraso
5.14	25 UIT	En caso que el REGULADOR determine que no existe imposibilidad en recibir los Bienes de la Concesión	Cada vez
5.16 y siguientes	25 UIT	Incumplimiento de alguna de las disposiciones establecidas para la opción de compra a favor del CONCEDENTE	Cada vez
5.31	4 UIT	Incumplir con el pago de las indemnizaciones y/o compensaciones que establecen las Leyes y Disposiciones Aplicables a favor del propietario del predio sirviente	Cada día de atraso
5.34	25 UIT	No ejercer la defensa posesoria que corresponda y/o no comunicar el hecho conforme a lo establecido por el Contrato	Cada día de atraso
5.35	40 UIT	Atraso en la devolución de los Bienes de la Concesión al producirse la Caducidad de la Concesión por cualquier causa.	Cada día de atraso
5.35	25 UIT	Incumplir con las condiciones que deberán tener los Bienes de la Concesión a la devolución	Cada día de atraso
5.39	80 UIT	No reponer o reemplazar aquel o aquellos Bienes de la Concesión que no permitan alcanzar y mantener los requerimientos contenidos en los Anexos 3 y 4 del Contrato.	Cada vez
5.40	80 UIT	Incumplir con las condiciones establecidas durante la custodia de los bienes antes de su entrega al CONCEDENTE	Cada vez
5.42	4 UIT	No comunicar a ENAPU, con copia al CONCEDENTE, la formalización o no de la cesión de posición contractual en los contratos consignados en el Anexo 16	Cada día de atraso



Tabla N° 3: Penalidades referidas a la Sección VI: De la Obra

Cláusula Contrato	Monto	Descripción del incumplimiento	Criterio de Aplicación
6.2, Anexo 9 Apéndice 1	4 UIT	Atraso en presentar el Expediente Técnico de las Inversiones Obligatorias	Cada día de atraso
6.2	4 UIT	Atraso en contar con el Expediente Técnico que corresponda debidamente aprobado por la APN.	Cada día de atraso
6.4 y 6.6	4 UIT	Atraso en la participación del peritaje, y/o en la suscripción del contrato con el perito y/o en el abono de los honorarios del perito y/o en implementar el fallo del perito	Cada día de atraso
6.4 y 6.6	10 UIT	Cuando el resultado del peritaje le sea adverso	Cada vez
6.1 Y 6.6	80 UIT	Ejecución de partidas no aprobadas en el Expediente Técnico o Expediente de Dragado Inicial o modificación de las que fueron aprobadas.	Cada vez
6.8	0.8 UIT	No proporcionar al Supervisor de Diseño designado por la APN la información solicitada en el plazo otorgado.	Cada día de atraso
6.8	2.4 UIT	No permitir al Supervisor de Diseño designado por la APN el acceso a las actividades y estudios que realice el CONCESIONARIO para la elaboración del Expediente Técnico o Expediente de Dragado Inicial.	Cada vez
6.10.	0.8 UIT	Atraso en el inicio de la ejecución de alguna de las Etapas.	Cada día de atraso
6.11	16 UIT	No otorgar al REGULADOR durante la ejecución de la Obra, dentro del Área de Concesión un área destinada a las labores de Supervisión.	Cada vez
6.12	16 UIT	No dar libre acceso a las áreas al interior del Área de la Concesión donde se ejecutarán la Obra	Cada vez
6.13	0.8 UIT	No abrir el Libro de Obra a partir del inicio de la ejecución de Obra	Cada día de atraso hasta su apertura
6.13	2.4 UIT	No mantener actualizado el Libro de Obra en los términos y plazo establecidos en la Cláusula 6.13 (incluido el registro de respuestas a las consultas efectuadas al CONCESIONARIO por el REGULADOR o Supervisor de Obra designado por este.	Cada día
6.15	0.8 UIT	Atraso en la entrega del Libro de Obra original al REGULADOR o de la copia del mismo a la APN o al supervisor de obra.	Cada día de atraso
6.17, 6.24	4 UIT	Atraso en la culminación de la ejecución de la Obra en los plazos máximos o Atraso en el levantamiento de observaciones realizadas en el Acta de Recepción de Obra	Cada día de atraso

6.17	40 UIT	No culminación de la Obra por causa imputable al CONCESIONARIO.	Cada vez
6.27	0.8 UIT	Atraso en la presentación al REGULADOR del informe mensual de avance de Obra	Cada día de atraso
6.29	0.8 UIT	No proporcionar en forma gratuita a cualquiera de las entidades públicas incluidas en el Anexo 8, las oficinas no amobladas para el desarrollo de sus labores.	Única vez por cada entidad
6.28	10 UIT	No cumplir con los requisitos de infraestructura, facilidades logísticas y operativas mínimas destinadas al despacho aduanero según el Anexo Único del Decreto Supremo 031-2008-MTC	Cada vez
6.28	10 UIT	Impedir u obstaculizar a la autoridad aduanera el acceso a la zona primaria para el control del ingreso, permanencia, traslado y salida de personas, mercancías y medios de transporte.	Cada vez
6.31	0.8 UIT	Atraso en la acreditación ante PROINVERSIÓN que el CONCESIONARIO cuenta con los fondos necesarios para la ejecución de una Etapa.	Cada día de atraso
6.32, 6.34	40 UIT	El CONCESIONARIO ejecute Inversiones Discrecionales o Inversiones Complementarias o adelante Inversiones en Función a la Demanda sin la aprobación de la APN	Cada vez
6.35	Tasa LIBOR más tres por ciento	Incumplimiento en el pago de la Inversión Complementaria o su remanente a favor del Fondo Social TPMS	Cada día de atraso
Anexo 6	80 UIT	Ocurrencia de un hecho que importe un vicio oculto en la Obra.	Cada vez
Anexo 8	4 UIT	Incumplir con los requisitos de infraestructura, facilidades logísticas y operativas mínimas destinadas al control de pasajeros y tripulantes, según el Apéndice 2 del Anexo 8 o aquellas establecidas en el Apéndice 1 destinadas al despacho aduanero	Cada día de atraso

Tabla N° 4: Penalidades referidas a la Sección VII: De la Conservación de la Concesión

Cláusula Contrato	Monto	Descripción del incumplimiento	Criterio de Aplicación
7.1 y 7.4	10 UIT	Incumplir con el Plan de Conservación	Cada vez
7.4	0.8 UIT	Atraso en la presentación del Plan de Conservación correspondiente a los Bienes de la Concesión existentes.	Cada día de atraso
7.4, 7.6	0.8 UIT	No subsanar observaciones al Plan de Conservación presentado o al Plan de Conservación aprobado	Cada día de atraso
7.7	0.8 UIT	Incumplir con la presentación del Plan General de Conservación	Cada día de atraso

7.8	4 UIT	Atraso en el plazo determinado de común acuerdo para recobrar los Niveles de Servicio y Productividad establecidos en el Anexo 3, ante situaciones de reparación de emergencia.	Cada día de atraso
7.8	0.8 UIT	Atraso en la comunicación de la ocurrencia del hecho imprevisible o inevitable.	Cada día de atraso
7.10	3.2 UIT	No otorgar al REGULADOR o al supervisor de conservación, de ser el caso, acceso al Área de la Concesión para realizar su labor.	Cada vez

Tabla N° 5: Penalidades referidas a la Sección VIII: Explotación de la Concesión

Cláusula Contrato	Monto	Descripción del incumplimiento	Criterio de Aplicación
8.1.	50 UIT	Incumplimiento de lo dispuesto en el cuarto párrafo de la Cláusula 8.1 que se determinará con el informe de INDECOPI, con respecto a la situación de las condiciones de competencia.	Cada vez
8.1. y 8.6	30 UIT	Negativa injustificada a prestar Servicio Estándar y/o información suficiente a un Usuario	Cada vez
8.1. y 8.6	30 UIT	Incumplir injustificadamente con alguna prestación del Servicio Estándar	Cada vez
8.5.	0.8 UIT	Atraso en la presentación al REGULADOR de los informes relativos al desarrollo de la Explotación de la Concesión.	Cada día de atraso
9.7 y 8.9	0.8 UIT	Atraso en la implementación de alguno de los sistemas solicitados.	Cada día de atraso
8.11.	0.8 UIT	Atraso en la comunicación al REGULADOR del proyecto de procedimiento de aplicación de Tarifas y las políticas comerciales y operativas.	Cada día de atraso
8.12.	0.8 UIT	Atraso en la presentación ante la APN, o demás autoridades competentes, de cualquiera de los reglamentos, señalados en la Cláusula 8.12, para su aprobación.	Cada día de atraso
8.14	2.4 UIT	No obtención de cualquiera de las certificaciones internacionales por causa imputable al CONCESIONARIO, en el plazo establecido en el Contrato.	Cada día de atraso
8.18	30 UIT	Cobrar recargos al Usuario sin contar con la aprobación del REGULADOR	Cada vez
8.19	30 UIT	Negativa injustificada a brindar el Servicio Especial de Refrigerado para Contenedores, o de avituallamiento y provisiones a bordo a las Naves que ingresan o no al TPMS	Cada vez
8.21 (Anexo 3)	0.5 UIT	No entregar al REGULADOR la información que acredite el cumplimiento de los Niveles de Servicio y Productividad establecidos en el Anexo 3, en el plazo establecido en el Contrato.	Cada día de atraso

8.22 y 8.23 (Anexo 5)	5 UIT	Cobrar al Usuario Tarifas por los Servicios Estándar o Servicios Especiales superiores a lo establecido en el Anexo 5.	Por cada vez
8.23	10 UIT	No poner en conocimiento de los Usuarios a través de la página web del CONCESIONARIO, el Tarifario y Precios de los Servicios a prestarse	Cada día de atraso
8.24	5 UIT	Cobrar al Usuario Tarifas por los Servicios Estándar y Servicios Especiales superiores a lo determinado luego de las revisiones de las mismas, por el REGULADOR. Dicho supuesto será causal de penalidad desde la primera revisión de las Tarifas por el REGULADOR.	Por cada vez
8.25	0.5 % de la Retribución mensual	Atraso en el pago de la Retribución mensual.	Cada día de atraso

IBTA: Ingreso bruto trimestral anterior

UIT: Unidad Impositiva Tributaria

Tabla N° 6: Penalidades referidas a la Sección IX: Garantías

Cláusula Contrato	Monto	Descripción del incumplimiento	Criterio de Aplicación
9.2	3.2 UIT	Atraso en la renovación de la garantía	Cada día
9.3.1.	80 UIT	Gravar, hipotecar o dejar en garantía el derecho de la concesión a terceros sin la conformidad previa establecida en el Contrato de Concesión.	Cada vez
9.3.1.	8 UIT	Modificar los términos financieros del Endeudamiento Garantizado Permitido contraído sin la aprobación previa establecida de acuerdo al Contrato.	Cada vez

Tabla N° 7: Penalidades referidas a la Sección X: Régimen de Seguros

Cláusula Contrato	Monto	Descripción del incumplimiento	Criterio de Aplicación
10.4	3.2 UIT	Atraso en la entrega de cualquiera de las copias de las pólizas definitivas al CONCEDENTE.	Cada día de atraso
10.12	0.8 UIT	Atraso en comunicar al CONCEDENTE: i) respecto del vencimiento de las pólizas de seguros; ii) respecto de las fechas de la renovación de las pólizas de seguros y entrega de la propuesta de modificaciones de las condiciones de la póliza; iii) respecto de las fechas de la renovación de las pólizas de seguros sin modificaciones de las condiciones de la póliza	Cada día de atraso

10.8, 10.9, 10.10 y 10.11	0.5 % del monto de la prima respectiv a	Incumplimiento del pago de las primas de las pólizas de seguros.	Cada día de atraso
10.15	10 % del monto del siniestro	Pérdida de la cobertura del seguro por falta de notificación del siniestro a la Compañía Aseguradora conforme a los plazos previstos en la respectiva póliza o marco legal aplicable.	Cada vez
10.16	0.8 UIT	Atraso de la presentación del Informe de Cobertura al CONCEDENTE, incluyendo la información señalada en la Cláusula.	Cada día de atraso

Tabla N° 8: Penalidades referidas a la Sección XI: Consideraciones Socio Ambientales.

Cláusula Contrato	Monto	Descripción del incumplimiento	Criterio de Aplicación
11.7.	0.8 UIT	No contar con la aprobación del Instrumento de Gestión Ambiental por parte de la Autoridad Ambiental Competente en el plazo establecido en el Contrato de Concesión.	Cada día de atraso
11.10	0.8 UIT	No cumplir con presentar los informes de monitoreo ambiental y/o del cumplimiento de las obligaciones derivadas del Instrumento de Gestión Ambiental a la Autoridad Ambiental Competente, en los plazos establecidos en el IGA aprobado o en el plazo que dicha autoridad señale.	Cada día de atraso
11.11	0.8 UIT	Ejecutar la implementación de las condiciones y/o medidas establecidas como obligación a su cargo en el Instrumento de Gestión Ambiental de modo distinto al aprobado por parte de la Autoridad Ambiental Competente.	Cada vez
11.12	0.8 UIT	No cumplir con adoptar medidas correctivas oportunas ante riesgos ambientales generados por exceder los niveles o estándares tolerables de contaminación Límites Máximos Permisibles LMP/ Estándares de Calidad Ambiental (ECA) o deterioro del medio ambiente.	Cada día de atraso
11.13	0.8 UIT	No cumplir con capacitar a sus trabajadores en forma previa al inicio de la ejecución de Obra, respecto al tipo de actividades a realizar y las medidas ambientales a implementar en el marco del Instrumento de Gestión Ambiental aprobado	Cada vez
11.15	0.8 UIT	No contar con la autorización de la Autoridad Ambiental Competente en forma previa al uso o explotación de nuevas áreas no comprendidas en los Instrumentos de Gestión Ambiental aprobados.	Cada vez

11.23	0.8 UIT	Atraso en la implementación de un sistema de gestión ambiental reconocido internacionalmente.	Cada día de atraso
-------	---------	---	--------------------

Tabla N° 9: Penalidades referidas a la Sección XIII: Competencias Administrativas.

Cláusula Contrato	Monto	Descripción del incumplimiento	Criterio de Aplicación
13.6	8 UIT	No cumplir con los requerimientos de información y procedimientos establecidos en el Contrato o por establecerse por las Leyes y Disposiciones Aplicables, que sean requeridos por el CONCEDENTE, la APN o el REGULADOR, en las materias de su competencia	Cada vez

Tabla N° 10: Penalidades referidas al Anexo 3 Niveles de Servicios y Productividad

Cláusula Contrato	Monto	Descripción del incumplimiento	Criterio de Aplicación
Anexo 3	5% UIT	Incumplimiento en el tiempo para el inicio de operaciones comerciales de la Nave: Operación individual	Cada vez
Anexo 3	2% IBTA	Incumplimiento en el tiempo para el inicio de operaciones comerciales de la Nave: promedio trimestral	Cada vez
Anexo 3	5% UIT	Incumplimiento en el tiempo para para el desatraque de la Nave: operación individual	Cada vez
Anexo 3	2% IBTA	Incumplimiento en el tiempo para el desatraque de la Nave: Promedio trimestral	Cada vez
Anexo 3	5% UIT	Incumplimiento en el Tiempo de Recepción de la carga: operación individual	Cada vez
Anexo 3	2% IBTA	Incumplimiento en el Tiempo de Recepción de la carga: promedio trimestral	Cada vez
Anexo 3	5% UIT	Incumplimiento en el Tiempo de entrega de la carga: operación individual	Cada vez
Anexo 3	2% IBTA	Incumplimiento en el Tiempo de entrega de la carga: promedio trimestral	Cada vez
Anexo 3	2% IBTA	Incumplimiento en el rendimiento promedio trimestral de embarque o descarga para cualquier tipo de carga	Cada vez
Anexo 3	30 UIT	No implementar dentro del plazo establecido en las mediciones periódicas, el dragado requerido para conservar una profundidad de hasta -10.5 metros referido al nivel medio de bajamares de sicigias ordinarias (MLWS) en el canal de acceso y/o área acuática operativa y/o zona de maniobra y/o áreas entre muelles	Cada día
Anexo 3	5%UIT	Incumplimiento en la recepción y entrega continuada por cada operación individual	Cada vez

Tabla N° 11: Penalidades referidas a Régimen Económico

Cláusula Contrato	Monto	Descripción del incumplimiento	Criterio de Aplicación
1.19.1	400 UIT	Cuando accionistas o socios o participacionistas del CONCESIONARIO sean Acreedores Permitidos directa o indirectamente	Cada vez
1.19.1	400 UIT	Cuando se pretenda conferir condición de Acreedor(es) Permitido(s) sin contar con la conformidad de PROINVERSIÓN y/o cumplir con presentar previamente el Anexo N° 11 ante PROINVERSIÓN para su conformidad.	Cada vez
1.19.1	400 UIT	No alertar al CONCEDENTE y/o PROINVERSIÓN respecto a una pretendida cesión de posición contractual, total o parcialmente, del Acreedor Permitido a un tercero que no hubiera sido acreditado como Acreedor Permitido en el Endeudamiento Garantizado Permitido	Cada vez



ANEXO 18

Calificación del Terminal Portuario Multipropósito de Salaverry como Infraestructura Portuaria Nueva



PERÚ

"Año del Buen Servicio al Ciudadano"

CERTIFICACIÓN N° 002-2017

El Presidente del Directorio de la Autoridad Portuaria Nacional, Sr. Edgar Patiño Garrido, certifica que en la Sesión N° 435 celebrada el 24 de julio de 2017, el Directorio de la Institución adoptó el Acuerdo N° 1915-435-24/07/2017/D, cuyo texto se transcribe a continuación:

"ACUERDO N° 1915-435-24/07/2017/D

Visto el Informe Técnico Legal N° 050-2017-APN/UAJ-DIPLA de fecha 24 de julio de 2017 de la Dirección de Planeamiento y Estudios Económicos y de la Unidad de Asesoría Jurídica;

Se resuelve:

1. Aprobar la Calificación de la Infraestructura de la Iniciativa Privada Autofinanciada "Modernización y Desarrollo del Terminal Portuario Multipropósito de Salaverry" como Infraestructura Nueva.
2. Aprobar el otorgamiento al sector privado el Uso Exclusivo de dicha infraestructura de la Iniciativa Privada Autofinanciada "Modernización y Desarrollo del Terminal Portuario Multipropósito de Salaverry"
3. Disponer que la Gerencia General comunique a PROINVERSIÓN y al Ministerio de Transportes y Comunicaciones, el acuerdo adoptado.

El presente acuerdo se adopta con dispensa del trámite de lectura y aprobación del acta.

Callao, 25 de julio de 2017

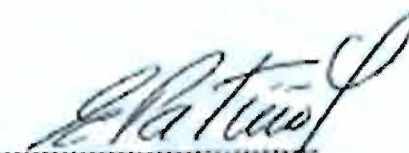

Edgar Patiño Garrido
Presidente del Directorio
AUTORIDAD PORTUARIA NACIONAL

ANEXO 19

Empresas Autorizadas para emitir garantías

- a) Empresas bancarias nacionales autorizadas para emitir cartas fianza que ostenten la siguiente calificación:
- Fortaleza financiera: A
 - Instrumentos de Corto Plazo: calificación mínima de CP-1, Categoría -1, CLA-1 o EQL-1
 - Instrumentos de Largo Plazo: AA

Las clasificaciones o calificaciones antes indicadas, deberán encontrarse vigentes al momento de presentar las cartas fianzas y ser otorgadas por al menos dos clasificadoras de riesgos reconocidas y acreditadas en el Perú.

- b) Empresas de seguros nacionales autorizadas por la Superintendencia de Banca y Seguros para emitir cartas fianza y que a la fecha de emisión de la carta fianza cuenten con una calificación mínima de "A" para la fortaleza financiera.
- c) Bancos extranjeros de primera categoría cuya relación se encuentra aprobada por el Banco Central de Reserva del Perú mediante Circular N° 010-2018-BCRP o aquella que la modifique o sustituya.
- d) Cualquier entidad financiera internacional con grado de inversión, evaluada por una entidad de reconocido prestigio a nivel internacional autorizadas para clasificación internacional.
- e) Cualquier institución multilateral de crédito de la cual el Estado de la República del Perú sea miembro.

Cabe señalar que las garantías provenientes de bancos extranjeros de primera categoría y entidades financieras internacionales deberán ser confirmadas por alguna de las empresas bancarias nacionales a que se refiere el literal a) precedente.



ANEXO 20

Propuesta Económica



ANEXO N° 9
Formulario 1: MODELO DE OFERTA ECONÓMICA – MAYOR DESCUENTO DE TARIFAS
SOBRE 3 – MD

Lima, 31 de mayo de 2018

Señor
 Director Ejecutivo
 Agencia de Promoción de la Inversión Privada - PROINVERSIÓN
 Presente.-

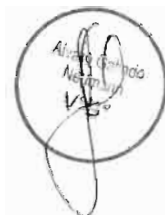

Postor: **CONSORCIO TRANSPORTADORA SALAVERRY**

De acuerdo a lo indicado en el Numeral 8.2 de las Bases del Concurso, nos es grato hacerles llegar nuestra Oferta Económica de acuerdo a las condiciones establecidas para el presente Concurso, en los siguientes términos:



Porcentaje de descuento de movimiento de cargas del Servicio Estándar, así como Servicio Especial de Refrigerado para Contenedores	
Porcentaje de descuento en letras:	Diez por ciento
Porcentaje de descuento en números:	10.00 %



Declaramos que la presente oferta económica tiene el carácter de irrevocable y que mantendrá su plena vigencia hasta sesenta (60) Días posteriores a la Fecha de Cierre, comprometiéndonos a prorrogarla obligatoriamente si el Director Ejecutivo así lo dispusiera.

Nombre **Diego Alonso Cassinelli Montero**
 Representante Legal del Postor

Manuel Redéguil T.
 Notario-Abogado
 Lima-Perú

Firma
 Representante Legal del Postor



PROINVERSION
 COPIA FIEL DEL DOCUMENTO ORIGINAL
 QUE HE TENIDO A LA VISTA
21 SEP. 2018

JOSÉ ANTONIO OBLITAS GALLO
 FEDATARIO

ANEXO 21
Propuesta Técnica





ANEXO N° 7

DECLARACIONES JURADAS DEL SOBRE N° 2

Formulario 1: Vigencia de la Información

(Referencia: Numeral 8.1.1 de las Bases de la Concurso)

Por medio de la presente declaramos bajo juramento que la información, declaraciones, certificación y, en general, todos los documentos presentados en el Sobre N°1 permanecen vigentes a la fecha y permanecerán de la misma manera hasta la Fecha de Cierre.



Lugar y fecha: 31 de mayo de 2018



Entidad **CONSORCIO TRANSPORTADORA SALAVERRY**
Postor

Nombre **Diego Alonso Cassinelli Montero**
Representante Legal del Postor

Firma
Representante Legal del Postor



PROINVERSION
COPIA FIEL DEL DOCUMENTO ORIGINAL
QUE HE TENIDO A LA VISTA
21 SEP. 2018
.....
JOSÉ ANTONIO OBLITAS GALLO
FEDATARIO

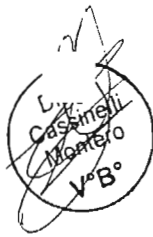

ANEXO N° 7

DECLARACIONES JURADAS DEL SOBRE N° 2



Formulario 2: Aceptación de las Bases y Contrato

(Referencia Numeral 8.1.2 de las Bases del Concurso)

Por medio de la presente, **CONSORCIO TRANSPORTADORA SALAVERRY**, así como sus accionistas, socios o integrantes; y los accionistas o socios de estos últimos en caso de Consorcio, declaramos bajo juramento lo siguiente:

- 1° Que acatamos todas las disposiciones inherentes al Concurso y Adjudicación de la Buena Pro; disposiciones establecidas en el Tuo del¹⁸ Decreto Legislativo N° 1224, Decreto Legislativo del Marco de Promoción de la Inversión Privada mediante Asociaciones Público Privadas y Proyectos en Activos, su Reglamento, aprobado por Decreto Supremo N° 410-2015-EF, y sus modificatorias o normas que las sustituyan; las Bases y sus Circulares.
- 2° Que hemos examinado y estamos conforme con estas Bases, Contrato y demás antecedentes y documentos de las mismas, aceptando expresamente las obligaciones que le imponen el cumplimiento del Tuo del¹⁹ Decreto Legislativo N° 1224, Decreto Legislativo del Marco de Promoción de la Inversión Privada mediante Asociaciones Público Privadas y Proyectos en Activos, su Reglamento, aprobado por Decreto Supremo N° 410-2015-EF, y sus modificatorias o normas que las sustituyan, estas Bases y demás normativa aplicable al Contrato de Concesión, no teniendo reparo u objeción que formular. En consecuencia, liberamos a PROINVERSIÓN, sus funcionarios, sus asesores y sus consultores de toda responsabilidad por eventuales errores u omisiones que pudieran tener los referidos antecedentes y documentos.
- 3° En caso de resultar Adjudicatarios de la Buena Pro, nos comprometemos a celebrar el Contrato de Concesión respectivo.

Alvaro Gerardo
Neumann
V°B°



Diego
Cassinelli
Montero
V°B°



Diego Alonso Cassinelli Montero
Nombre Representante Legal del Postor

Firma Representante Legal del Postor

Lugar y fecha: Lima, 31 de mayo de 2018

PROINVERSION
COPIA FIEL DEL DOCUMENTO ORIGINAL
QUE HE TENIDO A LA VISTA
21 SEP. 2018
JOSÉ ANTONIO OBLITAS GALLO
FEDATARIO

¹⁸ Circular N° 5

¹⁹ Circular N° 5



ANEXO N° 8



Cumplimiento de las Especificaciones Técnicas Mínimas
(Referencia: Numeral 8.1.3. de las Bases del Concurso)

Por medio de la presente, declaramos bajo juramento lo siguiente:

PRIMERO

Que en nuestra calidad de Postor, hemos efectuado la revisión del Proyecto Referencial, asimismo, hemos realizado el reconocimiento correspondiente a los bienes existentes, así como a las condiciones y características bajo las cuales se viene prestando el servicio de embarque y descarga de mercancías en el TPMS por ENAPU o terceros.



SEGUNDO

En caso resultáramos Adjudicatarios de la Buena Pro del Concurso, nos comprometemos a elaborar los Expedientes Técnicos y el instrumento de gestión ambiental, a ejecutar las Obras (Infraestructura y Equipamiento) cumpliendo como mínimo con los requerimientos descritos en las Inversiones Obligatorias e Inversiones en Función a la Demanda y los Niveles de Servicio y Productividad, establecidos en el Proyecto Referencial y en el Contrato de Concesión.



TERCERO

En caso resultáramos Adjudicatarios de la Buena Pro del Concurso, garantizamos la compatibilidad del diseño de Ingeniería de las Obras (Infraestructura y Equipamiento), con la Explotación del TPMS para:



- Cumplir plenamente con los Niveles de Servicio y Productividad, y Conservación exigibles en el Proyecto Referencial y el Contrato de Concesión y sus Anexos durante todo el plazo de la concesión,
- Minimizar los riesgos que puedan afectar a las personas y sus bienes, sean estos usuarios o terceros, así como a los bienes de la Concesión.
- Cumplir con la oferta de servicios para atender la demanda en todo el plazo de la concesión.



Lugar y fecha: Lima, 31 de mayo de 2018



Entidad **CONSORCIO TRANSPORTADORA SALAVERY**
Postor Precalificado

Nombre **Diego Alonso Cassinelli Montero**
Nombre del Representante Legal del Postor Precalificado

Firma
Firma del Representante Legal del Postor Precalificado



PROINVERSION
COPIA FIEL DEL DOCUMENTO ORIGINAL
QUE HE TENIDO A LA VISTA

21 SEP 2018

JOSÉ ANTONIO OBLITAS GALLO
FEDATARIO

Transportadora Salaverry

CARGO

Carta No.068-2018-CTS

Miraflores , 25 de julio de 2018

Señores
Autoridad Portuaria Nacional - APN
Av. Santa Rosa N° 135, La Perla
Callao.-

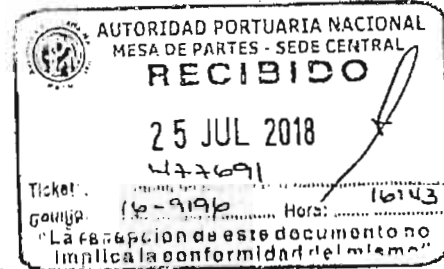

Atención: Sr. Guillermo Bouroncle Calixto
Gerente General

Referencia: Concurso de Proyectos Integrales para la entrega en Concesión del proyecto "Modernización y Desarrollo del Terminal Portuario Multipropósito de Salaverry"

Asunto: Parámetros del Plan de Desarrollo Portuario Preliminar

Referencia: a) Numeral 10.2.1.10 de las Bases del Concurso (Anexo N° 10 – Parámetros del Plan de Desarrollo Portuario Preliminar)

b) Oficio N° 247-2018-APN/GG-DIPLA



De nuestra consideración:

Por medio de la presente y en cumplimiento de lo establecido en los documentos de la referencia a) y b), así como en lo dispuesto en el numeral j) de la Cláusula 3.3 de la Versión Final del Contrato de Concesión del proyecto "Modernización y Desarrollo del Terminal Portuario Multipropósito de Salaverry", cumplimos con remitir a su representada el Plan de desarrollo portuario preliminar, el mismo que contiene el modelo económico financiero del proyecto elaborado por nuestra representada.

Sin otro particular, quedamos de usted

Atentamente,

Diego Alonso Cassinelli Montero
CONSORCIO TRANSPORTADORA SALAVERRY



E011807097
CLAVE: 56BC45EFOP
2018-07-26 10:43:00
www.proinversion.gob.pe
Usuario: lgerro



- Adj: Plan de Desarrollo Preliminar

- CC. Agencia de Promoción de la Inversión Privada (Proinversión) - Att. Sr. Luis del Carpio

Av. Paseo de la República N° 5895, Piso 5, Miraflores, Centro Empresarial Leuro
(511) 413 - 0450





"Decenio de la Igualdad de Oportunidades para mujeres y hombres"
"Año del Diálogo y la Reconciliación Nacional"

Callao, 07 de agosto de 2018

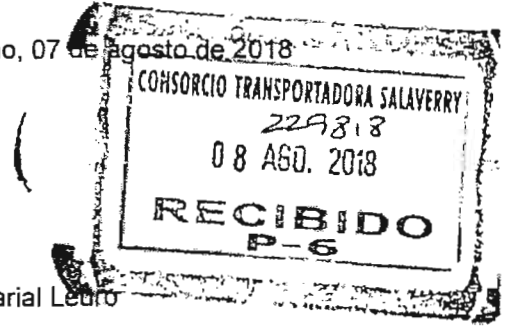

CARTA N° 509-2018-APN/GG-DIPLA

Señor
DIEGO CASSINELLI MONTERO
Representante Legal
CONSORCIO TRANSPORTADORA SALAVERRY
Av. Paseo de la República N° 5895, Piso 5, Centro Empresarial Leuro
Miraflores.-

Asunto: Observaciones al Plan de Desarrollo Portuario Preliminar del Proyecto "Modernización y Desarrollo del Terminal Portuario Multipropósito de Salaverry"

Referencia: Carta N° 068-2018-CTS recibido el 25.07.2018

De mi consideración:

Tengo el agrado de dirigirme a usted con relación al documento de la referencia, mediante el cual remiten a la Autoridad Portuaria Nacional el Plan de Desarrollo Portuario Preliminar (PDPP) del Proyecto "Modernización y Desarrollo del Terminal Portuario Multipropósito de Salaverry".

Al respecto, luego de la evaluación correspondiente, se tiene las siguientes observaciones:

1. En la página 18 del PDPP, señala que el **Dragado Inicial** como una de las principales actuaciones en temas de infraestructura se realizará en la Etapa 2, no obstante, en la última versión del contrato de concesión en su Anexo, Apéndice 1: Inversiones Obligatorias se establece que el mencionado dragado se realizará en la Etapa 1.
2. El Consorcio Transportadora Salaverry (CTS) no ha considerado en el PDPP algunas actuaciones previstas en la última versión del contrato de concesión, tales como: Implementación de sistemas informático-integrales de gestión operativa y administrativa y Remodelación de accesos, por lo tanto, deberá desagregar de manera más detallada las actuaciones que realizará en cada etapa.
3. CTS no ha desarrollado en el PDPP las etapas relacionadas con las inversiones en función a la demanda, las cuales deben estar como mínimo acorde a la última versión del contrato de concesión, asimismo deberá presentar el Layout correspondiente.
4. CTS deberá asignar espacios adecuados a Sanidad Marítima para la implementación de las capacidades básicas de respuesta, ante cualquier amenaza de contagio de enfermedades, en el Terminal Portuario Multipropósito de Salaverry.



[Handwritten signature]

www.apn.gob.pe

Avenida Santa Rosa 135
La Perla, Callao - Perú
Teléfono: (511) 630 - 9600



EL PERÚ **PRIMERO**
COPIA FIEL DEL DOCUMENTO ORIGINAL QUE HE TENIDO A LA VISTA
20 SEP 2018
MARIO GUSTAVO PRIETO OYAGUE
REDATARIO



*"Decenio de la Igualdad de Oportunidades para mujeres y hombres"
"Año del Diálogo y la Reconciliación Nacional"*

Cabe señalar que dichas observaciones deberán ser absueltas por el Concesionario en un plazo máximo de 10 días hábiles.

Sin otro particular, hago propicia la ocasión para expresarle los sentimientos de mi especial estima.

Atentamente,



Abog. GUILLERMO BOURONCLE CALIXTO
Gerente General (e)
AUTORIDAD PORTUARIA NACIONAL



RGH/gcba
Expediente N° 201600009196

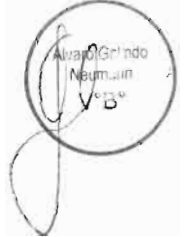

PROINVERSIÓN
COPIA FIEL DEL DOCUMENTO ORIGINAL
QUE HE TENIDO A LA VISTA
20 SEP. 2018
MARIO GUSTAVO PRIETO OYAGUE
FEDATARIO

Transportadora Salaverry

CARGO

Carta No.082 -2018/CTS

Miraflores, 15 de agosto de 2018

Señores
Autoridad Portuaria Nacional - APN
Av. Santa Rosa N° 135, La Perla
Callao.-

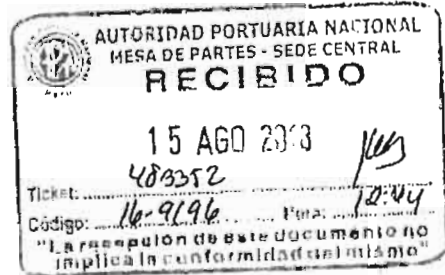

Atención: Sr. Guillermo Bouroncle Calixto
Gerente General

Referencia: Concurso de Proyectos Integrales para la entrega en Concesión del proyecto "Modernización y Desarrollo del Terminal Portuario Multipropósito de Salaverry"

Asunto: Levantamiento de observaciones del Plan de Desarrollo Portuario Preliminar

Referencia: Carta 509-2018-APN/GG-DIPLA

De nuestra consideración:

Por medio de la presente y en relación a su carta de la referencia, cumplimos con remitir a su representada la absolución a las observaciones señaladas en su carta en mención.

Esperando encuentren los documentos en orden, quedamos de usted

Atentamente,



Diego Alonso Cassinelli Montero
CONSORCIO TRANSPORTADORA SALAVERRY

Av. Paseo de la República N° 5895, Piso 5, Miraflores, Centro Empresarial Leuro
(511) 413 - 0450

PROINVERSIÓN
COPIA FIEL DEL DOCUMENTO ORIGINAL
QUE HE TENIDO A LA VISTA
20 SEP 2018
MARIO GUSTAVO PRIETO OYAGUE
FEDATARIO



"Decenio de la Igualdad de oportunidades para mujeres y hombres"
"El Año del Diálogo y la Reconciliación Nacional"

Callao, 16 de agosto de 2018

CARTA N° 520-2018-APN/GG-UAJ

Señor
Ing. Diego Cassinelli Montero
Gerente General
CONSORCIO TRANSPORTADORA SALAVERRY
Av. Paseo de la Republica No 5895 Interior 501-502
Miraflores.-

Asunto : Aprobación del Plan de Desarrollo Portuario Preliminar del proyecto "Modernización y Desarrollo del Terminal Portuario Multipropósito de Salaverry"

De mi consideración:

Tengo el agrado de dirigirme a usted para saludarlo cordialmente y con relación al proceso de promoción de la Iniciativa Privada Autofinanciada del proyecto portuario "Modernización y Desarrollo del Terminal Portuario Multipropósito de Salaverry", cuya Buena Pro fue adjudicada el pasado 31 de mayo de 2018.

Al respecto, hago de su conocimiento que en la Sesión N° 469 del 15 al 16 de agosto de 2018, el Directorio de esta Autoridad Portuaria mediante Acuerdo del Directorio N° 2093-469-15-16/08/2018/D autorizó la aprobación del Plan de Desarrollo Portuario Preliminar del proyecto "Modernización y Desarrollo del Terminal Portuario Multipropósito de Salaverry".

Sin otro particular, hago propicia la ocasión para expresarle muestras de nuestra consideración.

Atentamente,





Alvaro Gilindo Neumann
VºBº

DIRECCIÓN DE PORTAFOLIO DE PROYECTOS
ENRIQUE FUCHS RIVERA
DIRECTOR DE PROYECTO (S)
Proinversión

DIRECCIÓN DE PORTAFOLIO DE PROYECTOS
PATRICIA JUÁRQUEZ
ABESORA LEGAL
Proinversión

DOCUMENTO SELLADO
MANEJE
RETENE
TOMAR
NO REPRE
LMA - PERU

Reg.: 201600009196



AUTORIDAD PORTUARIA NACIONAL
VºBº
ASESORÍA JURÍDICA

AUTORIDAD PORTUARIA NACIONAL
PRESIDENCIA
APN

20 SEP 2018

MARIO GUSTAVO PRIETO OYAGUE
FEDATARIO

PLAN DE DESARROLLO PORTUARIO PRELIMINAR
TERMINAL PORTUARIO MULTIPROPÓSITO DE SALAVERRY

Preparado para:
Autoridad Portuaria Nacional



Transportadora Salaverry

miércoles, 25 de julio de 2018

PROHIBICIÓN
COPIA FIEL DEL DOCUMENTO ORIGINAL
QUE HE TUVIDO A LA VISTA

20 SEP 2018

MARIO GUSTAVO PRIETO OYAGUE
FEDATARIO

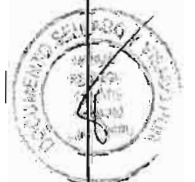

Contenido

I. Proyecto empresarial	4
1. Visión del Adjudicatario del Terminal Portuario Multipropósito de Salaverry	4
2. Estimación de Tráficos Previstos	6
3. Enumeración de las Mejoras introducidas a los mínimos requeridos en la DI.	14
II. Infraestructura y Supraestructura	15
1. Descripción del nuevo layout del terminal	15
1.1. Introducción	15
1.2. Definición Etapas Obligatorias	17
1.3. Muelles y Área de Maniobra Náutica	21
1.4. Zonas de Depósito	24
1.4.1. Silos para Maíz y Trigo	24
1.4.2. Almacén de Azúcar	24
1.4.3. Almacén de Fertilizantes	25
1.4.4. Almacén de Minerales	25
1.4.5. Almacén de Soya	25
1.4.6. Contenedores	25
1.4.7. Zonas de almacenamiento	25
1.5. Circulaciones del Terminal	26
1.5.1. Circulación	26
1.6. Puertas de Acceso al Recinto y Zonas de Espera de Camiones	27
1.6.1. Gate de acceso	27
1.6.2. Zona de espera de camiones o Antepuerto	28
1.7. Disposición de Edificaciones e Instalaciones Auxiliares	28
1.7.1. Área Administrativa y de Servicios	28
2. Descripción de los aspectos constructivos básicos de la infraestructura portuaria y superestructura a realizar	29
2.1. Plan de dragado previsto	29
2.1.1. Tipo de material a dragar	30
2.1.2. Tipos de dragas a emplear	30
2.2. Reparación y mejora de muelles	32
2.3. Ensanche y Extensión de Sitio 1A	33
2.4. Áreas de acceso	36
2.5. Pavimentos	37
2.5.1. Reparación de Pavimentos	37
2.5.2. Área destinada a acopio de contenedores	38
2.5.3. Área destinada a acopio de mercadería general	38
2.5.4. Área destinada a acopio de graneles y fraccionada	39
2.5.5. Antepuerto	39
2.5.6. Áreas de circulación	39
2.5.7. Losa de Carbón	40
2.6. Almacenes	40

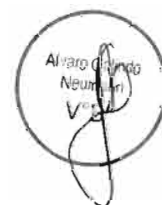

PROINVERSIÓN
COPIA FIEL DEL DOCUMENTO ORIGINAL
QUE HE TENIDO A LA VISTA

20 SEP 2018

MARIO GUSTAVO PRIETO OYAGUE
PROPIETARIO

2.6.1. Almacén de Azúcar	40
2.6.2. Silos	40
2.6.3. Almacén de Soya	41
2.6.4. Almacén de Fertilizantes	42
2.6.5. Almacén de Concentrado de Minerales	42
2.7. Instalaciones y servicios básicos	43
2.7.1. Reemplazo del tanque de agua	43
2.7.2. Cambio del sistema de tuberías de abastecimiento de agua y desagües	44
2.7.3. Cambio en las subestaciones eléctricas y de distribución de energía	44
2.7.4. Revisión del sistema eléctrico e iluminación del almacén de azúcar e iluminación de muelles	45
III. Equipamiento	46
1. Grúas móviles o equipamiento para muelle	46
2. Equipamiento de Patio	48
2.1. Reach stacker para contenedores llenos	48
3. Equipamiento complementario y auxiliar.	49
4. Plan de mantenimiento de los equipos	49
4.1. Mantenimiento rutinario:	50
4.2. Mantenimiento preventivo y planificado	50
IV. Plan de Operación	51
1. Operaciones Marítimas	52
1.1. Servicio de Atraque de Naves	52
1.2. Maniobras de Atraque y Desatraque de Naves	52
1.3. Operación de Atraque de Naves	53
1.4. Operación de Desatraque de Naves	53
1.5. Servicios de Remolcaje y Practicaje	53
2. Operaciones Terrestres	54
2.1. Operación para la descarga de cargas a granel	54
2.2. Operación de descarga de contenedores	55
2.3. Operación de embarque de contenedores	56
2.4. Operación de embarque de concentrado de mineral	57
3. Descripción de las actividades y calendario del Plan de Operación hasta finalizar las Obras Obligatorias	58
3.1. Descripción de las actividades para la etapa de take-over y el inicio de operación	58
3.2. Calendario del Plan de Operación de las Obras Obligatorias	59
V. Modelo Económico-Financiero	61
VI. Anexos	65

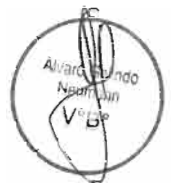

[Handwritten signature]



PROINVERSIÓN
COPIA FIEL DEL DOCUMENTO ORIGINAL
QUE HE TOMADO A LA VISTA

20 SEP 2018

MARIO GUSTAVO PRIETO OYAGUE
FISCALIA

I. PROYECTO EMPRESARIAL

1. Visión del Adjudicatario del Terminal Portuario Multipropósito de Salaverry

La Visión del Consorcio Transportadora Salaverry, en adelante CTS, como adjudicatario del Terminal Portuario Multipropósito de Salaverry, en adelante TPMS, es la de alcanzar una posición de liderazgo en la operación y manipuleo de todo tipo de cargas cuyo origen o destino se encuentra dentro del área de influencia del terminal portuario, siendo una de sus prioridades el de movilizar la carga y producción agroindustrial, de modo de convertirse en el aliado estratégico que esa industria requiere para una eficiente y efectiva logística de exportación a través de las instalaciones del TPMS.

CTS brindará servicios con estándares internacionales para todas las cargas y productos, compitiendo con los puertos de Callao y Paita, generando ahorros en toda la cadena logística, tanto para los productos de exportación como de importación.

Asimismo, CTS deberá generar las utilidades necesarias de modo que se garantice la continuidad de los servicios de acuerdo con el crecimiento de los volúmenes de carga que se movilen por el terminal, manteniendo en todo momento los niveles de eficiencia y productividad comprometidos con el estado durante toda la vigencia de la concesión.

De igual manera, CTS se compromete a cumplir con la función social de generar desarrollo y empleo en la Región La Libertad, privilegiando en todo momento la contratación de personal de la zona.

Para lo anterior, CTS cuenta con la experiencia de sus accionistas y principalmente de su Socio Estratégico "Trabajos Marítimos S.A." que tiene más de 27 años de presencia en el sector marítimo-portuario, cuya mejor "carta de presentación" es la sociedad concesionaria del Terminal Portuario de Matarani, TISUR, cuya exitosa administración y operación mantiene desde el año 1999, fecha en la que se le fue adjudicada.



PROINVERSIÓN
COPIA FIEL DEL DOCUMENTO ORIGINAL
QUE HE TENIDO A LA VISTA

20 SEP 2018

MARIO GUSTAVO PRIETO OYAGUE
FEDATARIO

Es de público conocimiento que actualmente, la totalidad de la carga agroindustrial de la zona se exporta utilizando las instalaciones de los terminales portuario de Callao (DPW & APMT) y Paita (TPE), ambos concesionados. Es de especial interés de CTS el lograr captar esta carga, para ello dispondremos de infraestructura y equipos especializados para el manejo de carga en contenedores secos y refrigerados, de modo de garantizar la continuidad de la cadena de frio desde la salida de los contenedores de la planta del cliente, hasta su embarque en la nave que lo llevara a su destino final.

En ese orden de ideas, y con la finalidad de reducir al máximo los periodos de cierre de puerto, la CTS instalará equipos especializados en reducir los movimientos de las naves una vez que estas están amarradas a muelle conocidos como "ShoreTension" (para mayor detalle ver <https://shoretension.com>), los que, acompañados de una mejor profundidad operativa en la zona de muelles, poza de maniobras y canal de acceso, y el apoyo de un sistema de defensas y bolardos adecuados, serán el pilar principal que contribuirá con este objetivo, que es el de convertir al TPMS en el puerto de salida del sector agroindustrial que la región necesita.

Asimismo, para todas las cargas de importación y exportación, que actualmente se operan bajo la modalidad de "descarga directa", con las ineficiencias, demoras y congestión vehicular que esta genera; se implementarán adecuados almacenes, silos y patios de modo que se opere en la modalidad de "descarga indirecta", mediante la cual CTS proveerá de los servicios de descarga o embarque, el traslado de las mercaderías a las zonas de almacenamiento y posteriormente estas serán entregadas a los consignatarios de una manera dosificada y eficiente. Esta modalidad de operación permitirá eliminar los "tiempos de para" en las operaciones de descarga o embarque por falta de camiones, así como congestiones en las vías de acceso y periferia del terminal, ya que también se contará con un antepuerto, especialmente acondicionado para el parqueo de los camiones que requieren acceso al terminal desde el cual se regulará la dosificación de camiones en su ingreso a la terminal.

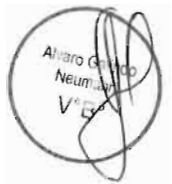

PROINVERSION
COPIA FIEL DEL DOCUMENTO ORIGINAL
QUE HE TENIDO A LA VISTA
20 SEP 2018
MARIO GUSTAVO PRIETO OYAGUE
SECRETARIO

Sin perjuicio de lo anterior, el terminal será equipado con grúas móviles portuarias, y equipos especializados para el manejo de todo tipo de cargas, tales como montacargas, cargadores frontales, spreaders, clamshells, tolvas, trimadoras y equipos de tracción, entre otros; lo que permitirá garantizar en todo momento estar por encima de los niveles de servicio y productividad comprometidos.

2. Estimación de Tráficos Previstos

2.1 Demanda histórica

Entre el año 2009 y 2017 el Terminal Portuario de Salaverry ha movilizado en promedio 2,178 mil toneladas métricas de carga.

La matriz de carga se compone principalmente por graneles sólidos 62%; graneles limpios (cereales) 27%; concentrados de mineral 8%; graneles líquidos 2% y carga fraccionada 1%.

El crecimiento promedio anual durante ese periodo ha sido de 7.5%, donde el principal impulso del crecimiento provino de los graneles limpios (cereales) que creció 11.0% promedio anual, seguido de los graneles sólidos 8.4%.

Si bien se observa una tendencia general al alza, se aprecia también periodos de alzas y caídas pronunciadas. Estos movimientos se explican por la aparición de productos no tradicionales que se movilizaron por cortos periodos de tiempo.

Entre los años 2011-2014 el puerto pasó de mover 150 mil toneladas de carga para la industria cementera hasta 987 mil toneladas y que en el año 2015 en adelante regresó a su nivel histórico.

Otros productos no tradicionales que han incrementado sus volúmenes de forma esporádica han sido el carbón de exportación y el azúcar de importación, cargas que vienen atendiendo una demanda con pronósticos reservados.

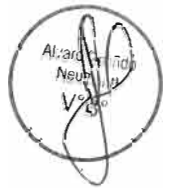

En el caso del azúcar, se espera que el proceso de modernización de los ingenios azucareros locales incremente la producción de azúcar y atiendan la demanda local, retrayendo así la importación de azúcar.

En el caso del carbón, la legislación ambiental internacional tiende a restringir el uso de estos combustibles, altamente contaminantes, por lo que se espera que en el corto plazo la demanda por este producto disminuya.

Los concentrados de mineral tienen una participación de 9% en la matriz de carga. Actualmente se embarca alrededor de 160 mil toneladas de concentrados de cobre producidas por la empresa Goldfields en su operación minera Cerro Corona ubicada en Cajamarca.

Respecto a la carga líquida y fraccionada, representan 2% y 1% de la matriz de carga, respectivamente. El primero responde a los embarques de Alcohol del Grupo Gloria y los segundos es, principalmente, productos para el sector construcción.

Movimiento histórico de carga por el Terminal Portuario Salaverry (años 2009 - 2017)



Gráfico N°1: Movimiento histórico de carga por el Terminal Portuario de Salaverry



PROINVERSIÓN
COPIA FIEL DEL DOCUMENTO ORIGINAL
QUE HE TENIDO A LA VISTA
20 SEP. 2018
MARIO GUSTAVO PRIETO OYAGUE
FEDATARIO

Matriz de Carga en Terminal Portuario Salaverry
años 2009 - 2017

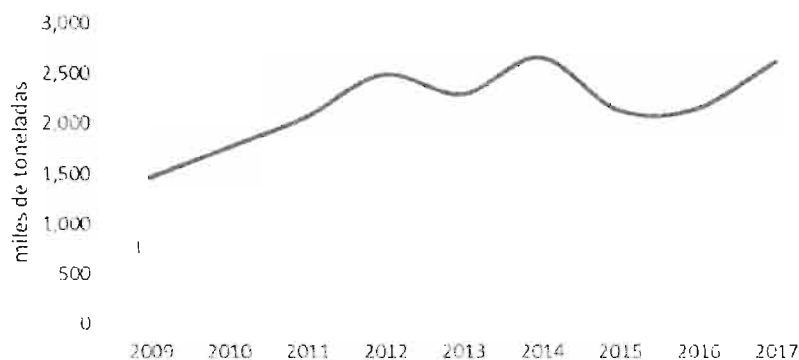
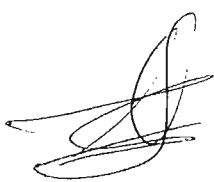
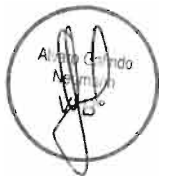

Gráfico N°2: Matriz de carga de años 2009 a 2017 del Terminal Portuario de Salaverry

En cuanto al número de naves, el Terminal Portuario de Salaverry ha recibido, en los últimos 5 años, 210 naves en promedio anualmente. Este conteo no considera las naves de hidrocarburos que llegan al Terminal de Hidrocarburos en Salaverry que no es parte de la concesión.

En el último año, arribaron 210 naves al terminal, de ellas, 19% corresponden a cereales a granel, 64% a otros graneles sólidos, 6% a concentrados de mineral, 4% a cruceros de pasajeros y 4% y 3% a carga fraccionada y líquida.

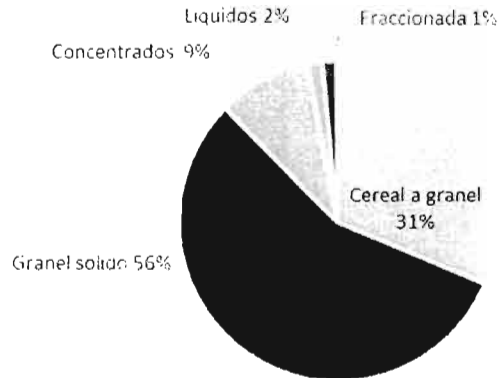
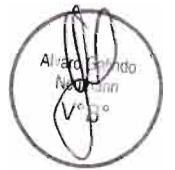

PROINVERSIÓN
COPIA FIEL DEL DOCUMENTO ORIGINAL
QUE HE TENIDO A LA VISTA

20 SEP. 2018

MARIO GUSTAVO PRIETO OYAGUE
FEDATARIO

Arribo de naves por año al Terminal Portuario de Salaverry - ENAPU



Gráfico N°3: Evolutivo del arribo de naves al Terminal Portuario de Salaverry

2.2. Proyección de demanda

La empresa Macroconsult desarrolló un Estudio de Demanda en enero del 2015 proyectando el tráfico de carga del puerto de Salaverry al año 2044. Dicho estudio fue actualizado con el avance del proyecto y los volúmenes reales movilizados por el puerto.

El crecimiento del volumen proyectado en todo el plazo de la concesión es de 112% hasta el año 30 de la misma. Esto se consigue proyectado el crecimiento de cada tipo de producto según los principales drivers macroeconómicos y algún driver particular de la industria a la que pertenecen.

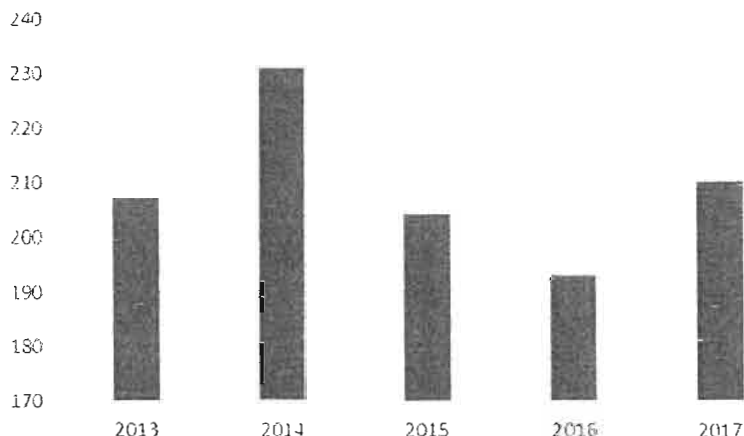
En este sentido, las principales variables macroeconómicas utilizadas han sido el PBI Perú, el PBI regional, el crecimiento poblacional y la tasa de inflación. Así mismo, se limpiaron efectos coyunturales que, en la historia reciente, han implicado aumentos y disminuciones drásticas de los volúmenes y cuya explicación responde a causas coyunturales y no estructurales.



PROINVERSIÓN
COPIA FIEL DEL DOCUMENTO ORIGINAL
QUE HE TENIDO A LA VISTA

20 SEP. 2018

MARIO GUSTAVO PRIETO OVAGUE
FISCALARIO

De esta forma, se obtienen tasas de crecimiento del orden de 9.5% promedio anual para el primer quinquenio de la concesión, 4.6% y 2.6% para los siguientes dos quinquenios.

Estos crecimientos se explican por los graneles sólidos, particularmente la importación de soya y fertilizantes que crecen en promedio 4.3% anual, el azúcar, que crece a tasas de 6.4% anual, y el aumento de otras cargas como los insumos de la industria cementera (clinker, carbón, escoria, etc.) que crecen a 12% en promedio anual durante el primer quinquenio. Estas tasas de crecimiento se van moderando en el largo plazo.

Para la proyección de cereales (trigo y maíz) y soya, los principales drivers de proyección han sido el crecimiento poblacional y el crecimiento del PBI. Estos productos son utilizados como insumos para la industria de alimento humano directo (harinas) e indirecto (alimento balanceado para animales). De esta forma, la importación de estos productos se encuentra relacionado al desarrollo de la industria avícola y pecuaria, ligado al crecimiento del consumo en la zona de influencia.

La proyección de fertilizantes se encuentra relacionada directamente a la ampliación de tierras de cultivo e inversamente a las inversiones de tecnificación de riego, los cuales, hacen que los productores agrícolas sean más eficientes en el uso de fertilizantes y reduzcan su consumo. En términos netos, se espera que el crecimiento de áreas de cultivo impulse la demanda por fertilizantes y su importación.

En cuanto a la industria cementera, la importación de clinker, escoria, carbón bituminoso y otros insumos mostró un fuerte crecimiento entre los años 2011 – 2014; sin embargo, los volúmenes disminuyeron drásticamente en el 2015 y se han mantenido. Este comportamiento se debió a que la empresa Cementos Pacasmayo (único importador) inició operaciones de su nueva planta de cemento en Piura. Con esta nueva planta atiende la demanda local de cemento que antes debía atender con importaciones. Se espera que, en la medida que el sector construcción sea activo en el norte, la demanda por cemento continúe



PROINVERSIÓN
COPIA FIEL DEL DOCUMENTO ORIGINAL
QUE HE TENIDO A LA VISTA.

20 SEP 2018

MARIO GUSTAVO PRIETO OYAGUE
FEBATARIO

creciendo y la empresa Cementos Pacasmayo requiera de insumos importados para atender dicha demanda.

Adicionalmente, se ha considerado la captación gradual de carga contenedorizada del área de influencia. Existe una demanda en contenedores que actualmente se moviliza a Callao y Paita, aproximadamente, en una proporción 70/30. Esta demanda en contenedores llenos se estima en 50 mil unidades, de las cuales, 30 mil corresponden a harina de pescado y 20 mil a producción del sector agroindustrial de la zona de influencia del puerto.

Los principales productos de agroexportación en contenedores de la zona de influencia son paltas, espárragos, alcachofas, arándanos, mango y pimientos. La mayor proporción de ellos se exportan en contenedores refrigerados de 40 pies. Por otro lado, la harina de pescado que se exporta en contenedores lo hace, principalmente, en contenedores secos de 20 pies.

Proyección de demanda en contenedores TP Salaverry
(años 1 al 30 de concesión)



Gráfico N°4: Proyección de la demanda de carga contenedorizada a ser movilizada por el por el Terminal Portuario de Salaverry.

Se ha mencionado que, actualmente, la demanda de concentrados de mineral asciende a 160 mil toneladas anuales. Este volumen se mantendría relativamente estable durante los primeros 8 años. En ese periodo de tiempo, se espera que algunos proyectos mineros maduren e inicien producción gradualmente.

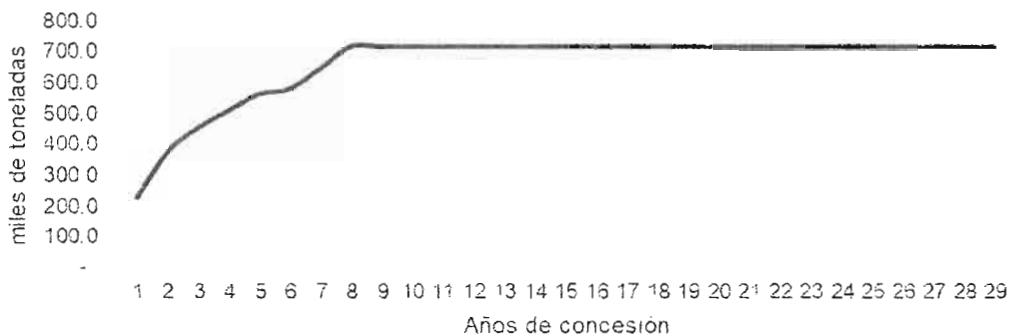
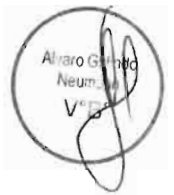

Los proyectos mineros que tienen mayor probabilidad de gatillarse dentro de los primeros 10 años de la concesión son el Proyecto Minero La Arena (perteneciente a Tahoe Resources), Proyecto Minero Tantahuatay (perteneciente a Southern Peru Copper y Buenaventura) y el Proyecto Minero Magistral (perteneciente a la empresa Nexa Resources).

La Arena y Tantahuatay son operaciones mineras activas que actualmente producen oro. Ambas cuentan con reservas de cobre que extraerían en una segunda fase al agotarse las reservas de oro, mientras que Magistral es un greenfield.

Proyección de demanda Terminal Portuario Salaverry
(años 1 al 30 de concesión)



Gráfico N°5: Proyección de tráfico de concentrados de mineral por el Terminal Portuario de Salaverry

En términos consolidados, la proyección de demanda base del Terminal Portuario de Salaverry pasaría de movilizar 2.3 millones de toneladas en el año 2018 a 5.0 millones de toneladas en 20 años y se mantendría relativamente estable los últimos 10 años de concesión.



Proyección de demanda para el Terminal Portuario
Salaverry
(años 1 al 30 de concesión)

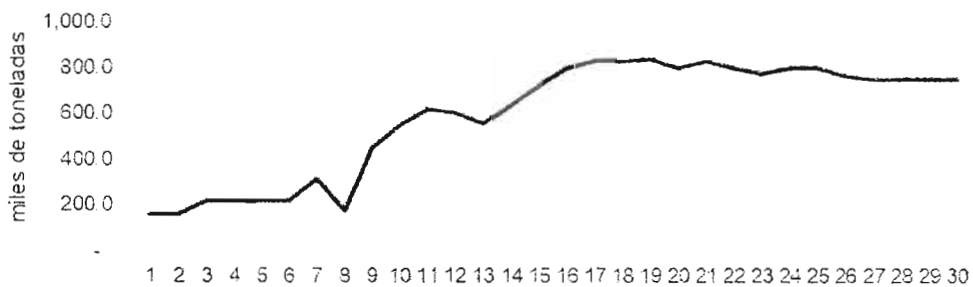
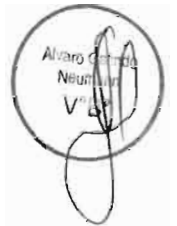

Gráfico N°7: Proyección de tráfico de carga del Terminal Portuario de Salaverry

La matriz de carga para este periodo se ve modificada, principalmente, por el ingreso de carga contenedorizada que participa en 15%; los cereales a granel representan 26% de la matriz de carga proyectada; los otros graneles sólidos (soya, azúcar, fertilizantes, insumos del cemento y carbón principalmente) representan 42%. Los concentrados de mineral tienen una participación de 14% y la carga fraccionada y líquida representan 3%.

Matriz de Carga TP Salaverry
(años 1 al 30 de la concesión)

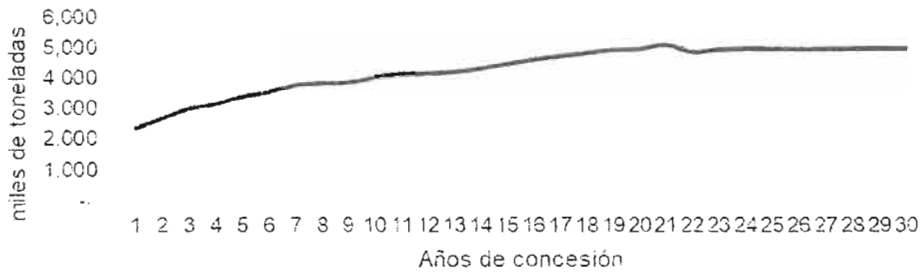

Gráfico N°6: Matriz de carga del Terminal Portuario de Salaverry desde el 2018 al 2048



PROINVERSIÓN
COPIA FIEL DEL DOCUMENTO ORIGINAL
QUE HE TENIDO A LA VISTA

20 SEP. 2018

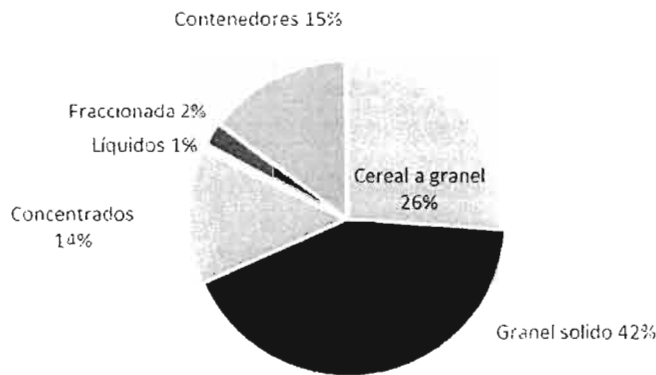
MARIO GUSTAVO PRIETO OYAGUE
FEDATARIO

La proyección del número de naves se ha basado en el lote promedio de cada producto por nave. Se ha asumido un crecimiento gradual del tamaño promedio de lote para cada producto de tal forma que los importadores de graneles (principales generadores de carga) busquen mayores eficiencias en costos de fletamento de naves y utilizando las áreas de almacenamiento futuras del terminal.

Adicionalmente, se han incorporado las naves de contenedores que crecen en la medida que CTS logra captar mayor cantidad de contenedores.

De esta manera, el número de naves se incrementa de 220 naves el primer año hasta 430 naves al final de la concesión.

Proyección del número de naves TP Salaverry
(Años 1 al 30 de concesión)



Gráfico N°7: Proyección del número de naves del Terminal Portuario de Salaverry desde el 2018 al 2048

3. Enumeración de las Mejoras introducidas a los mínimos requeridos en la DI.

3.1. Como ya se ha indicado en los diversos eventos públicos en los que el CTS ha participado en su calidad de postor adjudicado, una de las primeras intervenciones que se realizará será la de incrementar la profundidad del terminal mediante un trabajo de dragado que le permita llevarlo a los -12.50 metros de profundidad, tanto en el canal de acceso, zona de maniobras y área de muelles. Esto sobrepasa el compromiso

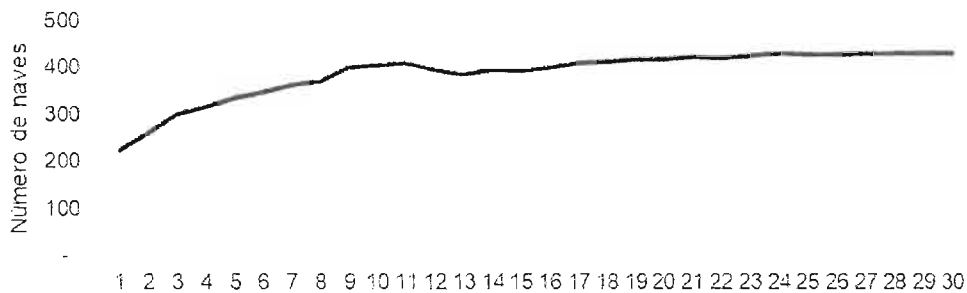
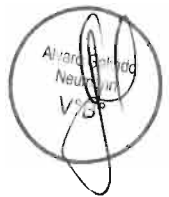

PROINVERSIÓN
COPIA FIEL DEL DOCUMENTO ORIGINAL
QUE HE TENIDO A LA VISTA
20 SEP 2018
MARIO GUSTAVO PRIETO OYAGUE
FEDATARIO

[Handwritten signature]

asumido con el estado que es de mantener los -10.50 metros de profundidad.

- 3.2. Desde los primeros meses contados desde la recepción del terminal por parte de la sociedad concesionaria, se implementarán equipos especializados denominados "ShoreTension" que contribuirán a mantener las naves correctamente amaradas a muelle. Esto complementado con una adecuada profundidad, así como unos eficientes equipos de defensas y bolardos, contribuirán a minimizar los días inoperativos del puerto (cierre de puerto) por mal tiempo.
- 3.3. Con la finalidad de que el TPMS se convierta en el socio estratégico que la agroindustria regional necesita, la sociedad concesionaria tiene previsto implementar: i) 20,000 metros cuadrados de patios para contenedores, ii) 120 conexiones eléctricas para contenedores refrigerados, iii) 01 reach-stacker adicional a la considerada en la DI, de modo de que el terminal cuente con 2 equipos los que trabajarán de manera simultánea durante las operaciones de embarque y/o descarga, uno en muelle y el otro en patio.

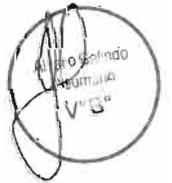

II. INFRAESTRUCTURA Y SUPRAESTRUCTURA

1. Descripción del nuevo layout del terminal

1.1. Introducción

CTS proveerá la infraestructura, equipamiento y métodos operativos, que posibiliten el crecimiento de los volúmenes actuales de carga, y la incorporación de nuevas tipologías y tecnologías operativas, en un proceso sostenido, que permita el desarrollo seguro y ambientalmente sustentable, para el puerto, la región y sus habitantes.

Las metas a alcanzar por el CTS pueden ser resumidas a continuación:

- Mejora de métodos operativos, que posibiliten máxima productividad en muelle, a través de la mejora del sistema de transporte interno del puerto;



- Desarrollo de infraestructura de almacenamiento, para poder realizar carga/descarga indirecta, y permitir el cumplimiento del punto anterior;
- Mejora y modernización de sistema de circulación, y del control de acceso (gate house) del puerto;
- Reparación de infraestructura dañada, o en condición defectuosa, para mejorar su condición, permitiendo una operación segura durante el periodo de la concesión;
- Implementación de un sistema de dragado que permita mantener las profundidades de las zonas operativas del puerto en no menos de - 10,50 m;
- Implementación de acciones que promuevan la reducción de los tiempos no operativos en el puerto, a través de desarrollo de infraestructura y equipamiento orientada en ese sentido;
- Desarrollo de infraestructura y provisión de equipamiento para el manejo de contenedores;
- Mejora de las condiciones de amarre y atraque de las naves;
- A medida que aumente la demanda de servicios deberá establecer sistemas, desarrollar infraestructura y proveer los equipos, para implementar sitios y áreas de operación y almacenamiento de graneles y concentrado de mineral.
- Desarrollo de infraestructura que permita la atención de naves de mayor porte.

Como parte de las medidas a implementar para alcanzar las metas planteadas, CTS llevará a cabo una serie de obras obligatorias y otras tantas consideradas como adelanto de obras obligatorias y discrecionales, según lo vaya requiriendo el Terminal. Las Obras Obligatorias a desarrollarse en los primeros años de la concesión se les denominará de manera individual Componente Funcional, los cuales podrán ser recibido de manera independiente mediante la respectiva Acta de Recepción de Obra, y serán ejecutadas en dos etapas, que a continuación se detallan.



1.2. Definición Etapas Obligatorias

El Puerto de Salaverry tiene a la fecha problemas de capacidad de almacenamiento, una situación deficiente en cuanto al manejo del dragado y deposición de sedimentos, altos niveles de no disponibilidad operativa del puerto, igualmente ciertos métodos operativos por mejorar. También debe ser remarcado el deterioro estructural de los muelles.

Para incrementar la capacidad y productividad, y mejorar la operación del puerto y la sustentabilidad ambiental de su entorno, se planifica un proceso en etapas, aunque las medidas más importantes se toman desde el inicio de las operaciones.

Las etapas responden a las necesidades de atención de los volúmenes actuales y proyectados a futuro, también al cumplimiento de las metas de atención especializada de las cargas, cuando lleguen éstas a volúmenes que así lo requieran.

Los problemas relativos a los procesos de sedimentación y erosión, y a los cierres del puerto, se atacan desde la primera etapa, y luego el desarrollo de las obras que acompañan el aumento de capacidad, siempre contemplan la introducción de aspectos positivos respecto de los puntos mencionados.

Las Etapas 1 y 2, refieren cada una a determinadas obras obligatorias, y se extienden a lo largo de los primeros cinco años de la concesión.

Las principales actuaciones en temas de infraestructura de estas etapas son:

Etapa 1:

- Reparación muelle 2
- Dragado inicial
- Silos Maíz y Trigo con capacidad de 30,000 toneladas
- Reparación Almacén Azúcar

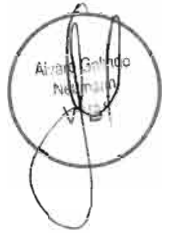

PROMOVISIÓN
COPIA FIEL DEL DOCUMENTO ORIGINAL
QUE HE TENIDO A LA VISTA

20 SEP. 2018

MARIO GUSTAVO PRIETO OYAGUE
FEDATARIO

- Reparación Sistema Eléctrico
- Reparación Edificio Administrativo
- Reparación Agua y Desagüe
- Reparación y nuevas Balanzas y Pavimentos
- Remodelación Control de acceso (Gate de Acceso)

El arreglo general del puerto tras la ejecución de la Etapa 1 se encuentra en el Anexo N°2: Plano N° PL-TM-10-HOJA1 – Layout Obras Obligatorias – Etapa 1

Etapa 2:

- Reparación Muelle 1
- Ensanche y extensión Sitio 1A
- Almacenes y losas de Graneles Sólidos
- Almacén de Concentrado de Mineral
- Antepuerto

En la Figura 1 se observa un arreglo general (layout) tentativo del puerto una vez finalizadas las obras de las Etapas 1 y 2. Este layout será definido durante la ejecución del Expediente Técnico, el mismo que deberá ser aprobado por la APN. Igualmente se encuentra adjunto al presente documento como Anexo N°3: Plano N° PL-TM-10-HOJA1 – Layout Obras Obligatorias – Etapa 2



PROINVERSIÓN
COPIA FIEL DEL DOCUMENTO ORIGINAL
QUE HE TENIDO A LA VISTA

20 SEP 2018

MARIO GUSTAVO PRIETO OYAGUE
FEDATARIO



[Handwritten signature]



Figura 1: Layout del TPMS al concluir la Etapas Obligatorias 1 y 2

Igualmente, con la finalidad de mejorar la gestión administrativa y operativa del TPMS se implementarán sistemas informáticos. En cuanto al sistema administrativo y de procesos internos, se implementará el sistema SAP, herramienta mundialmente conocida que permitirá llevar una adecuada contabilidad, manejo logístico, recursos humanos, entre otros. En cuanto al software operativo, se instalará un software portuario el cual permita manejar las operaciones en muelle, manejo de inventarios en almacenes y despachos a clientes, balanza, entre otras operaciones.

El resto de las etapas se irán implementando a medida que se cumplan los gatillos de carga previstos para las mismas. A continuación se presentan las Etapas Obligatorias Sujetas a Gatillo:

PROINVERSIÓN
COPIA FIEL DEL DOCUMENTO ORIGINAL
QUE HE TENIDO A LA VISTA

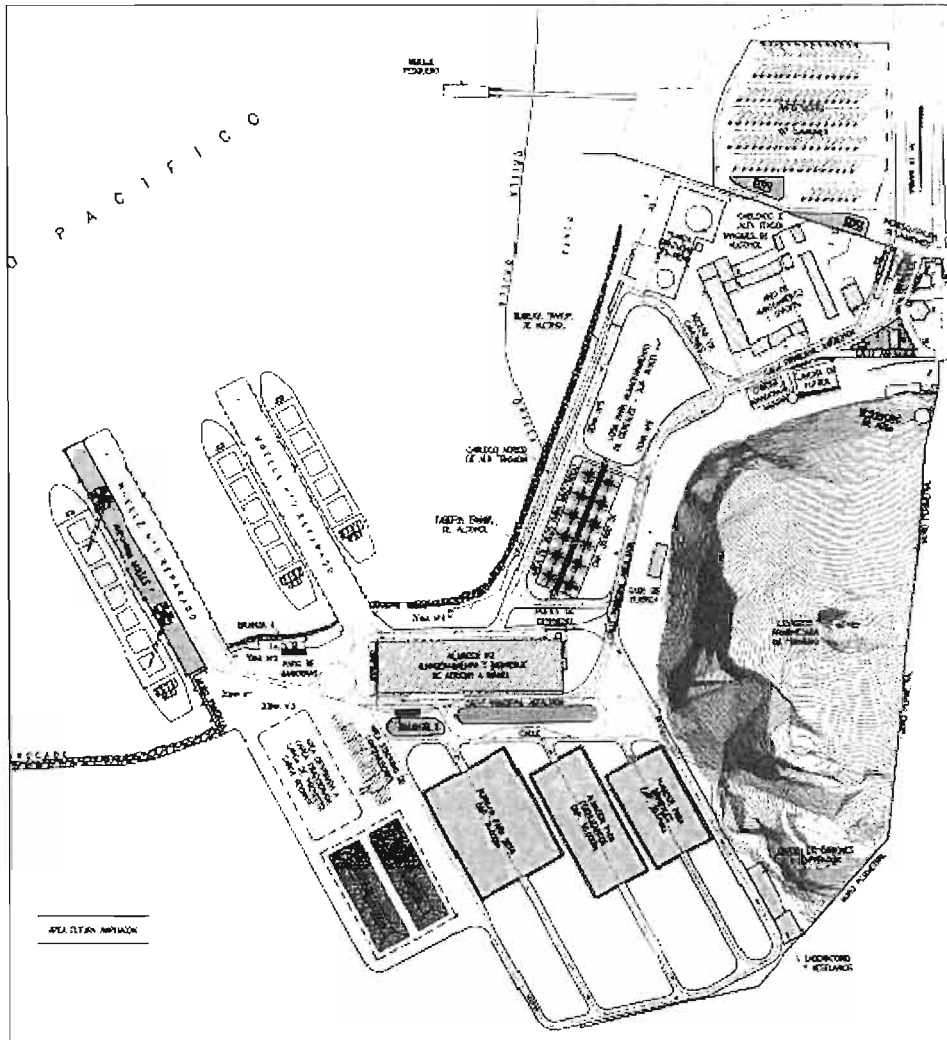
20 SEP 2018

MARIO GUSTAVO PRIETO OYAGUE
FEDATARIO

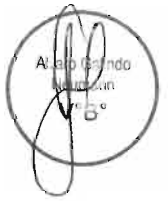

Handwritten signature.

Etapa 3: Esta etapa se gatillará cuando el movimiento de granel limpio (trigo, maíz y/u otros distintos a la soya) alcance cada año 1.2 millones de toneladas en dos periodos de 12 Meses consecutivos, dentro de los primeros veinte (20) Años de la Concesión. Se plantea la mecanización de la descarga de granel limpio de acuerdo a las tecnologías del momento y también un incremento en la capacidad de almacenamiento de silos de 30,000 toneladas.

Se encuentra adjunto al presente documento como Anexo N°7: Plano N° PL-TM-30 – Layout – Etapa 3

Etapa 4: Esta etapa se gatillará cuando el movimiento alcance, en dos periodos de doce (12) Meses consecutivos, dentro de los primeros veinte (20) Años de la Concesión, cualquiera de los siguientes gatillos:

- 800,000 toneladas de concentrado mineral, ó
- 1'800,000 toneladas de fertilizante y/o soya.

El alcance de la Etapa 4 consiste en la ampliación del gate de acceso, así como el incremento de la capacidad de almacenamiento de la siguiente manera:

- En caso de que se dispare el gatillo para concentrado mineral, está prevista la expansión del almacén de mineral hasta alcanzar una capacidad de 60,000 toneladas.
- En caso de que se dispare el gatillo para fertilizante y soya, está prevista la expansión de los almacenes de fertilizante y soya hasta alcanzar una capacidad de 60,000 toneladas y 40,000 toneladas respectivamente.

Igualmente, se contempla la adquisición de 01 grúa móvil nueva con capacidad para operar como mínimo 120 toneladas por movimiento y alcance de 54 metros.

Se encuentra adjunto al presente documento como Anexo N°8: Plano N° PL-TM-40 – Layout – Etapa 4

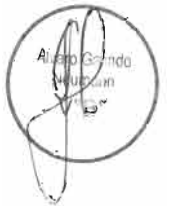

PROINVERSIÓN
COPIA FIEL DEL DOCUMENTO ORIGINAL.
QUE HE TENIDO A LA VISTA.

2-0 SEP 2018

MARIO GUSTAVO PRIETO OYAGUE
FEDATARIO

Etapa 5: Esta etapa se gatillará cuando el tráfico de concentrado mineral alcance, durante dos periodos de doce (12) Meses consecutivos, dentro de los primeros veinte (20) Años de la Concesión, un millón doscientos mil (1.2 millones) de toneladas.

Esta etapa comprende la instalación de equipo especializado para el embarque de concentrados de minerales (shiploader y una faja tubular, u otro equipo alternativo como contenedores rotatorios de acuerdo a la tecnología del momento)

Se encuentra adjunto al presente documento como Anexo N°9: Plano N° PL-TM-50 – Layout – Etapa 5

Etapa Dársena: la ejecución de esta etapa estará sujeta al cumplimiento de cualquiera de los siguientes 3 gatillos, dentro de los primeros veinte (20) Años de la Concesión:

- 1'800,000 toneladas de concentrado mineral.
- 1'800,000 toneladas de fertilizante y/o soya.
- Factor de ocupación promedio de los muelles del 65%: En caso se alcance cada año un factor de ocupación promedio de los muelles del 65% durante dos periodos de doce (12) Meses consecutivos o alternos dentro de un periodo de cuatro (4) años.

Esta etapa consiste en la construcción de una nueva dársena de 300 metros de largo y un ancho mínimo de 200 metros, la cual deberá estar preparada para operar a una profundidad de -14.00 metros.

El layout de la Etapa Dársena puede ser visto en el Anexo N°9 : Plano N° PL-TM-50 – Layout – Etapa 5

1.3. Muelles y Área de Maniobra Náutica

Una de las obras principales que llevará a cabo CTS es la reparación y puesta en valor de los dos muelles con los que cuenta la Terminal y la ampliación del muelle 1.

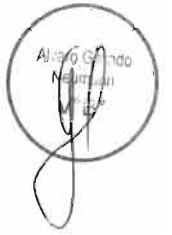

PROINVERSIÓN
COPIA FIEL DEL DOCUMENTO ORIGINAL
QUE HE TENIDO A LA VISTA
20 SEP. 2018
MARIO GUSTAVO PRIETO OYAGUE
FEDATARIO

En el proyecto de reparación, modernización y ampliación de los muelles existentes, y de construcción de nuevos muelles si fuera necesario, se han tenido en especial consideración los dos problemas principales del Puerto de Salaverry, la agitación y la sedimentación.

De los estudios realizados, de los antecedentes revisados, y de las múltiples entrevistas con prácticos y capitanes, se ha llegado a la conclusión de que la zona de maniobras (o zona de reviro) del puerto, preliminarmente no debería ser ocupada por obras de infraestructura que la reduzcan.

La longitud de la obra de abrigo del puerto cubre apenas los requerimientos, para materializar un área protegida, que permita la operación segura de naves y remolcadores, en sus maniobras de disminución de velocidad y aproximación a los puestos de atraque. En la Figura 2 se muestra la propuesta en nuestro proyecto, que cumple los requerimientos de la norma ROM, en situación parecida. Para mayor detalle ver Anexo N°4: Plano N° PL-TM-11 – Maniobra Náutica.



Figura 2: Área de maniobra del TPMS

Se evaluaron opiniones en relación a que el escollerado (rompeolas) debiera extenderse unos 200 metros, para que la protección fuera efectiva. Esta eventual obra, con implicancias sedimentológicas difíciles de evaluar, llevaría consigo la necesidad del cambio de la traza del canal de acceso. Las variables en juego y la magnitud de la obra completa, hicieron que esa

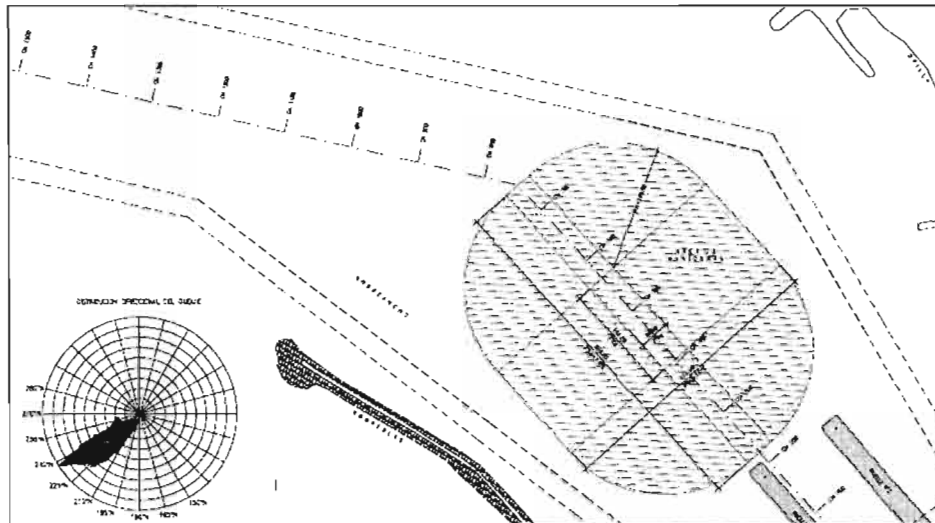

PROINVERSIÓN
COPIA FIEL DEL DOCUMENTO ORIGINAL
QUE HE TENIDO A LA VISTA

20 SEP 2018

MARIO GUSTAVO PRIETO OYAGUE
FEDATARIO

alternativa fuera desestimada. Para mayor detalle del ver Anexo N°1: Plano N° PL-TM-00 – Ubicación General, donde se logra apreciar parte del canal de acceso, el área de maniobras y el área de muelles.

Es por esta razón, que se decidió no extender hacia el mar los muelles 1 y 2. La prolongación de los muelles, en tal caso se haría hacia una zona de mayor agitación, empeorando las condiciones de amarre de las naves. Pero lo que es quizás más grave, es que reduciría el área de reviro protegida, haciendo la maniobra aún más compleja de lo que lo es hoy en día.

Ante esta situación, se investigó la posibilidad de desarrollar el crecimiento de los muelles hacia el interior. Hay varios puntos que favorecen esta posibilidad:

- Existe el área disponible
- Existe una zona de paso de ancho suficiente, sin comprometer a los muelles existentes
- El perfil geotécnico, compuesto preferentemente de arenas medias a densas, facilita la ejecución de obras de retención y el dragado.
- Los nuevos desarrollos no aumentan la sedimentación global del puerto, y los puestos en las mismas están en condición favorable a ese respecto.

Por las razones expuestas, se decidió, que los nuevos puestos de atraque se desarrollarán en el interior, hacia el lado tierra.

Todas las mejoras a realizar por CTS se desarrollarán sin que se reduzca el área de maniobras, ni que los muelles se extiendan hacia mar, a zonas menos protegidas. Por el contrario, se iniciará el proyecto de desarrollo hacia la futura dársena interior, donde está el futuro de la ampliación del TPMS.

Se proyecta entonces en primer término reparar los dos muelles existentes, y ampliar el muelle 1 ensanchándolo y extendiendo su frente sur hacia tierra. Este muelle contará entonces con un ancho total de 43m, y con un sitio de atraque 1A con un largo aproximado de 285m.

Alvarado Hugo
Neuquén
V. B. O.



Handwritten signature.



Los detalles de las obras principales se verán a detalle más adelante.

1.4. Zonas de Depósito

El proyecto de ampliación y modernización del Terminal comprende la rehabilitación de las instalaciones de acopio existentes y el desarrollo de nueva infraestructura para el almacenamiento de carga.

Según las necesidades de almacenamiento previstas para los principales productos, así como su rotación (tiempo de almacenamiento), CTS se compromete a la construcción de nuevos almacenes a implementarse en las Etapas 1 y 2 del desarrollo del puerto.

A continuación, se describen las principales actuaciones para el almacenamiento de cargas en el TPMS, las mismas que tendrán en cuenta una adecuada ubicación para facilitar el tránsito de camiones dentro del puerto.

1.4.1. Silos para Maíz y Trigo

El área sin uso actual, hacia la derecha de la calle de circulación principal del puerto, preliminarmente se destinará al acopio de granos en silos verticales.

Se proyecta construir una batería de 12 silos con una capacidad total de 30,000 toneladas, elevadores de cangilones con capacidad total de 300 toneladas/hora para la descarga y de 200 toneladas/hora para el despacho de camiones. La cantidad de silos permitirá una atención fluida de las descargas de maíz y trigo, y también permitirá el despacho ágil y oportuno a los clientes, evitando la congestión de camiones.

1.4.2. Almacén de Azúcar

Se rehabilitará el almacén de azúcar existente, que ocupará la misma área, con excepción de la torre de izaje de material en el lado sur del almacén que será desmontada al estar en desuso.



1.4.3. Almacén de Fertilizantes

Se construirá un nuevo almacén coberturado y con losa de concreto para el almacenamiento de fertilizantes con una capacidad de 30,000 toneladas a ruma continua.

1.4.4. Almacén de Minerales

Para el manejo de minerales de la zona de influencia, se implementará un almacén coberturado con losa de concreto que contará con presión negativa y sistema de lavado de camiones con recuperación de lodos. Este almacén contará con una capacidad estática de 30,000 toneladas a ruma continua.

1.4.5. Almacén de Soya

CTS implementará un almacén coberturado y con losa de concreto con una capacidad estática a ruma continua de 20,000 toneladas.

1.4.6. Contenedores

En un área de aproximadamente 20,000 m², por detrás del actual almacén de azúcar, se construirá un patio para contenedores secos y refrigerados.

Se proyecta inicialmente habilitar 120 tomas para contenedores refrigerados y lograr una capacidad suficiente para el manejo de la carga de la zona de influencia.

Igualmente se considerarán las facilidades básicas e iluminación para el manejo de esta carga.

1.4.7. Zonas de almacenamiento

Por detrás del patio de maniobras para ingreso a muelles se dejarán reservadas dos áreas con un total de 13,500 m² para el acopio de cargas a piso.



PROINVERSIÓN
COPIA FIEL DEL DOCUMENTO ORIGINAL
QUE HE TENIDO A LA VISTA

20 SEP 2018

MARIO GUSTAVO PRIETO OYAGUE
FEDATARIO

Se prevé que estas áreas serán utilizadas para posibles excedentes de fertilizantes y soya, que no puedan acopiarse en almacén, así como para cargas fraccionadas, de proyecto y rodante.

En el Expediente Técnico de Ingeniería se definirá, para cada uno de los Componentes mencionados en este acápite, el diseño, emplazamiento definitivo, así como la metodología constructiva y los materiales a utilizar para su construcción.

1.5. Circulaciones del Terminal

1.5.1. Circulación

Se ejecutarán las obras viales interiores que permitirán establecer una circulación ordenada y fluida, y posibilite un flujo continuo entre muelles y áreas de almacenamiento, manteniendo condiciones de seguridad adecuadas para trabajadores y equipos.

Según se observa en la Figura 3, luego de la zona de acceso, cuando se llega al área asignada a silos de granos, se implementan dos vías, la principal existente y otra paralela a la costa, que permiten una circulación anti horaria, alrededor de las baterías de silos, también del almacén de azúcar, la zona de muelles, y los almacenes de minerales, soya y fertilizantes. Igualmente, las nuevas zonas a habilitarse para carga a piso, almacenes, stacking de contenedores y otros, contarán con calles de acceso debidamente pavimentadas.



PROINVERSIÓN
COPIA FIEL DEL DOCUMENTO ORIGINAL
QUE HE TENIDO A LA VISTA.

20 SEP. 2018

MARIO GUSTAVO PRIETO OYAGUE
FEDATARIO



Figura 3: Vías de circulación dentro del TPMS

Frente al almacén de azúcar existente se definirá un área de giro que permitirá ordenar el tráfico y minimizar los cruces de camiones en el interior del puerto.

Estas obras viales se complementarán con adecuada señalización. El puerto en general carece de una señalización adecuada, tanto en el tráfico, como en la información sobre los diferentes edificios, instalaciones portuarias y servicios. Esto será subsanado realizándose, de acuerdo a normas vigentes, una señalización integral del puerto, incluyendo la demarcación de tráfico de vehículos y peatonal.

1.6. Puertas de Acceso al Recinto y Zonas de Espera de Camiones

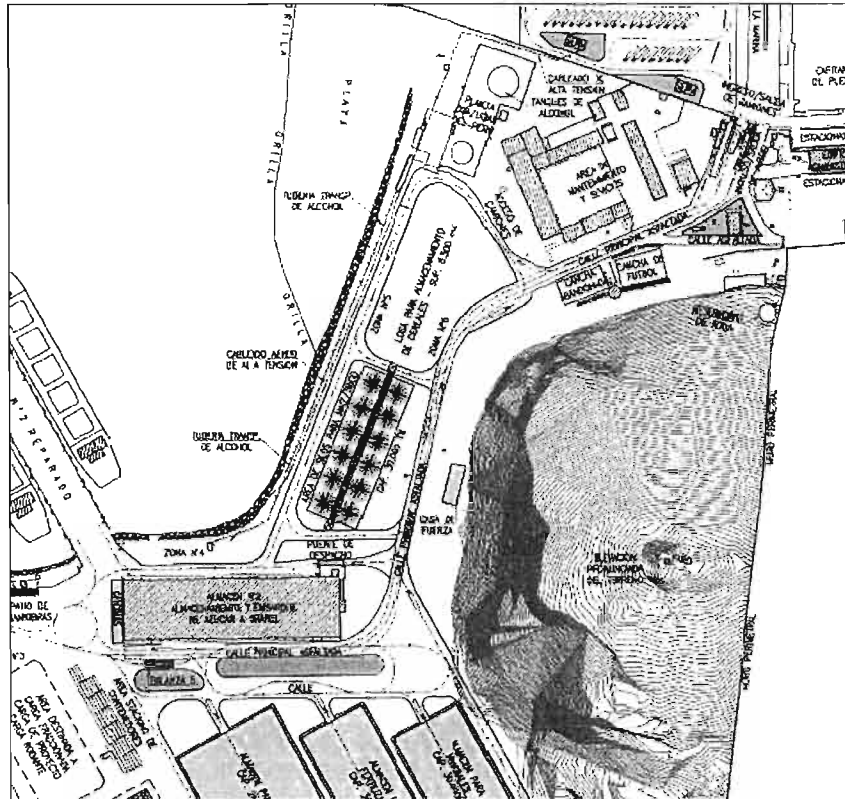
1.6.1. Gate de acceso

El ingreso al recinto portuario continuará siendo a través del gate existente en el lado norte del predio y vinculado a las calles Avenida La Marina y Córdova.

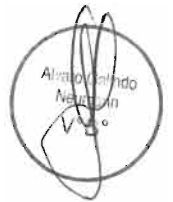

[Handwritten signature]



PROINVERSIÓN
COPIA FIEL DEL DOCUMENTO ORIGINAL
QUE HE TENIDO A LA VISTA

20 SEP 2018

MARIO GUSTAVO PRIETO OYAGUE
FEDATARIO

Las tres líneas de acceso actual serán ampliadas a 5, y se mantendrá un acceso separado para vehículos livianos.

El tránsito de vehículos externos que no sean de carga será desviado a la zona exterior de parqueo y acceso adyacente al edificio de administración por la Calle Córdova, con control de ingreso diferente al de acceso de camiones.

1.6.2. Zona de espera de camiones o Antepuerto

En el área que se encuentra a la derecha, circulando por Av. La Marina, antes del ingreso al Terminal, se ejecutará un antepuerto para el estacionamiento y espera de camiones.

El área total a intervenir tiene aproximadamente de 21,250 m², con una capacidad de 107 camiones.

El antepuerto contará con un muro perimetral de albañilería de 2,50 m de altura y servicios higiénicos para los transportistas.

1.7. Disposición de Edificaciones e Instalaciones Auxiliares

1.7.1. Área Administrativa y de Servicios

Con el objeto de continuar operando eficientemente es necesario, en primer término, realizar el mantenimiento general de las edificaciones del puerto y de los servicios generales, tales como instalaciones de agua, eléctricas y de desagüe. Estos trabajos se deberán realizar interfiriendo lo menos posible con el funcionamiento del puerto, requiriéndose de una adecuada programación.

Se pretende igualmente con estos trabajos, marcar el inicio de una nueva administración con una eficiente operatividad.

El área administrativa y de servicios se concentra en el sector norte del Terminal, a ambos lados del gate de acceso, con excepción de las

PROINVERSIÓN
COPIA FIEL DEL DOCUMENTO ORIGINAL
QUE HE TENIDO A LA VISTA

20 SEP 2018

MARIO GUSTAVO PRIETO OYAGUE
FIDELITARIO

oficinas y comedor de operaciones que estarán emplazados en el patio de maniobras frente al ingreso a muelles.



Figura 4: Zona administrativa y de servicios

Se tiene contemplado hacer una completa remodelación y modernización del edificio de administración, edificios de talleres y central de seguridad. Igualmente se tiene planificada la implementación de nuevas oficinas para las distintas autoridades que está presentes en el TPMS.

2. Descripción de los aspectos constructivos básicos de la infraestructura portuaria y superestructura a realizar:

2.1. Plan de dragado previsto

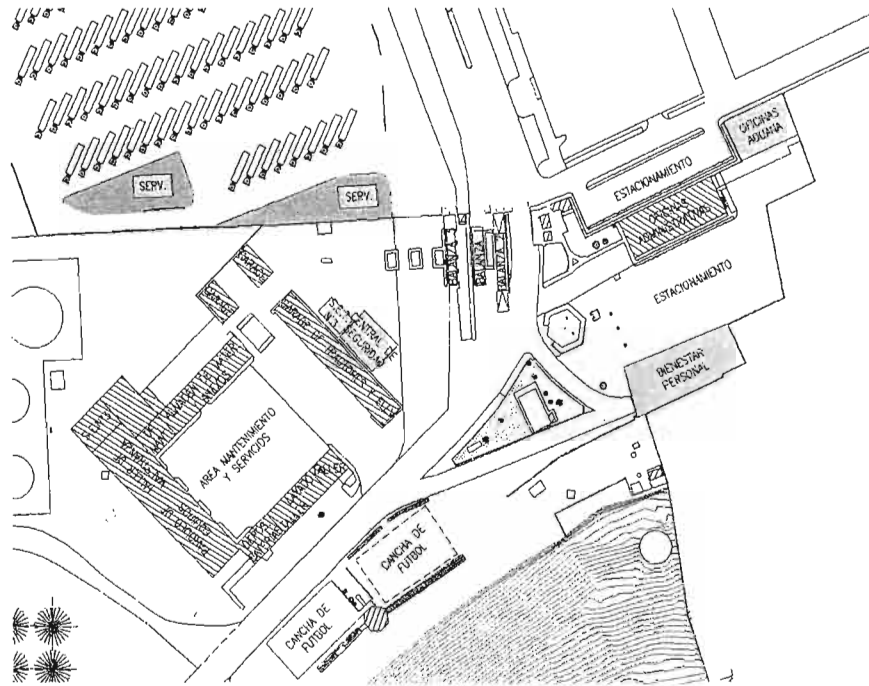
El transporte litoral interrumpido, mensurado en aproximadamente un millón de metros cúbicos de sedimento por año, se deposita en el canal de acceso o entra al vaso portuario. Durante los últimos años el dragado del volumen indicado ha sido asumido por el administrador del puerto (ENAPU).

PROINVERSIÓN
COPIA FIEL DEL DOCUMENTO ORIGINAL
QUE HE TENIDO A LA VISTA

20 SEP. 2018

MARIO GUSTAVO PRIETO OVAGUE
FEBRERO

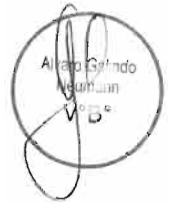

En este sentido, el trabajo de dragado en el TPMS es fundamental y de permanente actuación para mantener las profundidades operativas que garanticen las maniobras náuticas seguras.

La viabilidad del proyecto; "Modernización y Desarrollo del Terminal Portuario Multipropósito de Salaverry" está supeditada a mantener profundidades con un adecuado y permanente dragado, a fin de garantizar maniobras de atraque y desatraque seguras, así como para reducir los cierres de puerto por mal tiempo (Downtime).

CTS ha tenido a bien (i) analizar y estudiar diversa información sobre los efectos de la sedimentación, en el Terminal Portuario de Salaverry; y (ii) elaborar los estudios técnicos necesarios para determinar las posibilidades que ayuden a concretar la viabilidad del proyecto. Como resultado de ello, CTS asumirá un dragado inicial y el dragado de mantenimiento del área operativa del Puerto, comprometiéndose a mantener una profundidad de al menos -10,5m, tanto en el canal de acceso, área de maniobra y área de muelles.

2.1.1. Tipo de material a dragar

En el área del canal de acceso predominan los sedimentos del tipo área fina, en el área de maniobras predominan los sedimentos del tipo arena muy fina y limo, en el área de amarraderos predominan los sedimentos del tipo fango y arcilla; todos estos en diversos grados de consolidación.

2.1.2. Tipos de dragas a emplear

Para la elección de los equipos de dragado, se ha considerado el oleaje, profundidad de dragado y tipos de suelos, por lo que se ha definido convenientemente emplear los siguientes tipos de draga:

Buque Draga "Cántara de Succión en Marcha" (THSD)

La draga con cántara de succión en marcha (THSD), se clasifica como una draga hidráulica. Es una embarcación autopropulsada, la cual puede dragar navegando, llenando así su tolva y transportando dicho

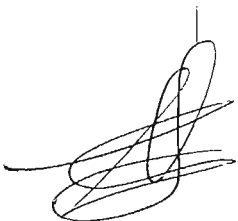
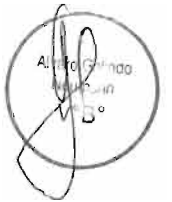

material dragado al punto de vertimiento. Las TSHD tienen los siguientes componentes principales:

- Tubería(s) de succión con cabezal y en algunos casos, bomba de dragado sumergida.
- Contiene el casco, en donde se encuentran la tolva, los motores, las bombas, equipos de navegación y acomodaciones.
- Equipos adicionales como sistema de acoplamiento, equipo de desgasificación, etc.

Para los trabajos de dragado propuestos para el TPS, se considera un equipo TSHD con las siguientes características referenciales:

- Capacidad de cántara: entre 1,500 m³ hasta 33,000 m³.
- Eslora: entre 65.00 m a 170.00 m.
- Manga: entre 13.00 m a 38.00 m.
- Puntal: entre 6.0 m a 13.50 m.
- Calado máximo: 12.15 m.

Esta draga se encargará de realizar el dragado del canal de acceso, el área de maniobras y eventualmente la zona de muelles.

CTS tiene previsto realizar la contratación de este servicio a empresas especializadas en este tipo de trabajos.

Buque Draqa "Corte y Succión (CSD)"

La draga de corte y succión (CSD) es una draga que lleva una cuchilla cortadora en la entrada de la tubería de succión con la finalidad de cortar el material que compone el fondo marino, el cual es evacuado mediante un sistema de succión de la mezcla compuesta por material y agua. La descarga del material puede ser realizada mediante una línea de descarga flotante o en tierra.

Para los trabajos de dragado propuestos para el TPMS, se considera una draga de corte y succión con las siguientes características referenciales:



Handwritten signature.



- Eslora: entre 28.00 m a 125.00 m.
- Manga: entre 5.50 m a 26.00 m.
- Puntal: entre 2.00 m a 8.20 m.
- Calado máximo: 7.00 m.

Esta draga se encargará de mantener la profundidad de la zona de muelles a profundidades no menores a -10.5m.

2.2. Reparación y mejora de muelles

Como se ha mencionado, la condición de los Muelles 1 y 2 no es buena. La estructura de los mismos (especialmente del muelle 1) está muy deteriorada, y debe ser reparada para garantizar su durabilidad y estabilidad. A fin de evaluar la situación de ambos muelles, CTS realizará una inspección detallada durante el desarrollo del Expediente Técnico.

A continuación, se listan las obras de reparación mínimas necesarias para recuperar las condiciones de conservación de la estructura de hormigón armado de los muelles.

- Reparación de fondo de vigas "π"
- Reparación de fondo de vigas cabezales
- Reparación de cabezas de pilotes
- Reparación de pantallas de defensas
- Sustitución de bolardos de muelle

En todas las estructuras se deberá picar el hormigón deteriorado, limpiar y pasivar armaduras y recomponer el hormigón previa aplicación de puente de adherencia donde sea requerido. Finalmente se hará una terminación superficial con pintura epoxi, o producto similar, que garantice una adecuada protección del hormigón contra los agentes climáticos y el agua de mar.

Para el caso particular de los pilotes, no se aplicará puente de adherencia y se evaluarán distintas alternativas para protegerlos contra la corrosión (pinturas, recubrimientos, ánodos de sacrificio, etc.).



PROINVERSIÓN
COPIA FIEL DEL DOCUMENTO ORIGINAL
QUE HE TENIDO A LA VISTA

20 SEP. 2018

MARIO GUSTAVO PRIETO OYAGUE
FEDATARIO

De igual forma, los sistemas de atraque y defensas se encuentran en mal estado. Los bolardos de los muelles son antiguos e inseguros. Todo el sistema se renovará, reparando las estructuras de apoyo, y reemplazando dispositivos existentes, a fin de mejorar la operativa y seguridad del Terminal.

Por cada defensa existente LMD-600H CL2 de 3m de longitud (Energía=28 toneladas y Reacción=110 toneladas), se colocarán dos defensas cilíndricas tipo CSS 1000 G2.6 (Energía=29,5+20=49,5 toneladas y Reacción=113 toneladas) o similares, que cumplan con los criterios de diseño que se aprueben para el proyecto. Las nuevas defensas permitirán un mayor margen de absorción de energía. Para la instalación de estas nuevas defensas será necesario perforar las pantallas reparadas para colocar con anclaje químico los bulones, y rellenar las cavidades que queden fuera de uso.

Con respecto a los bolardos, se propone la instalación de nuevos elementos de 100 toneladas de capacidad, dispuestos cada 30 m, en correspondencia con aquellos cabezales en los que actualmente no existan bitas.

Para la instalación de los bolardos se picará el hormigón de la losa hasta descubrir la armadura superior de cabezales, se reforzará la misma si fuera necesario y se ensanchará el cabezal para alojar los nuevos bulones, que se colocarán con anclaje químico.

2.3. *Ensanche y Extensión de Sitio 1A*

Con el objetivo de reforzar y mejorar las prestaciones del Muelle 1, se proyectan dos obras principales: (i) ensanche del muelle en su conjunto y (ii) extensión del frente de atraque del nuevo sitio 1A.

La obra de ensanche del muelle consistirá en la construcción de una nueva franja estructural, que conformará el nuevo Sitio 1A. El mismo tendrá mayor capacidad, permitiendo la operación de grúas móviles multipropósito de máximas prestaciones, además que posibilitará mayor profundidad a pie de muelle. Esa franja, de 18 metros de ancho aproximadamente,

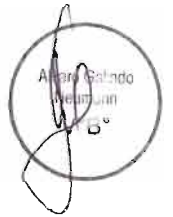

PROINVERSIÓN
COPIA FIEL DEL DOCUMENTO ORIGINAL
QUE HE TENIDO A LA VISTA

20 SEP 2018

MARIO GUSTAVO PRIETO OYAGUE
FEDATARIO



materializa para el muelle un ancho total de 43 metros, lo que permitirá mejorar la fluidez operativa cuando se opere simultáneamente en los sitios 1A y 1B. Para mayor detalle ver Anexo N°5: Plano N° PL-TM-14 -- Ampliación Muelle 1 – Layout General

En la siguiente figura se observa un corte de la nueva obra.



Figura 5: Vista de corte de ampliación de muelle 1A

El nuevo sitio de atraque, al igual que el muelle existente, tendrá una longitud aproximada de 225m y una cota de nivel superior igual a +3.20 m.

No se prevé la vinculación estructural entre ambos muelles (nuevo y existente), por lo que se ejecutará una junta entre ambas estructuras que permitirá el libre movimiento y deformación de las mismas, logrando que trabajen en forma independiente frente a las cargas, tanto verticales como horizontales.

Se prevé ejecutar una estructura transparente consistente en un tablero de hormigón armado compuesto por una losa sobre entramado de vigas transversales y longitudinales, que apoyan sobre pilotes perforados del mismo material.

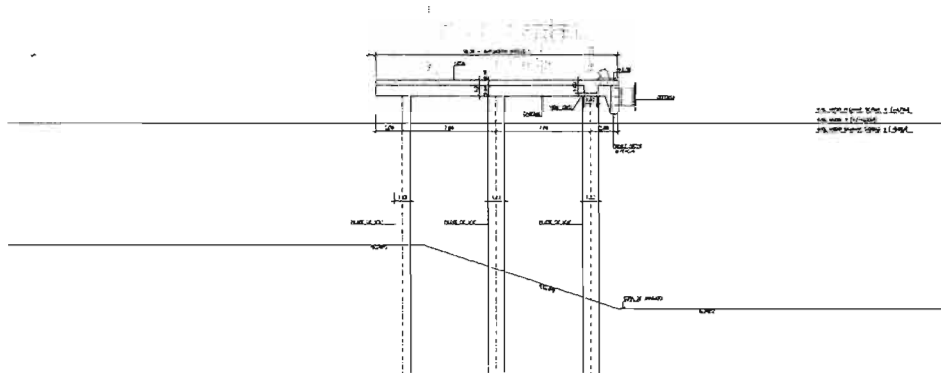
En cuanto a la obra de extensión del nuevo Sitio 1A, durante la ingeniería de detalle se definirá su diseño, preliminarmente se considera la construcción de una estructura de retención de los suelos, materializada por una pantalla de hormigón armado, que agregará 60 m a la longitud del

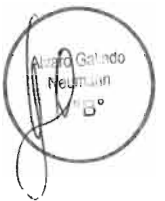

PROPIVERSIÓN
COPIA FIEL DEL DOCUMENTO ORIGINAL
QUE SE TENDRÁ A LA VISTA

20 SEP. 2018

MARIO GUSTAVO PRIETO OYAGUE
FEDATARIO

Sitio, lográndose una longitud total de 285 m y permitiendo el atraque, amarre y operación de naves de hasta 230 m de eslora. Para mayor detalle ver Anexo N°6: Plano N° PL-TM-20 – Extensión Muelle 1 – Layout General

El frente del muro pantalla estará alineado con el nuevo frente conformado por el muelle de 18 m de ancho arriba descripto. En la siguiente figura se observa la planta del muro que extiende la longitud del muelle, y a continuación el corte de la obra.



Figura 6: Vista de planta de extensión de muelle 1A



Figura 7: Vista de corte de ampliación de muelle 1A

La obra será realizada íntegramente en seco y una vez finalizada se procederá al retiro del pedraplén y al dragado de los suelos por delante de la pantalla. La cota de fondo de dragado en esta etapa será de -10,50 m.

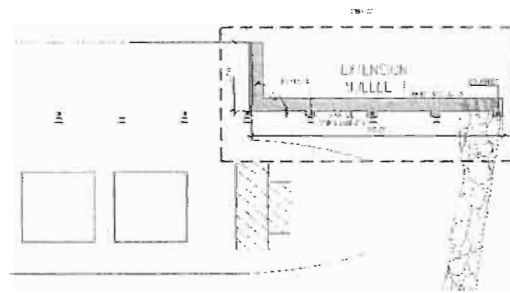

Igualmente, la pantalla se calculará de tal forma de poder dragar a mayor profundidad en etapas posteriores, y según los requerimientos.

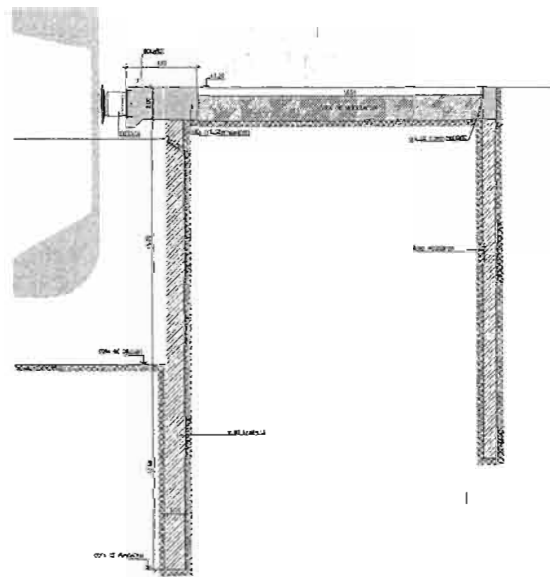
La pantalla girará 90° en el encuentro con el muelle transparente para darle una terminación adecuada a la transición entre talud y pantalla.

La estructura se desarrollará desde la cota de coronamiento +3.20 del relleno posterior, hasta una profundidad tal que permita garantizar una adecuada penetración en los estratos de suelo resistente.

El muro de contención tendrá como vínculos al materializado por el suelo a lo largo de su ficha, y superiormente a una viga de vinculación con una pantalla posterior que oficiará de anclaje. Como sollicitación principal recibirá el empuje de los suelos de relleno posterior, del agua consecuencia de los desniveles hidráulicos, más las sobrecargas de diseño.

El frente del nuevo sitio de atraque, en toda su longitud (muelle más pantalla), contará con un sistema de defensas y elementos de atraque y amarre, que permitirá la operación de las naves de diseño.

2.4. Áreas de acceso

Se ampliará el gate agregando dos nuevas calles de ingreso hacia el oeste. Para dar cabida a dichas calles se prevé posiblemente demoler y trasladar la Central de Seguridad, lo cual será definido durante el desarrollo del Expediente Técnico. Las nuevas calles contarán con garitas de control, y todo el conjunto estará cubierto por un techo de estructura de tubos de acero o similar con el logotipo de la empresa concesionaria.

Igualmente se segregará el tráfico de carga de vehículos pesados con vehículos livianos, con la finalidad de agilizar el tráfico de entrada y salida a la terminal.

Se realizarán además trabajos de rehabilitación en las tres balanzas existentes que se emplazan en el gate, y en la balanza N°4 que se encuentra a media distancia entre los accesos a los muelles.

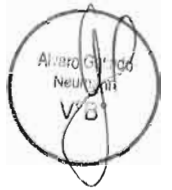

Además, se proyecta contar con una nueva balanza, que se denominará como N°5, que se emplazará en las cercanías del almacén de azúcar, a un lado del camino principal del puerto.

En la siguiente figura se adjunta el diseño tentativo del gate en planta.



Figura 8: Vista en planta preliminar de gate de acceso al TPMS

2.5. Pavimentos

Se realizarán trabajos de reparación de pavimentos existentes de hormigón y asfalto, así como la ejecución de nuevos pavimentos en distintos sectores del Terminal, en particular en aquellas áreas que en la actualidad no se encuentran dentro del recinto portuario o, estando contenidas por su perímetro, aún no han sido intervenidas.

A continuación, se listan los principales sectores a reparar o a pavimentar.

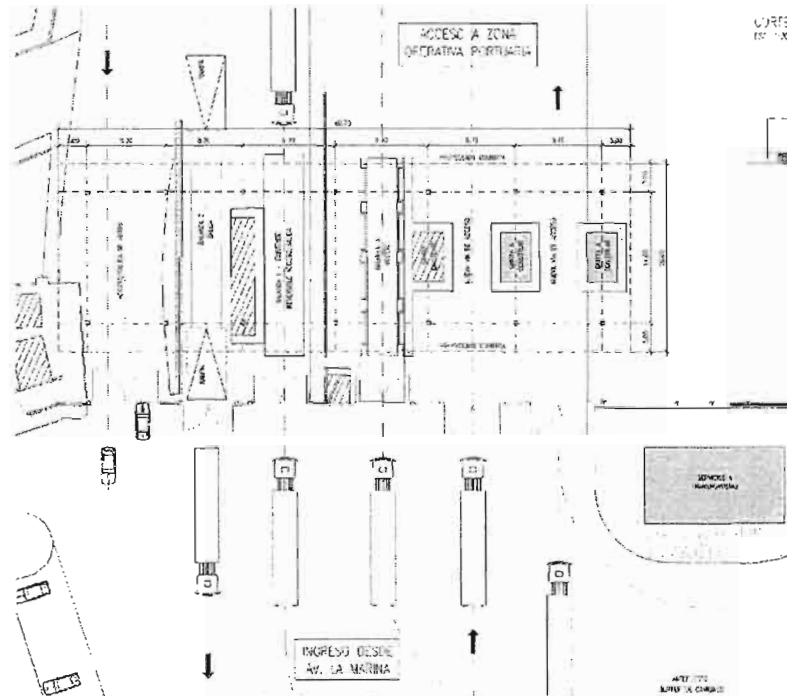
2.5.1. Reparación de Pavimentos

Se repararán los pavimentos en todas las áreas del puerto que así lo requieran, parchándose huecos y bordes de pistas o hundimientos de



estas. Se sistematizarán estas reparaciones preparándose planos de ubicación de daños y registrándose las reparaciones efectuadas.

Forman parte de estas tareas la rehabilitación de la calle principal del puerto que se encuentra asfaltada, del área comprendida por el gate de acceso, de las áreas de administración (estacionamiento) y servicios (patio interno) y del patio de maniobras frente a los muelles.

2.5.2. Área destinada a acopio de contenedores

Una pequeña parte del área destinada a stacking de contenedores se encuentra pavimentada con hormigón. En la misma se realizarán tareas de reparación de paños dañados y tomado de juntas.

En el resto del área no pavimentada se ejecutará un pavimento de hormigón o asfalto, apto para soportar la carga de circulación y operación de equipos reach stacker, así como el acopio de hasta 5 contenedores en altura.

Previamente a la ejecución del pavimento se deberá nivelar el terreno y ejecutar un paquete estructural que podrá consistir en una subbase de suelo seleccionado y una base de suelo cemento, ambas de 20cm de espesor mínimo.

2.5.3. Área destinada a acopio de mercadería general

Se dejará prevista un área de 5,000 m2 aproximadamente para el acopio de carga fraccionada, de proyecto, rodante, y otras.

Aproximadamente la mitad del área involucrada se encuentra pavimentada con hormigón, por lo que se harán las reparaciones que se consideren necesarias.

El resto del área no está intervenida y será necesario nivelarla antes de ejecutar un pavimento que puede ser de asfalto, concreto o adoquines.

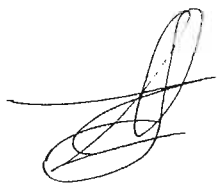
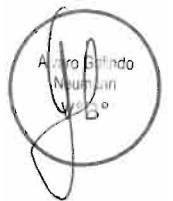

PROINVERSIÓN
COPIA FIEL DEL DOCUMENTO ORIGINAL
QUE HE TENIDO A LA VISTA

20 SEP. 2018

MARIO GUSTAVO PRIETO OYAGUE
FEDATARIO

2.5.4. Área destinada a acopio de graneles y fraccionada

Se tiene previsto contar con dos zonas para los excedentes de graneles sólidos, una ubicada al norte, junto a los silos de maíz y trigo, y una al sur junto a la zona destinada para carga fraccionada.

La zona ubicada al norte tendrá una extensión aproximada de 8,250 m². Se deberá tener en cuenta en su diseño, que los silos correspondientes a la Etapa 3 estarán ubicados en ese lugar. Preliminarmente, la losa será de concreto sin refuerzo de 0,15m de espesor, con paños de 4mx4m, construida sobre 2 capas de afirmado de 0,15m de espesor cada una.

La zona ubicada en la parte sur ocupará un área de 8,300 m². Preliminarmente, se tiene previsto que tenga un diseño similar a la zona ubicada al norte.

Ambas zonas serán diseñadas tomando en consideración las operaciones de descarga, almacenamiento y despacho de los graneles que se atenderán, así como las pendientes necesarias para evacuar el agua producto de las precipitaciones ocasionales de la zona y del fenómeno del niño, de ser el caso.

2.5.5. Antepuerto

La zona será nivelada con afirmado compactado y por encima de este afirmado se podrá extender una capa de piedra que servirá de superficie de tránsito para los camiones.

El área total a intervenir tiene aproximadamente de 21,250 m², con una capacidad aproximada de 107 camiones.

2.5.6. Áreas de circulación

Se pavimentarán con asfalto u hormigón las vías de circulación nuevas, entre las que se encuentran las calles de circulación alrededor de las baterías de silos y las calles para acceder al área de almacenes nuevos.

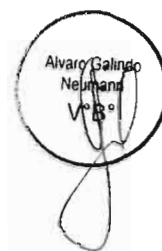

Alvaro Galindo
Neumann
VºBº



DIRECCIÓN DE PORTAFOLIO DE PROYECTOS
INVERSIÓN PUCHS NUSSEZ
DIRECTOR DE PROYECTO (H)
PROINVERSIÓN



DIRECCIÓN DE PORTAFOLIO DE PROYECTOS
INVERSIÓN PUCHS NUSSEZ
DIRECTOR DE PROYECTO (H)
PROINVERSIÓN



DOCUMENTO SELLO
PROYECTO
PROINVERSIÓN



AUTORIDAD PORTUARIA NACIONAL
- D.L.A. -



AUTORIDAD PORTUARIA NACIONAL
VºBº
GERENTE GENERAL



AUTORIDAD PORTUARIA NACIONAL
VºBº
ASISTENTE JURÍDICO



AUTORIDAD PORTUARIA NACIONAL
PRESIDENCIA
A.P.N.

PROINVERSIÓN
COPIA FIEL DEL DOCUMENTO ORIGINAL
QUE HE TENIDO A LA VISTA
20 SEP 2018
MARIO GUSTAVO PRIETO OYAGUE
FEDATARIO

2.5.7. Losa de Carbón

Se tiene prevista la construcción de una losa para almacenaje de carbón de al menos un área de 4,800 m², donde se apilará el carbón en 2 rumas de 5m de altura y 30 m de ancho. El pavimento estará constituido por una losa de 0,15m de espesor sin refuerzo, sobre un afirmado compactado en 2 capas de 0,15m de espesor cada una, con paños de 4mx4m.

2.6. Almacenes

2.6.1. Almacén de Azúcar

Este es un almacén preexistente, que tiene un área techada aproximada de 7,200 m² y que estará sujeto a tareas de mantenimiento y rehabilitación para su adecuada operatividad.

Dentro de las intervenciones a realizar está el de cambiar el techado actual de planchas de asbesto cemento por calamina de acero o planchas de otro tipo. Asimismo, será revisado todo el sistema eléctrico e iluminación del mismo.

De un análisis preliminar se identifica que las losas y estructuras no presentan mayor necesidad de mantenimiento, lo cual será determinado durante el desarrollo del Expediente Técnico.

2.6.2. Silos

En un área aproximada de 4,500 m², se ejecutará una batería de 12 silos con una capacidad total de almacenamiento de 30,000 toneladas de maíz o trigo.

El sistema de silos contará con un sistema de recepción simultánea de dos camiones mediante rejillas en el suelo y dos elevadores de 300 toneladas/hora cada uno; lo que hace un total de 600 toneladas/hora. Asimismo, se dispondrá de dos silos para el despacho de 60tn de capacidad cada uno, con fajas de capacidad de despacho de 2x200 toneladas/hora de capacidad. Se contará con ventiladores portátiles (4

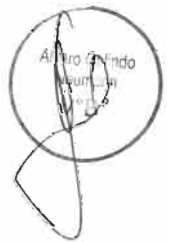

unidades) para realizar un adecuado aireamiento de la carga durante el periodo en que esté almacenada en el puerto.

Los silos serán de plancha corrugada de acero protegida con baño de zinc o similar. La cimentación será de concreto armado con mejoramiento del suelo mediante pilotes de grava o con mallas tipo geoweb o similares, dependiendo del diseño que se defina en el Expediente Técnico.

2.6.3. Almacén de Soya

La capacidad de almacenamiento prevista es de 20,000 toneladas estáticas a ruma continua, el cual se estima tenga un área techada de aproximadamente 8,300 m².

El almacén de soya será un almacén techado con accesos para una operación fluida. La altura de apilamiento de la soya se estima en 4.5 metros ya que tiene un ángulo de reposo muy bajo (20°), la cual se logra con la ayuda de un cargador frontal.

Preliminarmente se tiene un diseño donde el techo estará constituido por arcos de acero con estructura reticulada ubicados cada 7m; las viguetas también serán de acero y la cobertura de plancha corrugada tipo TR4 o similar. Las columnas de soporte del techo serán de concreto armado de 7m de altura. Los cierres laterales se harán con ladrillo hasta una altura de 4m y el resto con planchas corrugadas.

La losa del piso será de concreto armado de 0,15m de espesor con malla de acero de refuerzo, construida sobre un relleno de afirmado compactado de 2 capas de 0,20m de espesor cada una.

Este diseño deberá ser confirmado en el desarrollo de la ingeniería de detalle.

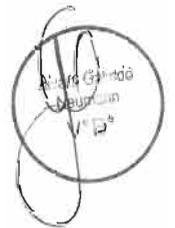

PROINVERSIÓN
COPIA FIEL DEL DOCUMENTO ORIGINAL
QUE HE TENIDO A LA VISTA

20 SEP 2018

MARIO GUSTAVO PRIETO OYAGUE
FEELATARIO

2.6.4. Almacén de Fertilizantes

La capacidad de almacenamiento considerada es 30,000 toneladas estáticas a ruma continua, el cual se estima tenga un área techada de aproximadamente 6,000 m².

El almacén de fertilizantes será un almacén techado con accesos adecuados para una operación fluida. El ángulo de reposo del material es de 26° y la ruma de carga se estima tendrá una altura de 4,50m y será acomodada con cargador frontal.

El techo estará constituido por arcos de acero con estructura reticulada ubicados cada 7m; las viguetas también serán de acero y la cobertura de plancha corrugada tipo TR4 o similar. Las columnas de soporte del techo serán de concreto armado de 6m de altura. Los cierres laterales se harán con ladrillo hasta una altura de 4m y el resto con planchas corrugadas.

La losa del piso será de concreto armado de 0,15m de espesor con malla de acero de refuerzo, construida sobre un relleno de afirmado compactado de 2 capas de 0,20m de espesor cada una.

2.6.5. Almacén de Concentrado de Minerales

Se ha considerado un almacén con capacidad de 30,000 toneladas estáticas a ruma continua, el cual se estima ocupe un área de 4,860 m². Esta capacidad resulta aparentemente holgada, sin embargo, hay que tener en cuenta la eventual necesidad de tener productos separados por muros móviles, y de tener la posibilidad de hacer mezclas de concentrados, lo que se prevé con el espacio dispuesto.

Es requisito para este almacén contar con el sistema de lavado de camiones para evitar contaminación, y asimismo poder realizar la recuperación del mineral del agua usada, mediante un espesador o sistema de pozas de sedimentación con el mismo propósito; forman parte del sistema del almacenamiento de concentrados los vestuarios del personal. También se dispondrá de un área de muestreo, para la



PROVISIÓN
COPIA FIEL DEL DOCUMENTO ORIGINAL
QUE HE TENIDO A LA VISTA

20 SEP. 2018

MARIO GUSTAVO PRIETO OYAGUE
PROVISORIO

determinación de humedad de ingreso y salida de los concentrados y control de mermas.

El almacén de concentrados de minerales será un almacén techado con acceso por dos lados opuestos. La descarga de los camiones que transportarán el concentrado se hará mediante cargador frontal. Las rumas serán de 6.50m de alto con acomodo contra muros de concreto armado de 6.50m de altura.

El techo estará constituido por arcos de acero con estructura reticulada ubicados cada 7m. La cobertura será de planchas corrugadas de FRP (fibra de vidrio reforzada con plástico). Las columnas de soporte del techo serán de concreto armado de 10m de altura, encajando en los muros de concreto de cierre.

La losa del piso será de concreto armado de 0,25m de espesor con dos mallas de acero de refuerzo, construida sobre un relleno de afirmado compactado de 2 capas de 0,25m de espesor cada una.

Interiormente se contará con muros prefabricados de concreto armado móviles para las separaciones entre rumas de concentrados diferentes.

Es importante aclarar que se podría desarrollar otras alternativas mejorada a las propuestas de acuerdo a la tecnología del momento; así como cualquier modificación de capacidad y características a las señaladas durante la fase de diseño.

2.7. INSTALACIONES Y SERVICIOS BÁSICOS

A continuación, se detallan las redes de servicios e instalaciones vinculadas a las mismas que serán rehabilitadas o construidas a nuevo.

2.7.1. Reemplazo del tanque de agua

Se reemplazará el tanque cilíndrico de acero actual, al igual que el sistema de llaves de ingreso y salida que conectan con el tanque adyacente del servicio público. El nuevo tanque será también de acero o alternativo y de la misma capacidad o mayor. Es necesario evaluar la

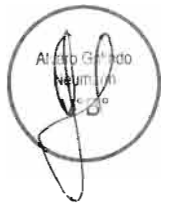

PROINVERSIÓN
COPIA FIEL DEL DOCUMENTO ORIGINAL
QUE HE TENIDO A LA VISTA

20 SEP 2018

MARIO GUSTAVO PRIETO OYAGUE
FEDETABIO

posibilidad de recibir agua directamente de la red pública durante el reemplazo del tanque; contrariamente habría que habilitar tanques provisionales al costado para su construcción sin interrupción del servicio.

2.7.2. Cambio del sistema de tuberías de abastecimiento de agua y desagües

En general se sustituirá el sistema existente de distribución de agua cambiándose las tuberías y conexiones correspondientes. El sistema de desagües será igualmente sustituido, incluyendo la construcción de nuevos pozos sépticos. Cuando esto sea posible, se usarán los buzones y ductos existentes.

2.7.3. Cambio en las subestaciones eléctricas y de distribución de energía

Se reubicará la Subestación Eléctrica Principal en un lugar más apropiado, ya que su actual ubicación interfiere con el acceso a los muelles y las futuras obras.

Se considerará en esta edificación el espacio suficiente para instalar los equipos necesarios para las etapas de crecimiento del puerto. En esta sub estación se recibirá la alimentación eléctrica que llega al puerto, la que se redistribuirá a las subestaciones de cada área de acuerdo a los requerimientos más convenientes en cuanto a pérdidas y consumos.

Como parte integral de esta subestación, se ubicará la casa de fuerza con 2 nuevos grupos de emergencia. Se rehabilitará y se evaluarán las subestaciones existentes, las redes de conexión, las facilidades de utilización previéndose la futura atención a las áreas de ampliación tales como almacenes, equipos, patios de contenedores (reefers), considerando las redes de distribución y elementos de transformación que resulten más convenientes.

Se cambiarán tableros y transformadores de las subestaciones existentes, considerando la posibilidad de reemplazarlas por subestaciones compactas por su simplicidad y gran flexibilidad; siempre se evaluará la conveniencia de reutilización y/o reubicación de los transformadores dependiendo de su capacidad y condiciones de vida.



En principio se necesitarán dos nuevas subestaciones. Una ubicada en el sector de nuevos almacenes (SET N°2) y otra en la zona de talleres y servicios varios (SET N°3). Esto finalmente será confirmado en el diseño del Expediente Técnico.

2.7.4. Revisión del sistema eléctrico e iluminación del almacén de azúcar e iluminación de muelles

Se considera necesaria la revisión y rehabilitación del sistema de iluminación y eléctrico del almacén de azúcar para continuar operando adecuadamente.

Igualmente, se revisarán las torres de iluminación de los muelles (3 torres en los muelles N°1 y N°2), evaluando, reparando y/o modificando las mismas.



PROINVERSIÓN
COPIA FIEL DEL DOCUMENTO ORIGINAL
QUE HE RECIDO A LA VISTA

20 SET 2018

MARIO GUSTAVO PRIETO OYAGUE
FEDATARIO

III. Equipamiento

1. Grúas móviles o equipamiento para muelle

A los efectos de mejorar la productividad en muelle, se plantea la adquisición en la Etapa 1 de una grúa móvil portuaria, la misma que tendrá una capacidad 80 toneladas y para operar como mínimo 30 toneladas por movimiento a 40m.

En la Etapa 2 se incorporará una segunda grúa móvil portuaria de las mismas características de la grúa considerada en la Etapa 1.

Las características principales típicas, que serán definidas en el Expediente Técnico, para estos dos tipos de grúas son las siguientes:

Dimensiones principales

Alcance mín. - máx.	10.5 - 48 m
Altura punto apoyo pluma	17.8 m
Altura cabina torre (nivel visual)	23.8 m
Altura total (fin de torre)	32.8 m
Longitud total del chasis inferior	20.0 m
Anchura total del chasis inferior	6.0 m

	Graneles	Contenedores
Número de juegos de ejes (estándar)	14	16
Número de juegos de ejes (opcional)	24	24

Velocidades de trabajo

Subida / bajada carga	0 - 120 m/min
Giro	0 - 1.6 rpm
Subida pluma	0 - 85 m/min
Traslación	0 - 5 km/h

Carga sobre muelle

	Graneles	Contenedores
Carga uniformemente distribuida	1.3 t/m ²	1.4 t/m ²
Máx. carga por neumático	6.1 t	5.8 t

Gracias a un diseño único de chasis inferior sus parámetros tamaño de planchas, base soporte y número de ejes pueden ser fácilmente modificados para adaptarse a las más exigentes restricciones de carga en el muelle.

Peso

	Graneles	Contenedores
Peso total de la grúa (aprox.)	342 t	371 t

Alturas de elevación

Sobre muelle a radio mínimo	44 m
Sobre muelle a radio máximo	29 m
Bajo el nivel del muelle (aprox.)	14 m

Tabla 1: Características referenciales de las grúas móviles propuestas

A continuación, se adjunta un croquis con las dimensiones principales de este tipo de grúa y el diagrama de carga, tanto para contenedores como para carga a granel y otras.

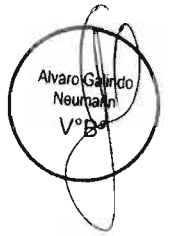

PROINVERSIÓN
COPIA FIEL DEL DOCUMENTO ORIGINAL
QUE HE TENIDO A LA VISTA

20 SEP 2018

MARIO GUSTAVO PRIETO OYAGUE
FEDATARIO



Figura 9: Vista referencial de grúa portuaria móvil típica



Diagrama de cargas

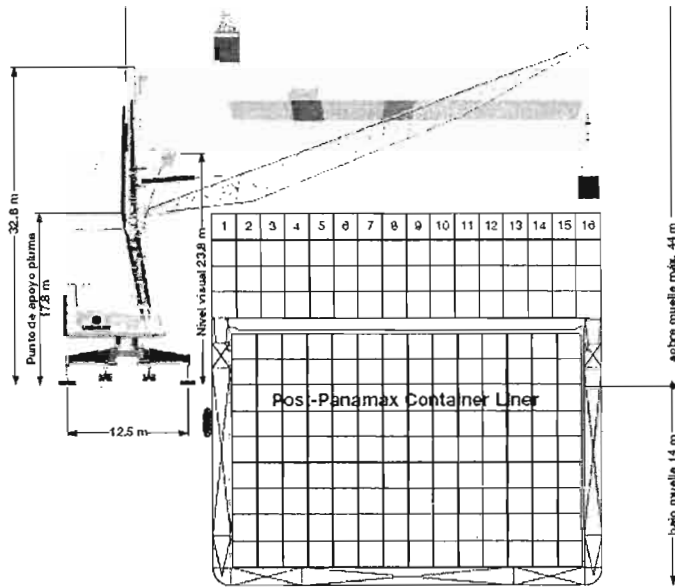

Figura 10: Diagrama de carga referencial para graneles



Diagrama de cargas

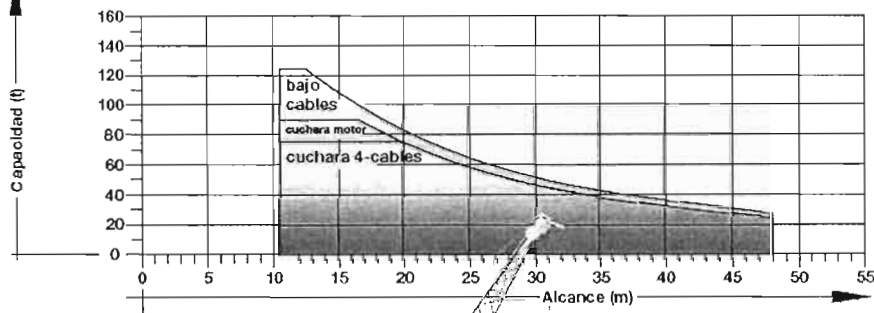

Figura 11: Diagrama de carga referencial para contenedores



PROINVERSIÓN
 COPIA FIEL DEL DOCUMENTO ORIGINAL
 QUE HE TENIDO A LA VISTA
 20 SEP 2018
 MARIO GUSTAVO PRIETO OYAGUE
 FEDATARIO

2. Equipamiento de Patio

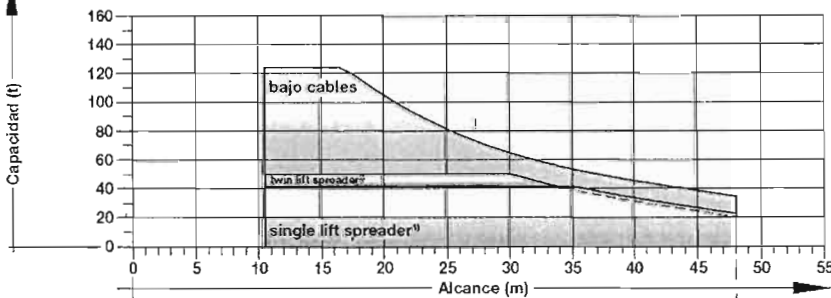
A continuación, se listan los equipos de patio principales que serán adquiridos en estas primeras etapas de concesión, y sus especificaciones técnicas mínimas.

2.1. Reach stacker para contenedores llenos

Para el volumen de contenedores que se espera en los primeros años de la concesión, será necesario adquirir en principio dos equipos reach stacker para contenedores full.

El equipo podrá operar con contenedores cargados con capacidad de 45.000kg en la primera fila, 35.000kg en la segunda fila, y poder apilar hasta 5 contenedores de alto.

A continuación, se adjuntan, a modo de ejemplo, las características generales de un equipo de primera marca.

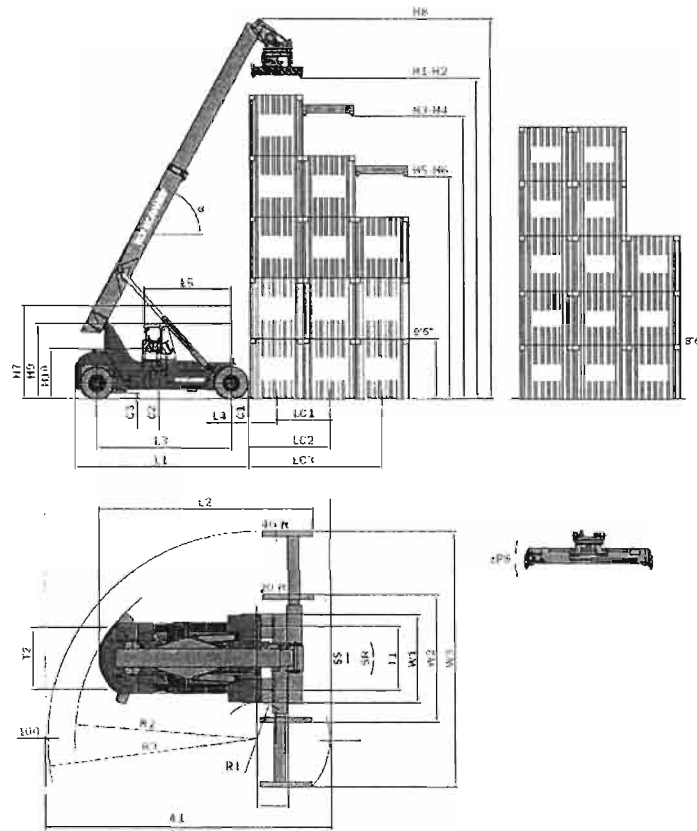

Alvaro Galindo
Neumann
VºBº

DIRECCIÓN DE PORTAFOLIO DE PROYECTOS
ENRIQUE PUCAS NINZ
DIRECTOR DE PROYECTO (i)
POLIVERSIÓN

DIRECCIÓN DE PORTAFOLIO DE PROYECTOS
PATRICIA HILANQUI V.
SARA LEGUI
POLIVERSIÓN

DOCUMENTO SELADO Y FIRMADO
MARIO GUSTAVO PRIETO OYAGUE
FEDATARIO

PROMVERSIÓN
COPIA FIEL DEL DOCUMENTO ORIGINAL
QUE HE TENIDO A LA VISTA

20 SEP 2018

MARIO GUSTAVO PRIETO OYAGUE
FEDATARIO

Figura 11: Imagen referencial de una grúa portacontenedores

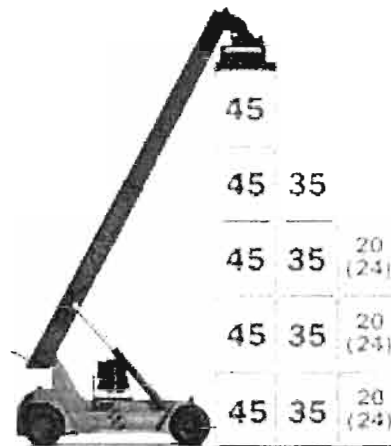

MODEL NAME	CAPACITY	WHEELBASE
SMV 4535 TB5 (TB6)*	45-35-20 tons	6400 mm
SMV 4535 TBX5**	45-37-24 tons	6400 mm
SMV 4537 TB5	45-37-19 tons	6400 mm
SMV 4537 TBX5**	45-41-28 tons	6400 mm

Figura 12: Vista de perfil referencial de grúa portacontenedores

3. Equipamiento complementario y auxiliar.

Con la finalidad de dar soporte a las operaciones del terminal, CTS adquirirá vehículos para el traslado del personal desde y hacia las zonas operativas.

Igualmente, para facilitar las labores de mantenimiento se adquirirá equipamiento especializado como son manlifts, compresoras, máquinas engrasadoras hidrolavadoras.

Igualmente se tendrá en cuenta el equipamiento necesario para el sistema y brigada de lucha contra incendios, dimensionándolo para los riesgos que se identifiquen dentro de la terminal.

4. Plan de mantenimiento de los equipos

El plan de mantenimiento de cada equipo será el recomendado por el fabricante, el mismo que será llevado a cabo por personal especializado contratado por CTS o mediante talleres locales que presten los servicios de mantenimiento.

Mano Saldado
Mauricio
VºBº

DIRECCIÓN DE PORTAFOLIO DE PROYECTOS
ENRIQUE FUCHS NIÑEZ
DIRECTOR DE PROYECTOS (S)
-Promoverción-

DIRECCIÓN DE PORTAFOLIO DE PROYECTOS
PRINCELA MANUJUI
ASESORA LEGAL
-Promoverción-

DOCUMENTO SELLADO Y VERIFICADO POR
MARIO GUSTAVO PRIETO OYAGUE
SECRETARIO

AUTORIDAD PORTUARIA NACIONAL
VºBº
-APLA-

AUTORIDAD PORTUARIA NACIONAL
VºBº
GERENTE GENERAL

AUTORIDAD PORTUARIA NACIONAL
VºBº
ASESORIA JURIDICA

AUTORIDAD PORTUARIA NACIONAL
PRESENCIA
APN

PROMOVERSIÓN
COPIA FIEL DEL DOCUMENTO ORIGINAL
QUE HE TENIDO A LA VISTA

20 SER 2018

MARIO GUSTAVO PRIETO OYAGUE
SECRETARIO

En términos generales se podría decir que el mismo incluirá:

4.1. Mantenimiento rutinario:

Corresponden a actividades que se realizan en forma permanente con el propósito de proteger y mantener en buenas condiciones de funcionalidad de los equipos, así como identificar y corregir fallas menores.

Este mantenimiento comprende entre otras, las siguientes actividades:

- Check list rutinario previo a la operación
- Limpieza exterior
- Limpieza interior
- Reparaciones menores

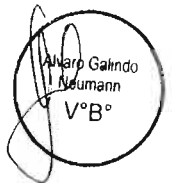

4.2. Mantenimiento preventivo y planificado:

Corresponden a las tareas de mantenimiento preventivo recomendadas por el fabricante, las cuales pueden ser establecidas en base a las horas trabajadas de los equipos o a tiempo calendario transcurrido. Se efectúan con el propósito de asegurar la funcionalidad e integridad de los equipos.

Comprende entre otras:

- Cambios de aceite, filtros de aceite, filtro de aire
- Revisión y reposición de niveles de aceite, agua, batería
- Inspección y mantenimiento del sistema eléctrico y electrónicos del equipo
- Inspección y mantenimiento del sistema hidráulico del equipo
- Inspección y mantenimiento del sistema de transmisión del equipo
- Inspección y mantenimiento de las estructuras metálicas, ajuste de pernos, cuñas de soldadura, pintura, etc.
- Lubricación y engrase de mecanismos de engranaje
- Comprobación de funcionamiento de todos los puntos de engrase



PROINVERSIÓN
COPIA FIEL DEL DOCUMENTO ORIGINAL
QUE HE TENDIDO A LA VISTA

20 SEP 2018

MARIO GUSTAVO PRIETO OYAGUE
FEBATARIO

- Reparaciones y pintado de las estructuras metálicas
- Rotación y cambio de llantas
- Cambio de rodamientos
- Pintado de la estructura
- Cambio de partes y sustitución preventiva.

IV. Plan de Operación

El TPMS se divide en dos grandes áreas que son: i) áreas administrativas y, ii) áreas operativas.

Las áreas administrativas estarán compuestas principalmente por el edificio administrativo adyacente al gate de acceso al terminal, así como las oficinas y/o ambientes de la APN, ADUANAS, SENASA y Sanidad Marítima que se instalen dentro del terminal.

Por otro lado, las áreas operativas comprenden las áreas de muelles, silos, almacenes coberturados, patios y/o zonas de almacenamiento, balanzas, áreas de control y seguridad, vías de circulación, entre otros.

El layout y diseño definitivo de las mejoras que se implementarán en el terminal serán definidas durante la fase de desarrollo del Expediente Técnico. Las mismas serán presentadas a la APN para su aprobación y tendrá en consideración los siguientes aspectos relevantes: i) seguridad en las operaciones, ii) eficiente circulación de vehículos, iii) disponibilidad de almacenes coberturados y zonas de almacenamiento para los diferentes tipos de cargas, iv) conexiones eléctricas para contenedores refrigerados y, v) un adecuado sistema de defensas y bolardos en los frentes de atraque.

Las operaciones del terminal se coordinan en la Junta de Operaciones que se realizan diariamente y tiene por finalidad programar las operaciones del terminal para las próximas veinticuatro (24) horas, así como prever el arribo y orden de atraque de todas las naves que anuncian los agentes marítimos. Las solicitudes de servicios, asignación de infraestructura, así como información relevante relacionada a las operaciones deberán registrarse en el Acta de Junta de Operaciones. La Junta de Operaciones se registrará de acuerdo a la norma técnico operativa aprobada por la Autoridad Portuaria Nacional.

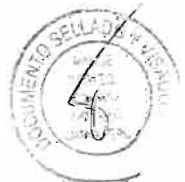

En la Junta de Operaciones se realizarán las siguientes actividades:

- Tomar conocimiento de las actividades del terminal y de los usuarios dentro de las instalaciones durante las últimas veinticuatro (24) horas.
- Programar las operaciones del terminal para las siguientes veinticuatro (24) horas.
- Dar solución a los imprevistos y/o problemas operativos que se susciten.
- Atender consultas, solicitudes y/o sugerencias de los usuarios.
- Las observaciones de los usuarios relacionadas con las operaciones quedarán registradas en el Acta de Junta de Operaciones para su revisión y solución correspondiente, de ser el caso.

1. Operaciones Marítimas

1.1. Servicio de Atraque de Naves

El Servicio de Atraque de Naves se regirá bajo el principio de Orden de Llegada (First Come First Served), es decir que las naves serán atendidas conforme lleguen al terminal, y según lo anunciado en la Junta de Operaciones.

Sin perjuicio de lo anterior, el TPMS, implementará un sistema de Ventana de Atraque que consistirá en la planificación anticipada para el atraque de naves de Líneas Navieras de itinerario regular, privilegiando en este caso a las naves portacontenedores. Los beneficios de implementar este sistema son: i) mejora en la planificación de atraque de naves, ii) disminución en los costos por demoras en las operaciones de atraque, iii) reduce la posibilidad de congestión portuaria, iv) optimización en la asignación de amarraderos y, v) optimización en la utilización de los RRHH del terminal.

1.2. Maniobras de Atraque y Desatraque de Naves

Para las maniobras de atraque y desatraque, el terminal proveerá los servicios de personal de gavieros para ejecutar las labores de amarre y desamarre de naves en los frentes de atraque, para todos aquellos usuarios que así lo requieran.

Ayvaro Galindo
Neumann
VºBº



PROINVERSIÓN
COPIA FIEL DEL DOCUMENTO ORIGINAL
QUE HE FIRMADO EN PRESENCIA

20 SEPT 2018

MARIO GUSTAVO PRIETO OYAGUE
FEDATARIO

La cuadrilla de gavieros suministrada por el TPMS, estará conformada por la cantidad suficiente de personal de modo de ejecutar una operación eficiente y segura. Asimismo, estos estarán correctamente uniformados y contara con todo el EPP necesario para garantizar su seguridad e integridad personal.

La cuadrilla contará con el equipo de comunicación necesario para coordinar la maniobra de atraque o desatraque con el práctico que se encuentra a bordo de la nave dirigiendo la maniobra.

1.3. Operación de Atraque de Naves

Para las operaciones de atraque de naves, se mantendrá una permanente comunicación con el representante de la nave a fin de conocer la hora de arribo y programar los recursos necesarios para ello. Esto implica la asignación del frente de atraque, las cuadrillas de gavieros, el plan de estiba, asignar el personal de estibadores, los equipos y materiales necesarios en muelle y áreas de almacenamiento, de modo que las operaciones de descarga y/o carga se inicien tan pronto como la nave se encuentre amarrada a muelle y las autoridades competentes hayan otorgado la Libre Platica.



1.4. Operación de Desatraque de Naves

Las operaciones de desatraque de naves se realizarán tan pronto como estas hayan terminado sus operaciones de descarga y/o embarque, y la autoridad competente haya autorizado esta operación. Para ello el terminal dispondrá de la cuadrilla de gavieros necesaria, la misma que ejecutará el desamarre de la nave de acuerdo con las instrucciones que el práctico, ubicado a bordo de la nave, les indique.



1.5. Servicios de Remolcaje y Practicaje

Los servicios de remolcaje y practicaje, como asistencia a las operaciones de atraque y desatraque de naves, podrán ser proporcionados por empresas que, contando con las licencias respectivas otorgadas por la Autoridad Portuaria Nacional, embarcaciones y recursos humanos necesarios, cumplan con los requisitos que establece el Reglamento de Acceso para ello.

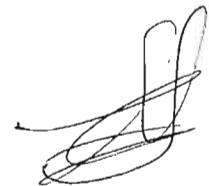

PROINVERSIÓN
COPIA FIEL DEL DOCUMENTO ORIGINAL
QUE HE TENIDO A LA VISTA

20 SEP 2018

MARIO GUSTAVO PRIETO OYAGUE
FEDATARIO

2. Operaciones Terrestres

Previo al arribo de las naves, se coordinará con las áreas de Operaciones y Recurso Humanos la programación y asignación del personal necesario, incluyendo personal de estibadores y personal para los almacenes y zonas de almacenamiento según el tipo de carga a descargas y/o embarcar, los cuales se ubicarán en lugares adyacentes al frente de atraque donde amarrará la nave y listos para el inicio de las operaciones tan pronto sea declarada la nave en "Libre Platica" por la autoridad competente.

De igual forma, se asignarán los equipos necesarios para la descarga y/o embarque, tracción hacia o desde los almacenes y/o zonas de almacenamiento de las cargas. Los mismos que serán designados de acuerdo con el tipo de carga a manipular y traccionar.

Desde la fecha en que CTS tome el control del TPMS y, hasta la fecha en que se culminen las obras obligatorias que permitan brindar el Servicio Estándar, CTS realizará la carga y/o descarga de mercaderías de las naves mediante el sistema de "Descarga o Embarque Directo", esto es, que se permitirá que los recibidores/importadores retiren sus cargas del terminal directamente del costado de la nave y para el caso de la exportación que la ingresen directamente al terminal hasta el costado de la nave que las embarcará. Durante esta etapa de transición, CTS brindará los servicios de estiba/desestiba, de manera exclusiva, contratando directamente a los estibadores o subcontratando a alguna de las empresas de estiba de la zona para ello.

Una vez que CTS esté en capacidad de brindar el Servicio Estándar dentro de las instalaciones del TPMS, utilizará los siguientes procedimientos, por tipo de carga y operación.

2.1. Operación para la descarga de cargas a granel: cereales, fertilizantes, carbón, clincker.

- 1) Previo al arribo de la nave:
 - Se colocarán al ingreso del muelle las plataformas portando las cucharas para la descarga (Clamshells)



PROINVERSIÓN
COPIA FIEL DEL DOCUMENTO ORIGINAL
QUE HE TENIDO A LA VISTA

20 SEP. 2018

MARIO GUSTAVO PRIETO OYAGUE
ECOTARIO

- Las tolvas de descarga se encontrarán armadas y sobre camión al ingreso del muelle.
- Los cargadores frontales necesarios con la maniobra lista para ser enganchados y embarcados en cada bodega.
- Una o dos grúas móviles se ubican en el ingreso al muelle. Esto dependerá de la disponibilidad de los equipos al momento de la operación.

- 2) Las tolvas de descarga serán ubicadas en el muelle, al costado de la nave, a la altura de cada bodega a ser descargada.
- 3) Se procede a embarcar los cargadores frontales en las bodegas respectivas, cuando el producto así lo requiera.
- 4) Con los clamshells enganchados se inicia la descarga.
- 5) Los camiones volquetes se colocarán debajo de cada tolva de descarga a fin de ser llenados por los clamshells operados con las grúas, luego procederán, previo paso por balanza, hasta los silos o almacén correspondiente para dejar su carga, finalmente regresarán a la posición inicial para continuar con la descarga de la nave.
- 6) Uno o dos cargadores frontales serán encargados del arrumaje de la carga en el almacén correspondiente. Para el caso de cereales en silos, esto no será necesario.
- 7) La cantidad de camiones volquetes a ser empleados estará definida en función a la cantidad de bodegas a ser descargadas y al recorrido de los mismos dentro del puerto, de manera tal que la descarga en ningún momento de vea interrumpida o afectada por tiempos de para.
- 8) Para la tracción de la carga se utilizarán camiones volquetes apropiados para la operación en el puerto.

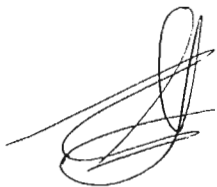

2.2. Operación de descarga de contenedores:

- 1) Previo al arribo de la nave:



- Una o dos grúas móviles, provistas de spreaders se ubican en el ingreso al muelle. Esto dependerá de la disponibilidad de los equipos al momento de la operación.

- 2) Luego de atracada la nave en el muelle, se posicionan la(s) grúa(s), en la bodega o bodegas asignadas para la descarga.
- 3) Se dará inicio la descarga de los contenedores con la(s) grúas móviles y/o con las grúas de la nave, los que tomarán los contenedores de a bordo de la nave y lo colocarán directamente sobre la plataforma del camión, para que este lo traslade directamente a la zona de almacenamiento de contenedores.
- 4) Los camiones con los contenedores mantendrán un flujo permanente entre el muelle y la zona de almacenamiento.
- 5) En la zona de almacenamiento los contenedores serán retirados de la plataforma del camión por medio de un equipo portacontenedor (o similar) y lo ubicará en la ruma correspondiente para su almacenamiento temporal.
- 6) La cantidad de camiones a ser empleados estará definida en función a la cantidad de bodegas ser descargadas y al recorrido de los mismos dentro del puerto, de manera tal que la descarga en ningún momento de vea interrumpido.
- 7) Para la tracción, se utilizarán camiones plataforma apropiados para el traslado de contenedores y la operación en el puerto.

2.3. Operación de embarque de contenedores:

- 1) Previo al arribo de la nave:
 - Los exportadores deberán hacer las coordinaciones necesarias para el ingreso y entrega de los contenedores al terminal, los mismos que serán recibidos y ubicados en las zonas de almacenamiento previamente definidas.



Alvaro Galdino
Neumann
VºBº



DIRECCIÓN DE PORTAFOLIO DE PROYECTOS
EMPRESA PÚBLICA
DIRECCIÓN DE PROYECTOS
Proinversión



DIRECCIÓN DE PORTAFOLIO DE PROYECTOS
EMPRESA PÚBLICA
DIRECCIÓN DE PROYECTOS
Proinversión



DIRECCIÓN DE PORTAFOLIO DE PROYECTOS
EMPRESA PÚBLICA
DIRECCIÓN DE PROYECTOS
Proinversión



AUTORIDAD PORTUARIA NACIONAL
VºBº
PLA



AUTORIDAD PORTUARIA NACIONAL
VºBº
GERENTE GENERAL



AUTORIDAD PORTUARIA NACIONAL
VºBº
ASESORIA JURIDICA-TIEMPO



AUTORIDAD PORTUARIA NACIONAL
PRESIDENCIA
ADN

PROINVERSIÓN
COPIA FIEL DEL DOCUMENTO ORIGINAL
QUE HE TENIDO A LA VISTA
2-0 SEP 2018
MARIO GUSTAVO PRIETO OYAGUE
FEDATARIO

- Una o dos grúas móviles, provistas de spreaders se ubican en el ingreso al muelle. Esto dependerá de la disponibilidad de los equipos al momento de la operación.

- 2) Luego de atracada la nave en el muelle, se posicionan la(s) grúa(s), en la bodega o bodegas asignadas para el embarque.
- 3) Se dará inicio al embarque de los contenedores con la(s) grúas móviles y/o con grúas de la nave.
- 4) Los camiones con los contenedores mantendrán un flujo permanente entre la zona de almacenaje y el muelle, evitando tiempos de paralización y tratando de obtener los mejores rendimientos por hora.
- 5) La cantidad de camiones a ser empleados estará definida en función a la cantidad de bodegas ser embarcadas y al recorrido de los mismos dentro del puerto, de manera tal que el embarque en ningún momento de vea interrumpido.
- 6) Para la tracción se utilizarán camiones plataforma apropiados para el traslado de contenedores y la operación en el puerto.



2.4. Operación de embarque de concentrado de mineral:

- 1) Previo al arribo de la nave:
 - El concentrado de mineral será recibido por el terminal en el almacén designado para ello.
 - Una vez confirmada la fecha y hora de arribo de la nave se procederá a cargar el concentrado en los contenedores especialmente acondicionados para ello empleando cargadores frontales.
 - Una o dos grúas móviles, provistas de spreaders rotatorios, se ubican en el ingreso al muelle. Esto dependerá de la disponibilidad de los equipos al momento de la operación.
- 2) Luego de atracada la nave en el muelle, se posicionan la(s) grúa(s), en la bodega o bodegas asignadas para el embarque.



PROINVERSIÓN
COPIA FIEL DEL DOCUMENTO ORIGINAL
QUE HE TRAJIDO A LA VISTA

20 SEP. 2018

MARIO GUSTAVO PRIETO OYAGUE
FDO. TABIO

- 3) Se dará inicio al embarque de mineral con la(s) grúas móviles o grúa de la nave.
- 4) Los camiones con los contenedores rotatorios cargados con el concentrado mantendrán un flujo permanente entre el almacén y el muelle, para tal efecto un cargador frontal será el responsable de cargar el mineral sobre los contenedores en el almacén correspondiente.
- 5) La cantidad de camiones y contenedores rotatorios a ser empleados estará definida en función a la cantidad de bodegas ser embarcadas y al recorrido de los mismos dentro del puerto, de manera tal que el embarque en ningún momento de vea interrumpido.
- 6) Para la tracción de la carga se utilizarán camiones plataforma apropiados para la operación en el puerto.
- 7) De ser necesario, se utilizarán los tractores de oruga (trimadoras) necesarios para trimar el concentrado dentro de la bodega.



3. Descripción de las actividades y calendario del Plan de Operación hasta finalizar las Obras Obligatorias



3.1. Descripción de las actividades para la etapa de take-over y el inicio de operación

Desde la fecha en que se adjudicó la concesión del TPMS, el pasado 31 de mayo del 2018, se han sostenido reuniones con los diferentes stakeholders, a fin de dar a conocer las características y detalles del proyecto, las mejoras que se implementarán, así como el cronograma estimados de ejecución de las mismas.



De igual forma, se han llevado reuniones con distintas autoridades, tales como: Enapu, Sunat/aduanas, APN, Ositran y la Municipalidad Distrital de Salaverry, entre otras autoridades, a fin de coordinar una eficiente y efectiva transferencia de la administración y operación del terminal a favor de la sociedad concesionaria.

[Handwritten signature]



PROINVERSIÓN
COPIA FIEL DEL DOCUMENTO ORIGINAL
QUE HE TENIDO A LA VISTA

20 SEP 2018

MARIO GUSTAVO PRIETO OYAGUE
FEDATARIO

Asimismo, y desde la fecha de adjudicación antes mencionada, se está designado y contratando al personal ejecutivo clave que se encargará de la transferencia, recepción y posterior administración y operación del terminal. Para ello se está privilegiando la contratación de profesionales provenientes de las zonas de Salaverry, Región La Libertad o de la zona norte del país, en ese orden. Esto con el objetivo de contribuir con el bienestar social/familiar dentro de la zona de influencia en la que se desarrolla el proyecto.

Sin perjuicio de lo anterior y para la fecha de suscripción del Contrato de Concesión, CTS ha iniciado el proceso de licitación para: i) la ejecución del Estudio de Impacto Ambiental – Detallado y, ii) el desarrollo de la Ingeniería de Detalle para la construcción y ejecución de las Etapas 1 y 2 del Contrato de Concesión.

3.2. Calendario del Plan de Operación de las Obras Obligatorias

A continuación, se muestra un calendario estimado, que considera las actividades a desarrollarse desde la fecha de adjudicación hasta la culminación y recepción de la última obra obligatoria por parte de la Autoridad Portuaria Nacional, previsto para el mes de diciembre del año 2022.

Cronograma Proyecto Modernización TPS

Actividad	2018								2019		2020		2021		2022	
	May	Jun	Jul	Ago	Set	Oct	Nov	Dic	1S	2S	1S	2S	1S	2S	1S	2S
Adjudicación	31															
Suscripción Contrato de Concesión				20												
Toma de Posesión del Terminal					20											
Certificaciones Ambientales			Jul							Oct						
Desarrollo de Modernización					Set					Oct						Dic
Ingeniería y ET					Set					Oct						
Etapas 1 y 2 *																
Primer dragado								Dic	Feb							
Reparación muelle 2										Nov	Ago					
Reparación y Ampliación muelle 1											Set					Dic
Reparación Almacén de Azúcar												Feb				
Silos para maíz y trigo											Oct					
Calles de circulación I												Jun				
Reparaciones civiles, estructuras y eléctricas													Nov			
Almacén para soya											Oct					
Almacén para fertilizantes											Oct					
Almacén para concentrados												Abr				
Losas para alm. de cereales											Oct					
Losas para alm. de carbón											Oct					
Losas para alm. Mercadería General											Oct					
Equipamiento																
Grúas HMC												Dic				
Otros Equipos varios									Nov	Dic	Ene					

(* Se indica la fecha en la que las obras son recepcionadas por la APN.

Cronograma de Ejecución del Proyecto de Modernización del TPMS

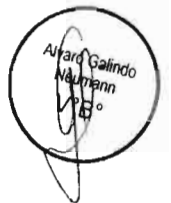

Durante el intervalo de tiempo que demore la ejecución de las obras obligatorias correspondientes a la Etapa 1 y 2 del Contrato de Concesión, estas se desarrollarán de manera que no se interrumpan las normales operaciones del terminal.

Para ello se requerirá a la empresa contratista que implemente los protocolos de construcción y mecanismos necesarios de modo que se intervenga e inhabilite un solo frente de atraque a la vez. Es decir que, en el área marítima, solo se rehabilite, repare, mejore o amplíe un solo frente de atraque por vez (quedando operativos los otros 3 frentes) y procure no ocupar, en lo posible, la losa del muelle adyacente a ese frente de atraque, de modo de interferir lo menos posible en las operaciones que se puedan desarrollar en el otro frente de atraque del muelle intervenido.

Con relación a la implementación de las obras en el lado de tierra (silos, almacenes, patios y otros), en la medida que CTS realizará una operación de descarga y/o embarque bajo la modalidad "directa", mientras no esté en capacidad de brindar el "Servicio Estándar", estas no interferirán mayormente en las operaciones de las naves.



PROINVERSIÓN
COPIA FIEL DEL DOCUMENTO ORIGINAL
QUE HE TENIDO A LA VISTA
20 SEP. 2018
MARIO GUSTAVO PIMETO OYAGUE
FEDATARIO

V. MODELO ECONÓMICO-FINANCIERO

La viabilidad económica y financiera del proyecto ha sido evaluada utilizando la metodología de flujo de caja descontado.

Esta metodología propone la elaboración de un flujo de caja por el tiempo de vida del proyecto, tras lo cual, los flujos anuales son descontados por un factor denominado 'factor de descuento'. Con este cálculo se logra estimar, en términos de valor presente, el valor que ha generado el proyecto en cuestión.

Debido a ello, es de suma importancia estimar de forma apropiada los principales conceptos de ingresos y egresos, y los drivers que determinan su proyección.

A continuación, se presentará el flujo de caja resumiendo los 30 años de concesión del Terminal Multipropósito de Salaverry. Este flujo está organizado de la siguiente manera:

- 1) Ingresos: muestra la consolidación de los ingresos anuales estimados por el concesionario. Los ingresos provienen de cuatro principales fuentes: (i) ingresos a la carga por el cobro del Servicio Estándar; (ii) ingresos a la nave por el cobro del servicio de Alquiler de Amarradero; iii) ingresos a la nave por el cobro del servicio de Acceso a las Naves; y iv) ingresos por Servicios Especiales a la carga.
- 2) Regalías: muestra la estimación de regalías y retribución que el concesionario desembolsará a favor del Estado Peruano. Las regalías responden como un porcentaje de las ventas brutas, este porcentaje asciende a 4%.
- 3) Costo Variable: es la estimación de los costos variables en los que incurre el concesionario por sus operaciones; principalmente: contratación de servicio de estiba, gastos operativos de equipamiento e infraestructura (combustible, energía, mantenimiento de máquinas, consumibles, personal variable).



PROINVERSIÓN
COPIA FIEL DEL DOCUMENTO ORIGINAL
QUE HE TENIDO A LA VISTA

20 SEP 2018

MARIO GUSTAVO PRIETO OYAGUE
FEDATARIO

- 4) Costo Fijo: está conformado por costos operativos fijos y gastos de administración; lo conforman principalmente: planilla operativa y de administración, seguros, mantenimiento de infraestructura, dragado de mantenimiento, gastos operativos y administrativos, etc.
- 5) EBITDA: por sus siglas en inglés, Earnings Before Interest, Taxes, Depreciation and Amortization (Ganancias antes de intereses, impuestos, depreciación y amortización). Este resultado refleja la generación de caja operativa del negocio.

Para llegar al Flujo de Caja del Proyecto se descontarán del EBITDA las siguientes partidas de egresos.

- 1) IGV: en signo negativo refleja los desembolsos de IGV relacionados, principalmente, a las inversiones. En signo positivo, muestra la recuperación de los saldos de IGV. El cálculo de los egresos e ingresos por IGV considera la aplicación del mecanismo de recuperación anticipada del IGV de las inversiones.
- 2) Impuesto a la Renta y participaciones: muestra los desembolsos de Impuesto a la Renta, calculado con la actual tasa impositiva de 29.5% y el pago de participación de trabajadores por el 5% de la base tributaria.
- 3) Variación de Capital de Trabajo: es la estimación de las necesidades de fondos líquidos que requiere el negocio para su operación. Se estima como la variación en la diferencia de las cuentas por cobrar y cuentas por pagar del balance. Adicionalmente, considera un monto de caja mínima para garantizar la liquidez que requiere el negocio.
- 4) Inversiones: se muestra la estimación de desembolsos que realizará el concesionario por concepto de inversiones en obra física, adquisición de equipamiento, pago de supervisiones, estudios de ingeniería, consultorías técnicas, estudios de impacto ambiental. Incluye además el pago a Proinversión por los gastos de evaluación de la Iniciativa Privada y ejecución del proceso para el Concurso de Concesión. Estos desembolsos corresponden a la ejecución de las Etapas Obligatorias 1 y



[Handwritten signature]

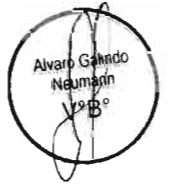

PROINVERSIÓN
COPIA FIEL DEL DOCUMENTO ORIGINAL
QUE HE TENIDO A LA VISTA

20 SEP 2018

MARIO GUSTAVO PRIETO OYAGUE
FEDATARIO

2. En el largo plazo se muestran también la ejecución de las Etapas 3 y 4.

Finalmente, el Flujo de Caja Económico es el flujo de caja del proyecto que no considera los efectos de su financiamiento.

FLUJO DE CAJA (USD miles)							
Años de la concesión	1	2	3	4	5	10	15
Ingresos	14,753	23,114	44,096	47,677	52,018	70,315	76,435
Regalías	-599	-938	-1,790	-1,936	-2,112	-2,855	-3,103
Costos variables	-6,324	-8,728	-11,300	-12,201	-13,291	-21,120	-30,296
Costos fijos	-4,993	-10,790	-11,917	-12,117	-12,508	-16,309	-19,289
EBITDA	2,837	2,658	19,088	21,423	24,107	30,031	23,746
IGV	-259	-913	327	817	-37	-	39
Impuesto a la renta y participaciones	-884	-704	-5,711	-5,682	-6,539	-8,334	-6,078
Variación en el capital de trabajo	-1,229	15	-1,369	-195	-224	-115	98
Inversiones	-17,296	-43,142	-56,347	-1,896	-4,388	-	-
Flujo de caja económico	-16,831	-42,087	-44,012	14,467	12,919	21,582	17,805

FLUJO DE CAJA (USD miles)						
Años de la concesión	16	17	18	19	25	30
Ingresos	79,023	81,198	82,611	84,309	85,467	95,080
Regalías	-3,208	-3,297	-3,354	-3,423	-3,470	-3,860
Costos variables	-32,116	-33,925	-35,196	-36,877	-42,784	-48,092
Costos fijos	-20,213	-20,875	-22,079	-23,575	-27,162	-28,354
EBITDA	23,485	23,100	21,982	20,435	12,051	14,773
IGV	-	-13	-250	-192	-552	-541
Impuesto a la renta y participaciones	-5,992	-5,865	-5,474	-4,481	-321	-855
Variación en el capital de trabajo	22	32	93	129	104	2,175
Inversiones	-	-859	-17,524	-30,291	-	-
Flujo de caja económico	17,514	16,396	-1,173	-14,400	11,281	15,552

Se puede observar que, durante los primeros tres años, los ingresos crecen rápidamente. Esto se debe a que, se iniciaría a cobrar el Servicio de Acceso a las Naves solo luego que CTS haya garantizado una profundidad mínima de 10.5 metros en el terminal. Para ello, la inversión de dragado se ejecutaría en el primer año.

Un segundo factor que explica este crecimiento en las ventas es que el concesionario tiene el compromiso de cobrar las tarifas máximas con descuentos durante los primeros 24 meses a la carga a granel y durante los primeros 30 meses a los concentrados de mineral.



PROINVERSIÓN
COPIA FIEL DEL DOCUMENTO ORIGINAL
QUE HE TENIDO A LA VISTA

20 SEP. 2018

MARIO GUSTAVO PRIETO OYAGUE
FEDATARIO

El crecimiento de las ventas en el largo plazo se explica por el incremento de la demanda proyectada y un ajuste por inflación (CPI USA) anual hasta la primera revisión tarifaria de OSITRAN (año 10 de la concesión).

El crecimiento del costo variable se explica por el incremento de las operaciones y el ajuste de inflación de los precios de la mano de obra y los insumos.

De igual forma, el costo fijo se incrementa como respuesta al incremento de las operaciones y a ajuste de precios por inflación peruana. La planilla y costos operativos se incrementan con la activación de nuevas etapas de inversión.

En las inversiones se puede apreciar la ejecución de las inversiones obligatorias en los primeros 5 años. Según la proyección de demanda, las etapas de inversión 3 y 4 se activarían en los años 18 y 17 de la concesión, respectivamente.

Para mayor detalle se adjunta al presente documento en digital:

01 archivo en formato Excel del Modelo Económico-Financiero del Proyecto sin celdas bloqueadas, ocultas ni encriptadas

01 archivo en formato pdf conteniendo el Manual de Uso del citado archivo

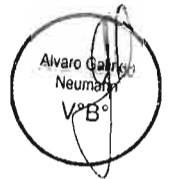

PROINVERSIÓN
COPIA FIEL DEL DOCUMENTO ORIGINAL
QUE HE TENIDO A LA VISTA

20 SEP 2018

MARIO GUSTAVO BRIETO OYAGUE
FEDATARIO

Anexos

Se anexa al presente documento lo siguiente:

1. Anexo N°1: Plano N° PL-TM-00 – UBICACIÓN GENERAL
2. Anexo N°2: Plano N° PL-TM-10-HOJA1 – LAYOUT OBRAS OBLIGATORIAS – ETAPA 1
3. Anexo N°3: Plano N° PL-TM-10-HOJA2 – LAYOUT OBRAS OBLIGATORIAS – ETAPA 2
4. Anexo N°4: Plano N° PL-TM-11 – MANIOBRA NAUTICA
5. Anexo N°5: Plano N° PL-TM-14 – AMPLIACIÓN MUELLE 1 – LAYOUT GENERAL
6. Anexo N°6: Plano N° PL-TM-20 – EXTENSIÓN MUELLE 1 – LAYOUT GENERAL
7. Anexo N°7: Plano N° PL-TM-30 – LAYOUT – ETAPA 3
8. Anexo N°8: Plano N° PL-TM-40 – LAYOUT – ETAPA 4
9. Anexo N°9: Plano N° PL-TM-50 – LAYOUT – ETAPA 5



PROINVERSIÓN
COPIA FIEL DEL DOCUMENTO ORIGINAL
QUE HE TENIDO A LA VISTA

20 SEP 2018

MARIO GUSTAVO PRIETO OYAGUE
FEDATARIO

UBICACION GENERAL
ESC. 1:5000

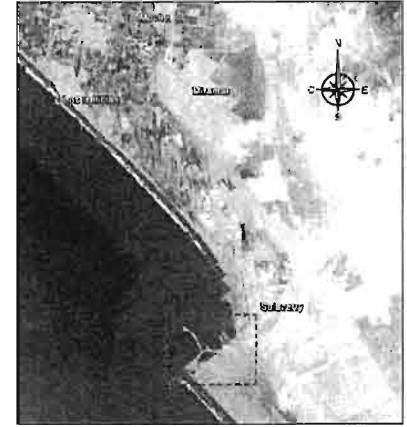
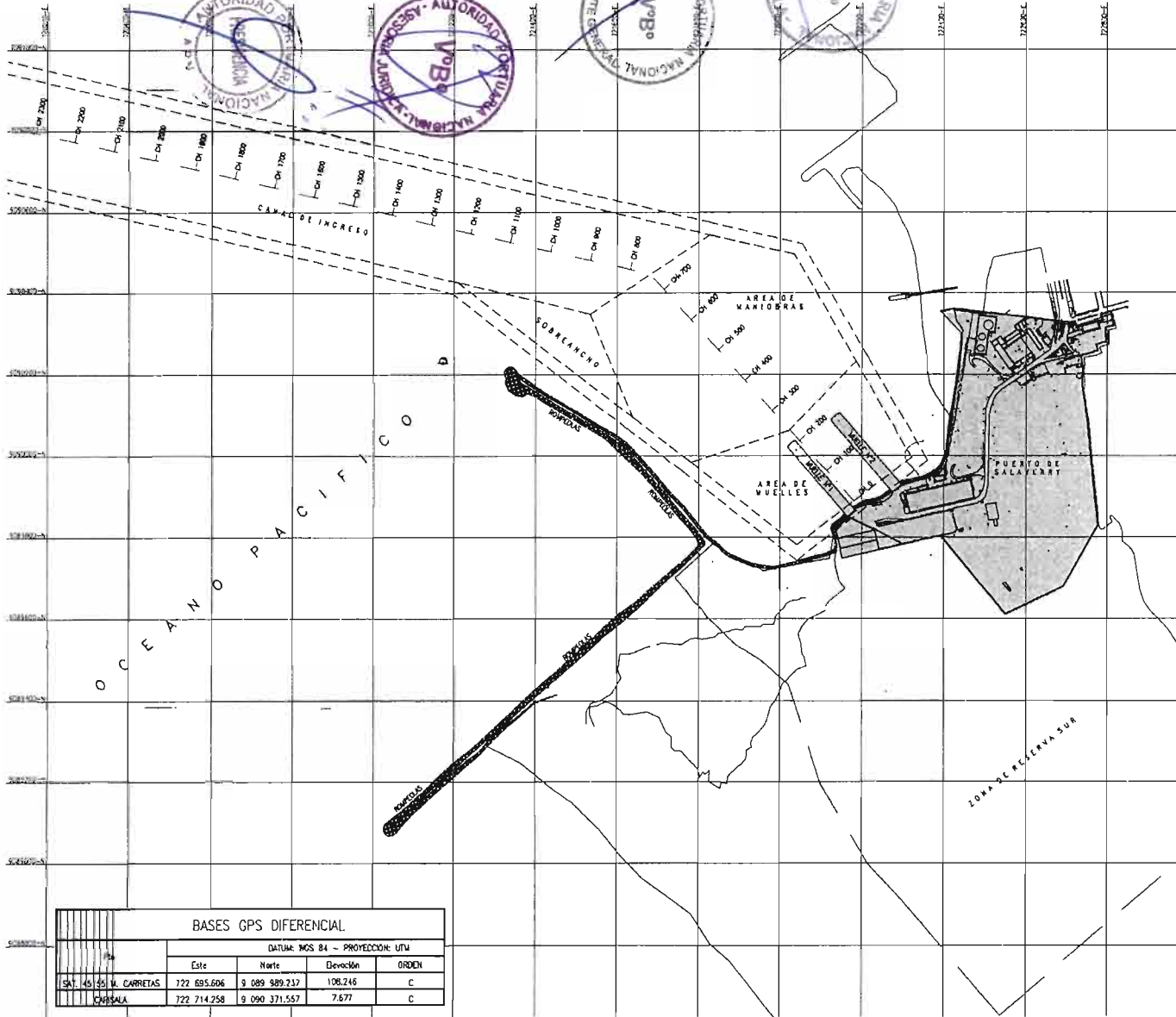

CROQUIS DE UBICACION

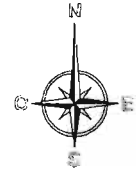

NOTAS:

- 1.- LOS CUADROS Y PLANOS ESTAN REFERIDOS EN EL SISTEMA DE COORDENADAS WGS84.
- 2.- COTA DEL NIVEL MEDIO DE SAJANARES DE SIGCAs ORDINADAS ES TAMBIEN MEAN LOW WATER SPRING = NIVEL MLWS

REFERENCIAS:

- LIMITES CANAL DRAGADO
- LIMITES CONCESION
- AREA PORTUARIA ACTUAL
- ENROCADO

BASES GPS DIFERENCIAL				
DATUM: NGS 84 - PROYECCION: UTM				
	Este	Norte	Elevacion	ORDEN
EST. 45 25 M. CARRERAS	722 695.606	9 089 989.237	108.246	C
CARRERA	722 714.258	9 090 371.557	7.677	C

REV.	FECHA	MODIFICACION	DIR.	REV.	APR.	REV.	FECHA	MODIFICACION
B	08 SEP 16	PARA PRESENTACION	VEW	JL				
A	28 DIC 15	PARA PRESENTACION	VEW	JL				
		MODIFICACION	DIR.	REV.	APR.			

CODIGO PROYECTO:	IS-01-0115	PLANO N°:	PL-00
ESCALA:	1:5000	FECHA:	08/09/16
REVISION:	B	REV.:	JL
DIB.:	VEW	APR.:	JL
OBSERVACIONES:			

PROYECTO DE INICIATIVA PRIVADA PARA LA MODERNIZACION Y DESARROLLO DEL TERMINAL PORTUARIO MULTIPROPOSITO DE SALAVERRY
UBICACION GENERAL



CONSORCIO TRANSPORTADORA
SALAVERRY

PROMISION
 COPIA FIEL DEL DOCUMENTO ORIGINAL
 QUE HE TENIDO A LA VISTA
 20 SEP 2018
 MARIANO GUSTAVO PRIETO OVAGUE
 FSDATAVIO



LAYOUT GENERAL
ESC. 1:2000

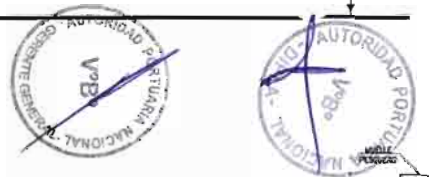
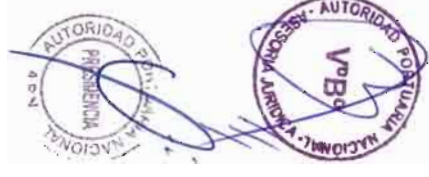

OCEANO PACIFICO

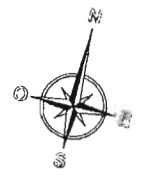
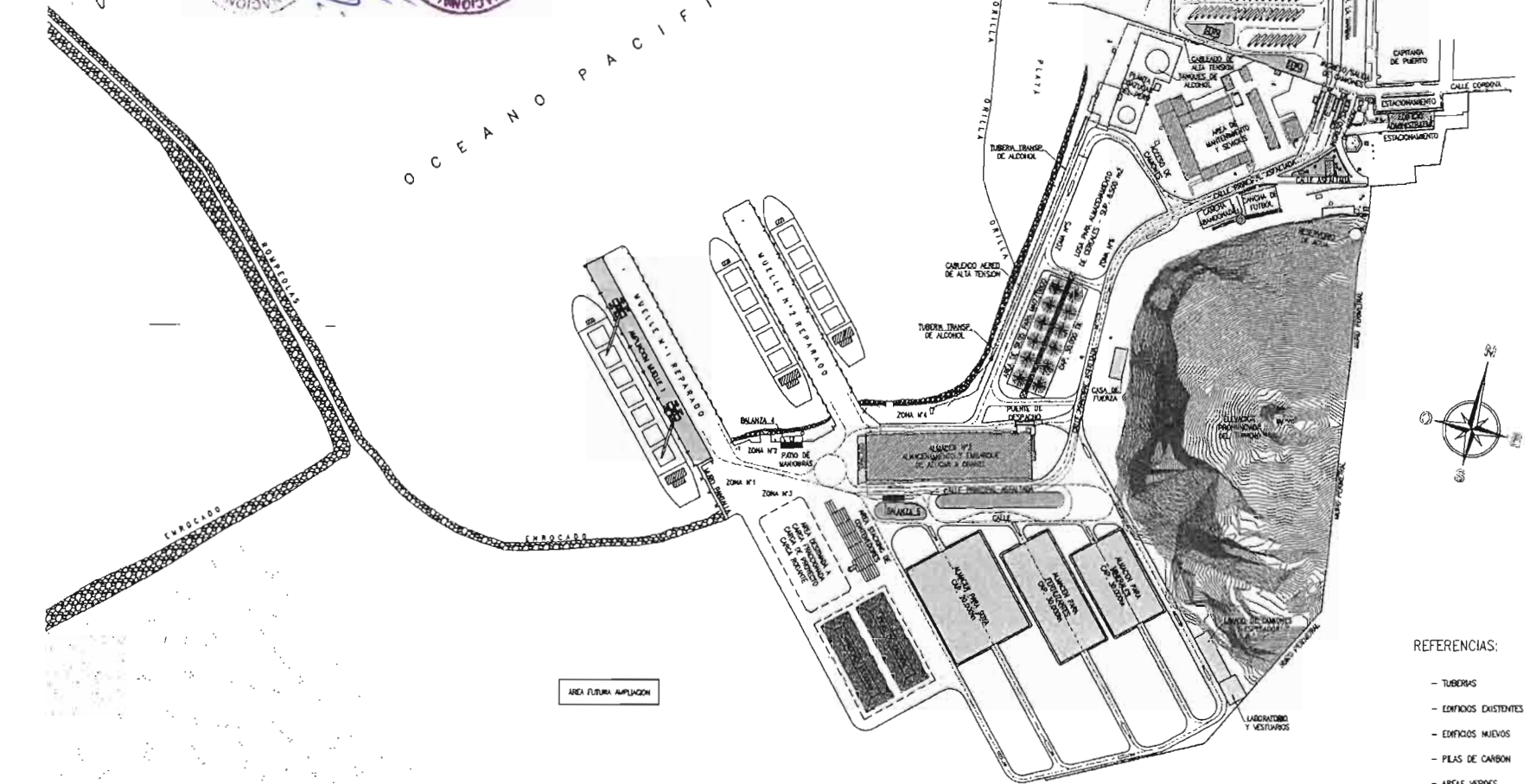

REFERENCIAS:

- TUBERIAS
- EDIFICIOS EXISTENTES
- EDIFICIOS NUEVOS
- PILAS DE CARBON
- AREAS VERDES
- CIRCULACION
- PAVIMENTOS

PROINVERSIÓN
 COPIA FIEL DEL DOCUMENTO ORIGINAL
 QUE HE TENIDO A LA VISTA
 20 SEP 2018
 MARIO GUSTAVO PRIETO OYAGUE
 FERRARIANO

REV.	FECHA	MODIFICACION	ELAB.	REV.	APR.	FECHA	MODIFICACION
D	22 AGO 16	P.M.A. PRELIMINAR	VEN	A.	JL		
C	16 ABR 15	P.M.A. PRELIMINAR	VEN	UJ	JL		
B	06 FEB 15	P.M.A. PRELIMINAR	VEN	A.	JL		
A	29 DNE 15	P.M.A. PRELIMINAR	VEN	A.	JL		

CODIGO PROYECTO:	TS-01-0115	PLANO N°:	PL-IM-10-NOVA 2
ESCALA:	1:2000	FECHA:	22/08/16
DEB.:	VER	REV.:	VEN
APR.:	JL		

PROYECTO DE INICIATIVA PRIVADA PARA LA MODERNIZACION Y DESARROLLO DEL TERMINAL PORTUARIO MULTIPROPOSITO DE SALAVERRY
 LAYOUT OBRAS OBLIGATORIAS - ETAPA 2

Farragut & Asoc.
 CONSORCIO TRANSPORTADORA
 SALAVERRY



MANIOBRA NAUTICA
Esc. 1:2500

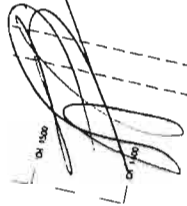
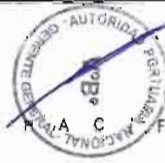

DISTRIBUCION DIRECCIONAL DEL OLEAJE

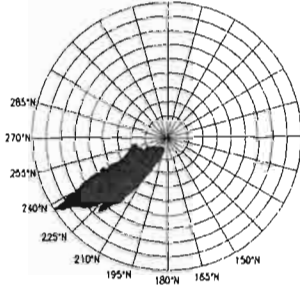

NOTAS:

- AREA DE GIRO DEFINIDA SEGUN NORMA ROM 3.1-99 PARA BUQUES DE ESLORA L=230m.
- PARAMETROS:
 $R_c = 0.8 \cdot L$
 $L_q = 0.35 \cdot L$
 $B_q = 0.1 \cdot L$

REFERENCIAS:

- LIMITE CANAL OROGADO
- AREA PORTUARIA ACTUAL
- ENROCADO
- AREA DE GIRO Y MANIOBRA

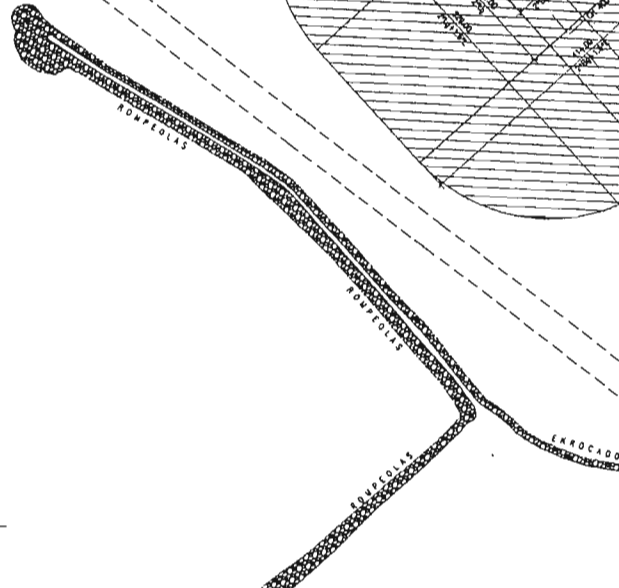

PUERTO DE SALAVERY

PROVERSION
 COPIA FIEL DEL DOCUMENTO ORIGINAL
 QUE SE ENTREGA A LA VISTA
 20 SEP 2018
 MARIO GUSTAVO PUERTO OYAGUE
 FISCALIA

FECHA	MODIFICACION	CON. REV. APP. REV.	FECHA	AREA PREPARACION	IDENTIFICACION	FECHA
			12 FEB 15			

CODIGO PROYECTO:	TS-01-0115	PLANO N°:	PL-TM-11
ESCALA:	1:2500	FECHA:	12/02/15
REVISION:	A	REV.:	JL
DIB.:	VEN	APP.:	JL
OBSERVACIONES:			

PROYECTO DE INICIATIVA PRIVADA PARA LA MODERNIZACION Y DESARROLLO DEL TERMINAL PORTUARIO MULTIPROPOSITO DE SALAVERY
 MANIOBRA NAUTICA



CONSORCIO TRANSPORTADORA
 SALAVERY

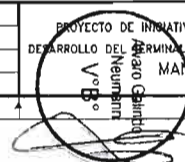

LAYOUT GENERAL
ESC. 1:750

O C E A N O P A C I F I C O

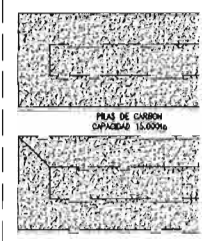
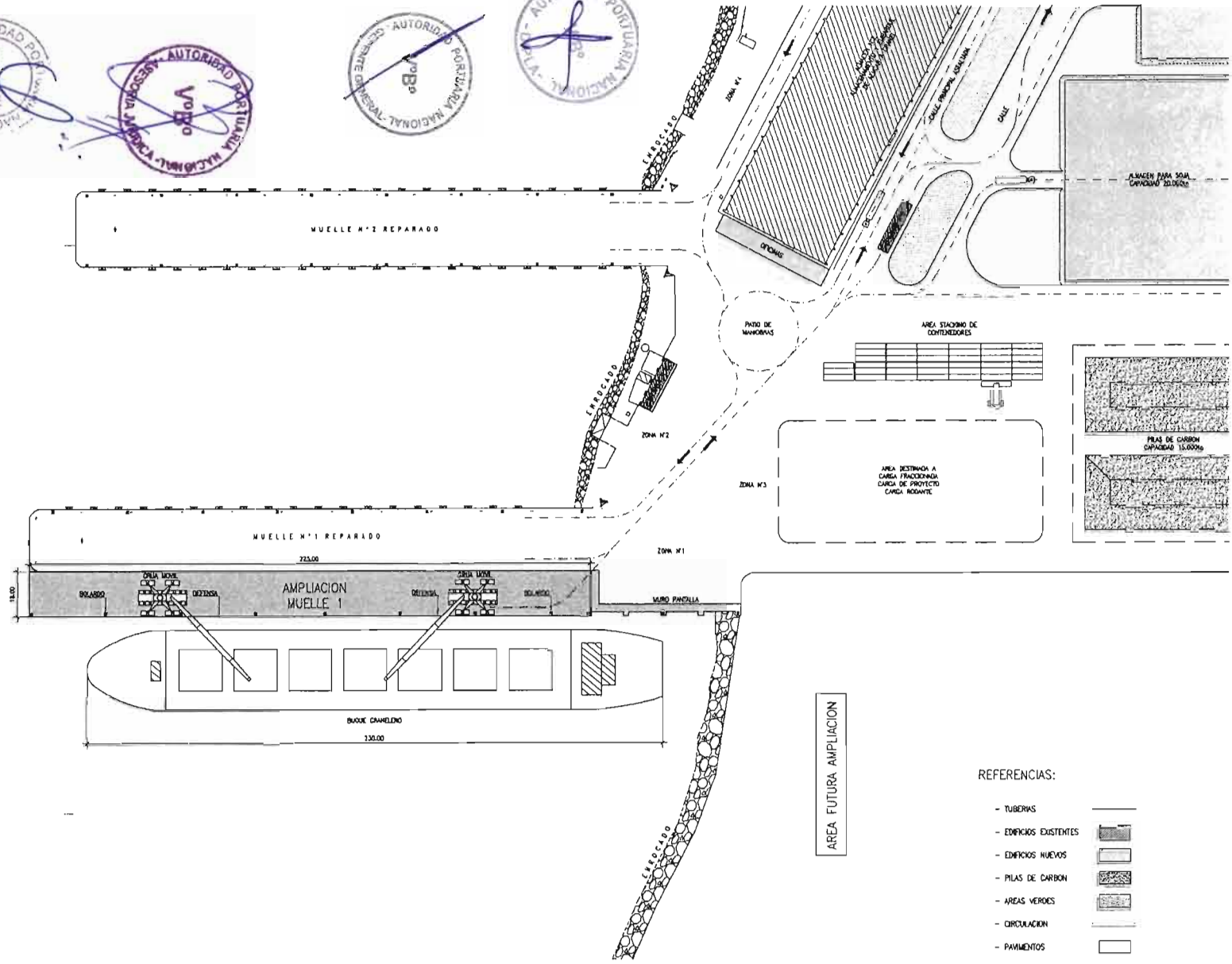
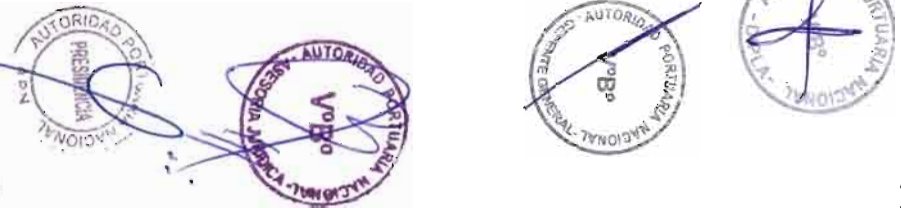

AREA FUTURA AMPLIACION

REFERENCIAS:

- TUBERIAS
- EDIFICIOS EXISTENTES
- EDIFICIOS NUEVOS
- PILAS DE CARBON
- AREAS VERDES
- CIRCULACION
- PAVIMENTOS



REV	FECHA	MODIFICACION	DIB.	REV.	APR.	TECN.	REVISOR	PROYECTISTA
C	22 ADO 16	PWA PRESELECCION	VEH	JL	JL			
B	21 ABR 15	PWA PRESELECCION	VEH	JL	JL			
A	12 FEB 15	PWA PRESELECCION	VEH	JL	JL			

CODIGO PROYECTO: TS-01-0115 PLANO N°: PL-TM-14
 ESCALA: 1:750 FECHA: 22/08/16 REVISION: C
 DIB.: VEH REV.: JL APR.: JL

PROYECTO DE INICIATIVA PRIVADA PARA LA MODERNIZACION Y
 DESARROLLO DEL TERMINAL PORTUARIO MULTIPROPOSITO DE SALAVERRY
AMPLIACION MUELLE 1 - LAYOUT GENERAL

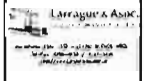

CONSORCIO TRANSPORTADORA
SALAVERRY

PRODUCCION ORIGINAL
 QUE HE TENDRAN A LA VISTA
 20 SEP. 2018
 MARIO GUSTAVO PRIETO OYAGUE
 REG. 1000

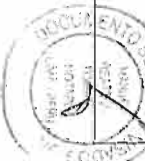

LAYOUT GENERAL
ESC. 1:2000

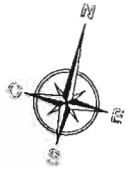
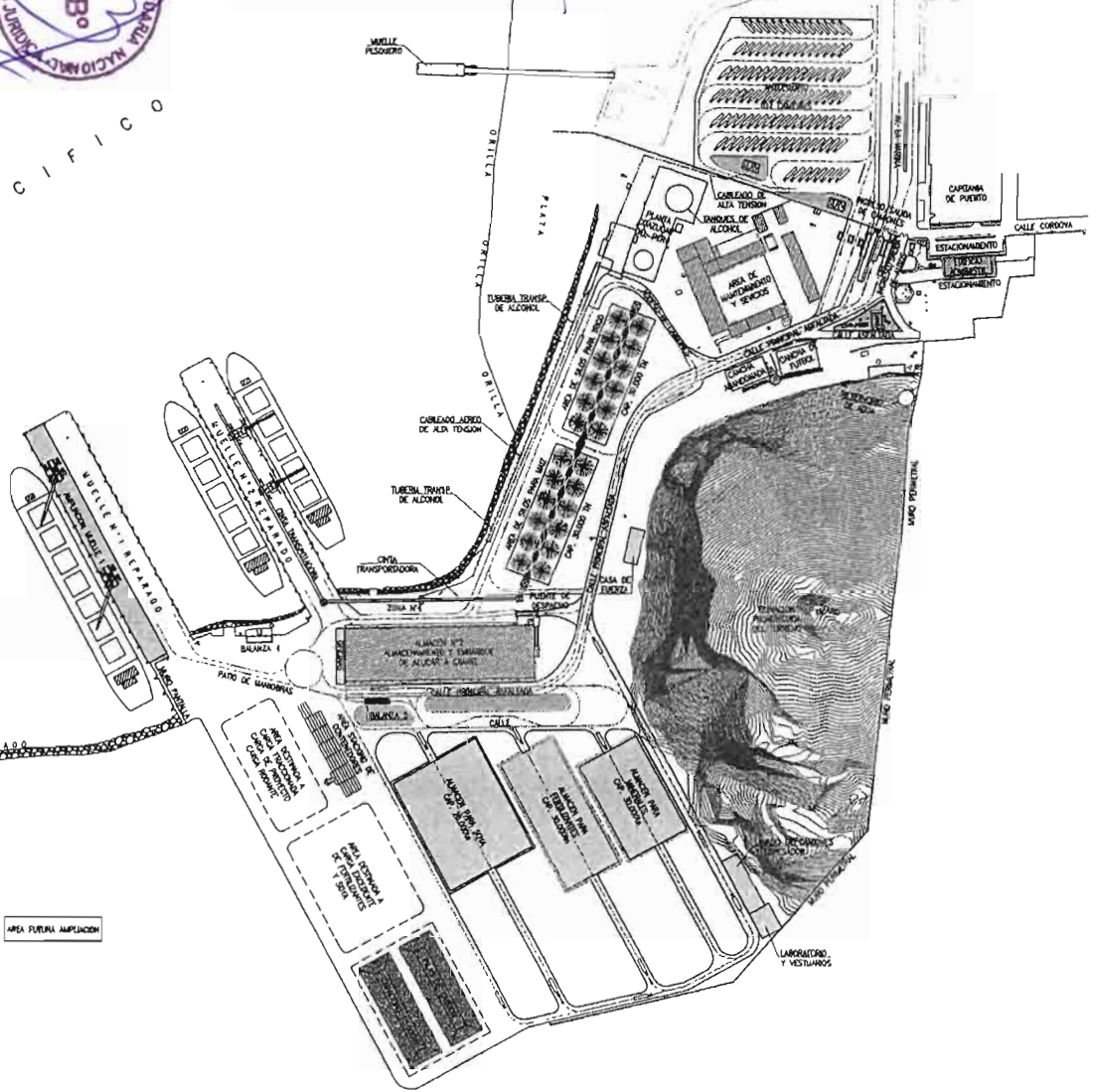
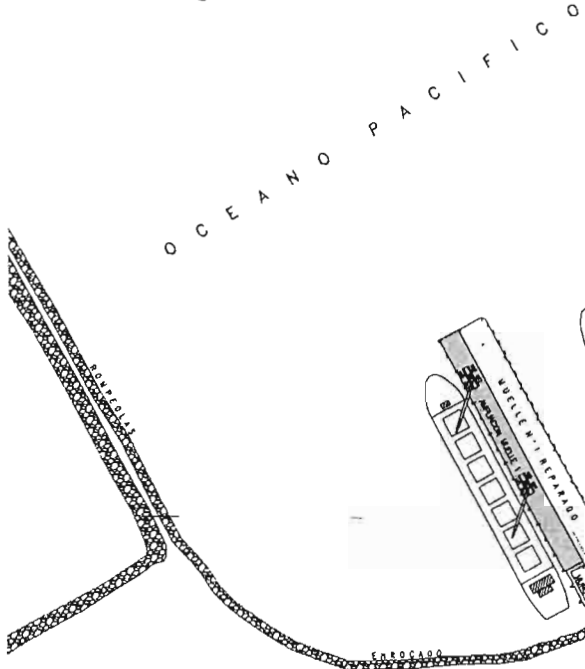
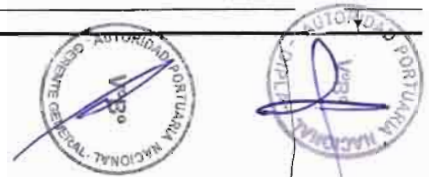

REFERENCIAS:

- TUBERIAS
- EDIFICIOS EXISTENTES
- EDIFICIOS NUEVOS
- PILAS DE CARBON
- AREAS VERDES
- CIRCULACION
- PAVIMENTOS

PROMOVERSIÓN
 COPIA FIEL DEL DOCUMENTO ORIGINAL
 QUE HE TENIDO A LA VISTA
20 SET 2018
MARIO GUSTAVO PALETO OYAGUE
 FEDATARIO

REV.	FECHA	MODIFICACION	DES.	REV.	APR.	FECHA
B	22 AGO 18	PARA PRESENTACION	VEH	JL		
C	16 ABR 15	PARA PRESENTACION	VEH	JL		
B	06 FEB 15	PARA PRESENTACION	VEH	JL		
A	29 DIC 15	PARA PRESENTACION	VEH	JL		
		MODIFICACION	DES.	REV.	APR.	FECHA

CODIGO PROYECTO: TS-01-D115 PLANO N°: PL-TM-30
 ESCALA: 1:2000 FECHA: 22/08/18 REMISION: 0
 DB: VEM REV: JL APR: JL
 OBSERVACIONES:

PROYECTO DE INICIATIVA PRIVADA PARA LA MODERNIZACION Y
 DESARROLLO DEL TERMINAL PORTUARIO MULTIPROPOSITO DE SALAVERRY
LAYOUT - ETAPA 3

Larragun & Asociados
 CONSORCIO TRANSPORTADORA
SALAVERRY



LAYOUT GENERAL
ESC. 1:2000



OCEANO PACIFICO

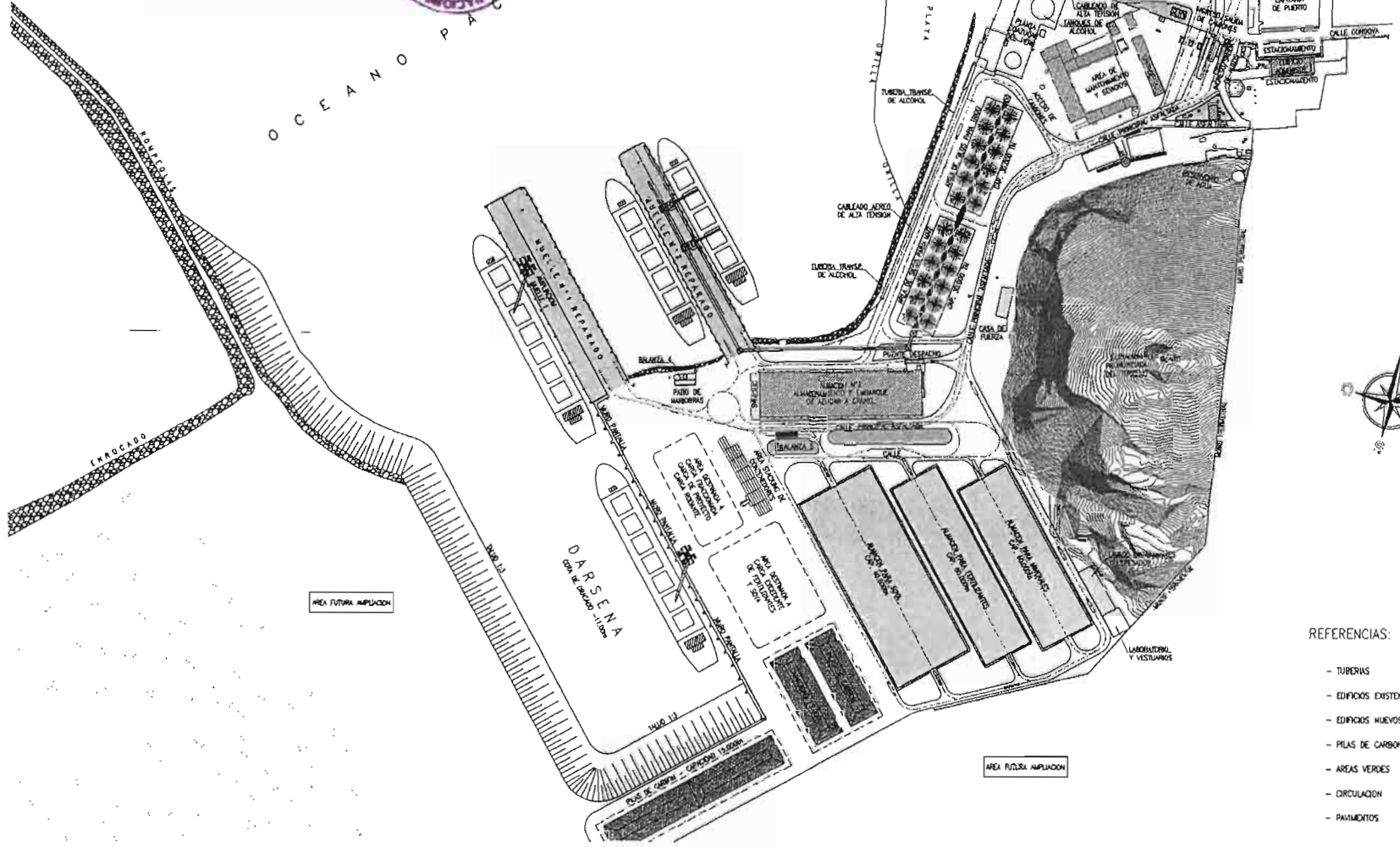

- REFERENCIAS:
- TUBERIAS
 - EDIFICIOS EXISTENTES
 - EDIFICIOS NUEVOS
 - PILAS DE CARBON
 - AREAS VERDES
 - CIRCULACION
 - PAVIMENTOS

PROINVERSION
 CERIA FIEL EN PRESENTACION ORIGINAL
 QUE HE TENIDO A LA VISTA
 20 SEP 2018
 MARIO GUSTAVO PRIETO OYAGUE
 FISCALIANO

NO.	FECHA	MODIFICACION	DES.	PROY.	APR.	REV.	FECHA
D	32 AGO 16						
C	16 ABR 15						
B	06 FEB 15						
A	29 DNE 15						

CODIGO PROYECTO: TS-01-0115 PLANO N°: PL-TM-40
 ESCALA: 1:2000 FECHA: 22/06/16 REVISION: D
 DBI: VEM REV: JL APR: JL
 OBSERVACIONES:

PROYECTO DE INICIATIVA PRIVADA PARA LA MODERNIZACION Y
 DESARROLLO DEL TERMINAL PORTUARIO MULTIPROPOSITO DE SALAVERRY
 LAYOUT - ETAPA 4

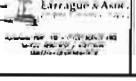

CONSORCIO TRANSPORTADORA
 SALAVERRY



LAYOUT GENERAL
ESC. 1:2000

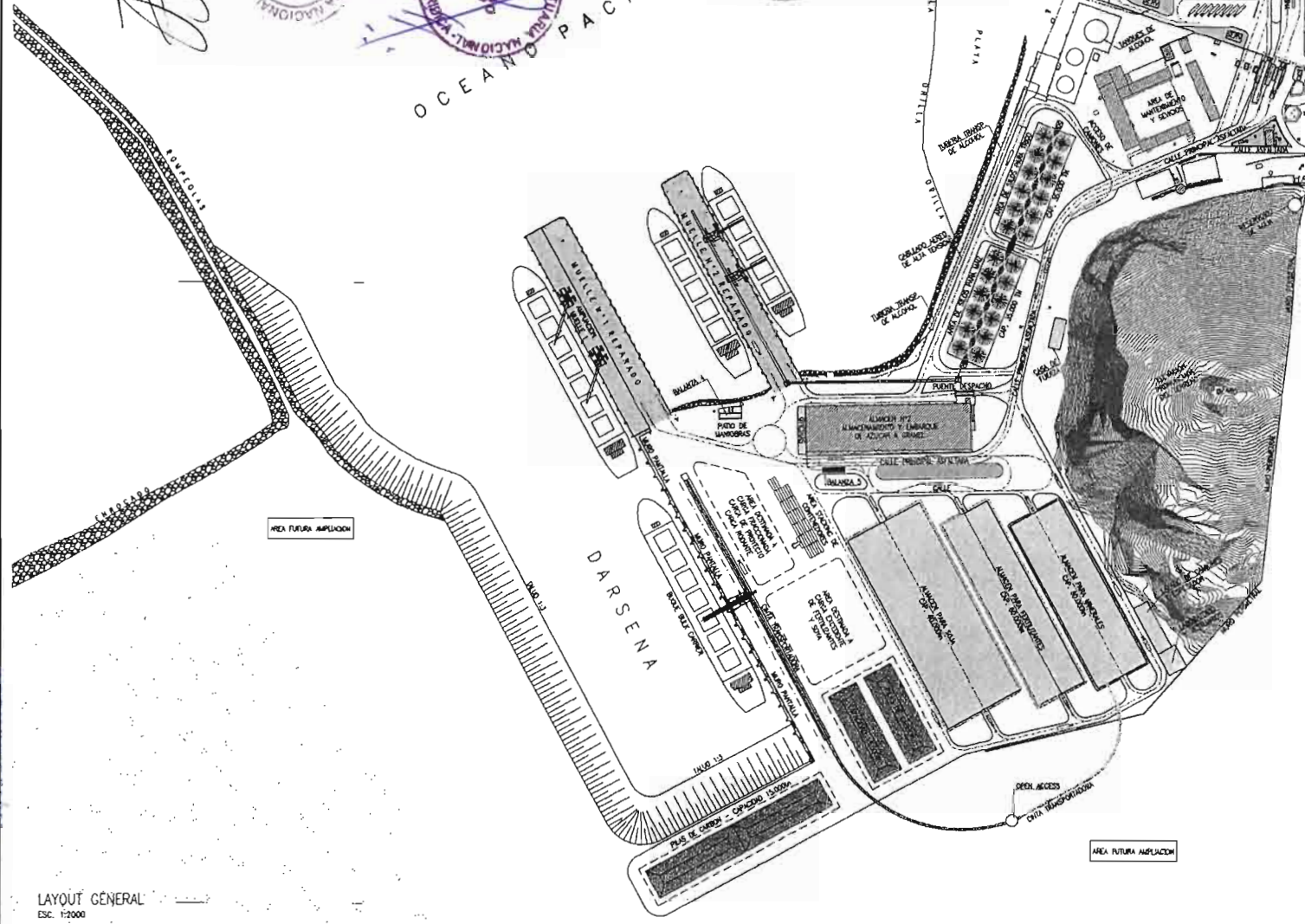

LAYOUT GENERAL
ESC. 1:2000

REFERENCIAS:

- TUBERIAS
- EDIFICIOS EXISTENTES
- EDIFICIOS NUEVOS
- PILAS DE CARBON
- AREAS VERDES
- CIRCULACION
- PAVIMENTOS

REV.	FECHA	MODIFICACION	DES.	REV.	FECHA	MODIFICACION
E	14 AGO 14	PARA PRESENTACION	VEI	VEI	A	
D	30 ABR 15	PARA PRESENTACION	VEI	VEI	A	
C	16 ABR 15	PARA PRESENTACION	VEI	VEI	A	
B	26 FEB 15	PARA PRESENTACION	VEI	VEI	A	
A	29 DIC 13	PARA PRESENTACION	VEI	VEI	A	

CODIGO PROYECTO: TS-01-0115 PLANO N°: PL-TM-50
 ESCALA: 1:2500 FECHA: 24/08/16 REVISION: E
 DBL: VEM REV.: JL APR.: JL
 OBSERVACIONES:

PROYECTO DE INICIATIVA PRIVADA PARA LA MODERNIZACION Y
 DESARROLLO DEL TERMINAL PORTUARIO MULTIPROPOSITO DE SALAVERRY
 LAYOUT - ETAPA 5

Larrague & Asociados
 CONSORCIO TRANSPORTADORA
 SALAVERRY

MARIO GUSTAVO PARETO OYAGUE
 RESUMIDO

20 SEP 2018

PROYECTO ORIGINAL
 COPIA FIEL DEL DOCUMENTO ORIGINAL
 QUE PERTENECE A LA VEREDA

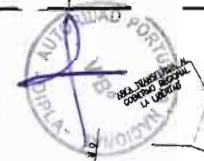
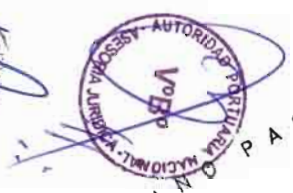
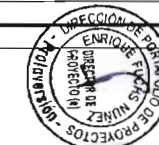

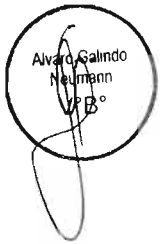

MANUAL DE USO

Modelo Financiero: Terminal Portuario Multipropósito de Salaverry

Preparado para:
PROINVERSIÓN

Macroinvest MA S.A.C.



PROINVERSIÓN
COPIA FIEL DEL DOCUMENTO ORIGINAL
QUE HE TENIDO A LA VISTA

20 SEP. 2018

MARIO GUSTAVO PRIETO OYAGUE
FISCALARIO

índice

Índice	1
1. Aviso Importante	2
2. Usuarios	2
3. Requerimientos Técnicos	2
4. Contenido del Modelo	2
5. Glosario de Términos	3
6. Código de Formato	4
7. Iniciar el Modelo	4
8. Estructura del Modelo	5
9. Detalle del contenido y funcionamiento de las hojas del Modelo	5
9.1. Portada	5
9.2. Control	5
9.3. ESF	6
9.4. ER	7
9.5. FC	7
9.6. Demanda	8
9.7. Data	8
9.8. Tarifas	8
9.9. Ingresos	9
9.10. Ind. Prod.	10
9.11. CV	10
9.12. CF	11
9.13. CapEx	11
9.14. IR	12
9.15. IGV	13
9.16. WK	13
9.17. Caja	13
9.18. Financiamiento	13
9.19. Sensibilidad	14
10. Actualización de Macro de Financiamiento	14

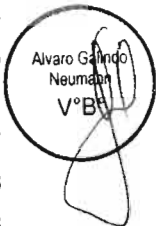

[Handwritten signature]

PROINVERSIÓN
COPIA FIEL DEL DOCUMENTO ORIGINAL
QUE HE TENIDO A LA VISTA

20 SEP. 2018

MARIO GUSTAVO PRIETO OYAGUE
FEDATARIO

Aviso Importante

El modelo financiero ha sido elaborado por Macroinvest MA S.A.C. por encargo de Consorcio Transportadora Salaverry como parte de la estructuración económica financiera que sustenta la Declaratoria de Interés y el Contrato de Concesión "Concurso de Proyectos Integrales para Modernización y Desarrollo del Terminal Portuario Multipropósito de Salaverry".

Este modelo es de carácter confidencial y no podrá ser distribuido, reproducido o utilizado sin el consentimiento expreso de Macroinvest o CTS.

2. Usuarios

Este modelo ha sido construido para uso exclusivo de Proinversión y sus asesores, de acuerdo con lo establecido en la Séptima disposición complementaria final del Decreto Supremo N° 068-2017-EF.

3. Requerimientos Técnicos

Este modelo fue diseñado en Windows 7 y en la versión en español de Microsoft Excel 2013.

4. Contenido del Modelo

El modelo cuenta con 19 hojas, las cuales se describen de manera brevemente a continuación:

N°	Nombre	Descripción
1	Portada	Incluye el detalle del "Contenido" del modelo, "Glosario" de términos, referencias de "Formato" y "Aviso Importante".
2	Control	Incluye supuestos y datos de control relevantes en temas relacionados a la demanda, costo variable, capital de trabajo, IGV, financiamiento, inversiones y tarifas.
3	ESF	Muestra la proyección del Estado de Situación Financiera de la Concesión.
4	ER	Muestra la proyección del Estado de Resultados de la Concesión.
5	FC	Muestra la proyección del Flujo de Caja de la Concesión.
6	Demanda	Incluye el resumen y detalle por producto del escenario de demanda utilizado en el modelo.

Alvaro Galindo
Neumann
V°B°



20 SEP. 2018

- | | | |
|----|----------------|--|
| 7 | Data | Muestra la información de demanda por producto para los escenarios base y optimista. |
| 8 | Tarifas | Muestra las tarifas de la Concesión para cada año de proyección, por tipo de carga. |
| 9 | Ingresos | Incluye el resumen y detalle de la proyección de ingresos por servicios a la nave, servicios por uso de muelle e ingresos por servicios especiales. |
| 10 | Ind. Prod. | Incluye el resumen y detalle por producto de los indicadores de productividad resultantes de la operación de la Concesión. |
| 11 | CV | Incluye el resumen y detalle por producto de la estimación del costo variable asociado a brindar el servicio estándar a los clientes de la Concesión. Incluye además cálculo de retribuciones. |
| 12 | CF | Muestra el costo fijo estimado para para el periodo de Concesión. |
| 13 | CapEx | Incluye el resumen, detalle en términos reales y detalle en términos nominales de las inversiones obligatorias y gatilladas por la demanda asociadas a las obligaciones del concesionario. Asimismo, incluye el cálculo de la depreciación y monto de garantías asociadas al monto de inversiones. |
| 14 | IR | Muestra el impuesto a la renta estimado para para el periodo de Concesión. |
| 15 | IGV | Muestra el impuesto general a las ventas estimado para el periodo de Concesión. |
| 16 | WK | Muestra el capital de trabajo proyectado para el periodo de Concesión. |
| 17 | Caja | Muestra el movimiento y saldo de caja proyectado para el periodo de Concesión. |
| 18 | Financiamiento | Incluye la determinación de las necesidades de financiamiento de la Concesión, así como la proyección de gastos asociados al financiamiento. |
| 19 | Sensibilidad | Sensibilidad del flujo de caja bajo tres escenarios de demanda: Optimista, Base y pesimista |



5. Glosario de Términos

A lo largo del modelo el usuario encontrará el uso de ciertos términos, mencionados a continuación:

Término	Definición
CC	Contrato de Concesión
RIR	Reglamento de Impuesto a la Renta
RIGV	Reglamento de IGV e ISC
CTS	Consortio Transportadora Salaverry
DI	Declaratoria de Interés
FMI	Fondo Monetario Internacional
IP	Iniciativa Privada
ESF	Estado de Situación Financiera
ER	Estado de Resultados
FC	Flujo de Caja
Ind. Prod.	Indicadores de Productividad
CV	Costos Variables
CF	Costos Fijos
CapEx	Inversiones
IR	Impuesto a la Renta
WK	Capital de Trabajo

6. Código de Formato

A continuación se presenta el código de formato utilizado a lo largo del modelo.

Formato de celdas

100	Dato de entrada
100	Dato formulado
100	Dato que hace referencia a otra hoja
100	Dato especial
100	Cálculos de apoyo
	Celda sin datos

Formato de hojas

	Hojas de control
	Hojas de resultados
	Hojas de cálculos

7. Iniciar el Modelo

Abrir el archivo del modelo en una sesión independiente de Excel y asegurarse de que las Macros estén habilitadas.



El modelo incorpora el uso de Macros para calcular las necesidades de financiamiento, por lo que si algún supuesto del modelo es modificado, la macro deberá ser actualizada (ver detalle en sección 10 "Actualización de Macro de Financiamiento").

Estructura del Modelo

El modelo sigue una estructura modular, por lo que en cada una de las hojas encontrará divisiones con títulos, así como el detalle de la fuente, unidad y supuesto utilizado para la proyección de cada línea.

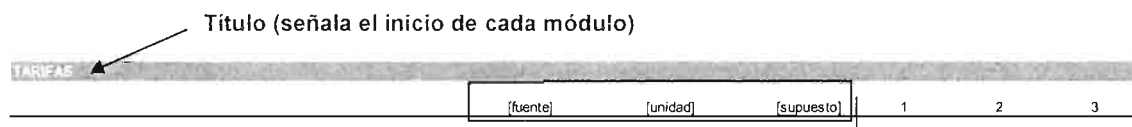

En algunas de las hojas del modelo (tales como la hoja "Control" y "CapEx"), encontrará módulos en los cuales las columna de [supuesto] es reemplazada por una columna de [total], debido a la relevancia de totalizar ciertas líneas.

9. Detalle del contenido y funcionamiento de las hojas del Modelo

9.1. Portada

Incluye el detalle del contenido del modelo (C7:F25), glosario de términos (H7:K23), referencias de formato de celdas (M7:P13), referencia de formato de hojas (M16:P22) y "Aviso Importante" (C32:P34).

9.2. Control

La hoja de "Control" cuenta con 11 módulos. Los módulos ubicados entre las columnas B y K corresponden a los datos de entrada utilizados como supuestos en cada una de las hojas de cálculos y proyecciones. Por otro lado, los módulos ubicados entre las columnas M y V corresponden a datos resultantes obtenidos de las hojas de cálculo, que serán relevantes para algunos de los cálculos y proyecciones de otras hojas.

El módulo de supuestos "GENERALES" se encuentra ubicado en B7:K22, e incluye datos de entrada para establecer el plazo de la Concesión, los días por año, los meses por año, la tasa de impuesto a la renta, la tasa de IGV, la participación de trabajadores, la inflación de EUA para el 2018, la fecha de cierre estimada y la fecha de inicio de operación.

El módulo de "DEMANDA" se encuentra ubicado en B24:K30, e incluye un switch que permite escoger el escenario de demanda (base/optimista) sobre el cual se analizarán los resultados del modelo. Para cambiar el escenario de demanda, deberá ubicarse en la celda J29 y escoger alguno de los dos escenarios que ofrece la lista desplegable. Tomar en cuenta que al cambiar el escenario de demanda, será necesario actualizar la macro de financiamiento (ver detalle en sección 10 "Actualización de Macro de Financiamiento").



El módulo de "TARIFAS" se encuentra ubicado en B32:K55, e incluye el set de tarifas por tipo de carga a ser utilizado en la proyección de ingresos durante el periodo de concesión.

El módulo de "COSTO VARIABLE" se encuentra ubicado en B57:K69, e incluye los supuestos de ajuste anual por gremio de estibadores, el porcentaje de la retribución a pagar a APN y FONCEPRI, así como la tasa regulatoria a pagar a OSITRAN, por la operación del terminal.

El módulo de "GATILLOS DE DEMANDA" se encuentra ubicado en B71:K90, e incluye los supuestos de gatillos de demanda para cada una de las etapas de inversión complementarias a las etapas obligatorias (Etapa 1 y 2).

El módulo de "IGV" se encuentra ubicado en B92:K98, e incluye el supuesto de proporción de ingresos que se ha considerado afecto a IGV para la proyección de este concepto.

El módulo de "CAPITAL DE TRABAJO" se encuentra ubicado en B100:K109, e incluye los supuestos de caja mínima, días de rotación de cuentas por cobrar, días de rotación de inventarios, y días de rotación de cuentas por pagar utilizados en la proyección de capital de trabajo para el periodo de concesión.

El módulo de "FINANCIAMIENTO" se encuentra ubicado en B111:K130, e incluye los supuestos a ser tomados en consideración para la determinación del financiamiento y costos asociados al mismo.

El módulo de "GARANTÍA DE FIEL CUMPLIMIENTO" se encuentra ubicado en B132:K145, e incluye el monto de garantía de fiel cumplimiento establecida contractualmente para todo el periodo de concesión, así como el porcentaje de garantías posteriores que deberán ser tomadas para la construcción y operación de las etapas de inversión gatilladas por la demanda. Asimismo, incluye el supuesto de costo de las garantías.

Como se mencionó previamente, los módulos ubicados entre las columnas M y V corresponden a datos resultantes obtenidos de las hojas de cálculo, que serán relevantes para algunos de los cálculos y proyecciones de otras hojas.

El módulo de "INVERSIONES" se encuentra ubicado en M7:V27, y muestra el total de inversiones activas para cada una de las etapas de inversión, tanto en dólares reales (U13:U18), como en dólares nominales (U21:U26).

El módulo de "ACTIVACIÓN DE INVERSIONES" se encuentra ubicado en M29:V40, y muestra el estado de cada una de las etapas de inversión (año de activación / mensaje de "No se activa").

Por último, el módulo "GASTOS GENERALES Y UTILIDAD DEL CAPEX DE OBRAS" se encuentra ubicado en M42:V49, muestra el porcentaje considerado, por dichos conceptos, en las inversiones.

9.3. ESF

La hoja de "ESF" cuenta con 1 módulo, el cual presenta el Estado de Situación Financiera proyectado para todo el periodo de concesión.

- La fila 12, correspondiente a "Efectivo y equivalente de efectivo", proviene de la hoja 17 "Caja" (fila 20).
- La fila 13, correspondiente a "Cuentas por cobrar", proviene de la hoja 16 "WK" (fila 13).
- La fila 14, correspondiente a "Crédito de IGV", proviene de la hoja 15 "IGV" (filas 59 y 91).
- La fila 15, correspondiente a "Inventarios", proviene de la hoja 16 "WK" (fila 14).
- La fila 16, correspondiente a "Inmueble, maquinaria y equipo, neto", proviene de la hoja 13 "CapEx" (filas 32 y 43).
- La fila 17, correspondiente a "Total Activo", se calcula como la suma de los conceptos ubicados entre la fila 12 y la fila 16.
- La fila 19, correspondiente a "Cuentas por pagar", proviene de la hoja 16 "WK" (fila 15).

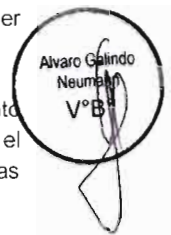

- La fila 20, correspondiente a "Obligaciones financieras", proviene de la hoja 18 "Financiamiento" (fila 168).
- La fila 21, correspondiente a "Total Pasivo", se calcula como la suma de los conceptos ubicados entre la fila 19 y la fila 20.
- La fila 23, correspondiente a "Capital social", proviene de la hoja 17 "Caja" (fila 13).
- La fila 24, correspondiente a "Resultados acumulados", se calcula como la suma de los conceptos ubicados en la fila 24 y 25 del periodo anterior ("Resultados acumulados" y "Resultado del periodo").
- La fila 15, correspondiente a "Resultado del periodo", proviene de la hoja 4 "ER" (fila 26).
- La fila 26, correspondiente a "Total Patrimonio", se calcula como la suma de los conceptos ubicados entre la fila 23 y la fila 25.

9.4. ER

La hoja de "ER" cuenta con 1 módulo, el cual presenta el Estado de Resultados proyectado para todo el periodo de concesión.

- La fila 12, correspondiente a "Ingresos", proviene de la hoja 9 "Ingresos" (fila 15).
- La fila 13, correspondiente a "Costo de ventas", proviene de la hoja 11 "CV" (fila 15).
- La fila 14, correspondiente a "Depreciación", proviene de la hoja 13 "CapEx" (fila 43).
- La fila 15, correspondiente a "Utilidad bruta", se calcula como la suma de los conceptos ubicados entre la fila 12 y la fila 14.
- La fila 17, correspondiente a "Gastos administrativos", proviene de la hoja 12 "CF" (fila 20).
- La fila 18, correspondiente a "Utilidad operativa", se calcula como la suma de los conceptos ubicados entre la fila 15 y la fila 17.
- La fila 20, correspondiente a "Intereses", proviene de la hoja 18 "Financiamiento" (fila 170).
- La fila 21, correspondiente a "Otros gastos financieros", proviene de la hoja 18 "Financiamiento" (fila 192).
- La fila 22, correspondiente a "Utilidad antes de impuestos", se calcula como la suma de los conceptos ubicados entre la fila 18 y la fila 21.
- La fila 24, correspondiente a "Participación de trabajadores", proviene de la hoja 14 "IR" (fila 35).
- La fila 25, correspondiente a "Impuesto a la renta", proviene de la hoja 14 "IR" (fila 36).
- La fila 26, correspondiente a "Utilidad neta", se calcula como la suma de los conceptos ubicados entre la fila 22 y la fila 25.

9.5. FC

La hoja de "FC" cuenta con 1 módulo, el cual presenta el Flujo de Caja proyectado para todo el periodo de concesión.

- La fila 12, correspondiente a "Ingresos", proviene de la hoja 9 "Ingresos" (fila 15).
- La fila 13, correspondiente a "Costos variables", proviene de la hoja 11 "CV" (fila 15).
- La fila 14, correspondiente a "Costos fijos", proviene de la hoja 12 "CF" (fila 20).
- La fila 15, correspondiente a "EBITDA", se calcula como la suma de los conceptos ubicados entre la fila 12 y la fila 14.
- La fila 18, correspondiente a "IGV", proviene de la hoja 15 "IGV" (filas 36 y 62).
- La fila 19, correspondiente a "Impuesto a la renta y participaciones", proviene de la hoja 14 "IR" (filas 16 y 17).
- La fila 20, correspondiente a "Variación en el capital de trabajo", proviene de la hoja 16 "WK" (fila 18).
- La fila 21, correspondiente a "Inversiones", proviene de la hoja 13 "CapEx" (fila 32).
- La fila 21, correspondiente a "Flujo de caja económico", se calcula como la suma de los conceptos ubicados entre la fila 15 y la fila 20.
- Los distintos conceptos ubicados entre la fila 24 y la fila 33, correspondientes a diversos conceptos asociados al financiamiento, provienen de la hoja 18 "Financiamiento" (filas 166, 170, 167, 186, 187, 178, 188, 189, 190 y 191).
- La fila 34, correspondiente a "Escudo Fiscal IR", proviene de la hoja 14 "IR" (fila 45).
- La fila 35, correspondiente a "IGV gastos financieros", proviene de la hoja 15 "IGV" (fila 96).
- La fila 21, correspondiente a "Flujo de caja al accionista", se calcula como la suma de los conceptos ubicados entre la fila 21 y la fila 35.



[Handwritten signature]



Asimismo, esta hoja presenta los resultados de la Tasa Interna de Retorno económica (TIR económica) en la celda E41 y los resultados de la Tasa Interna de Retorno financiera (TIR financiera) en la celda E43.

9.6. Demanda

La hoja de "Demanda" cuenta con 2 módulos. El módulo de "RESUMEN", ubicado entre las filas 8 y 32 corresponde al resumen de demanda por tipo de carga (contenedores, granel y fraccionada, y pasajeros). Por otro lado, el módulo de "DETALLE", ubicado entre las filas 35 y 82 corresponde al detalle de demanda por producto:

- Contenedor de 20' lleno (fila 40)
- Contenedor de 40' lleno (fila 41)
- Contenedor de 40' lleno – Refrigerado (fila 42)
- Contenedor de 20' vacío (fila 43)
- Contenedor de 40' vacío (fila 44)
- Contenedor de 40' vacío – Refrigerado (fila 45)
- Nitrato de amonio (fila 49)
- Otros – carga fraccionada (fila 50)
- Maíz (fila 54)
- Trigo (fila 55)
- Concentrados de cobre (fila 59)
- Soya (fila 63)
- Fertilizantes (fila 64)
- Carbón de piedra (fila 65)
- Azúcar (fila 66)
- Escoria (fila 67)
- Clinker (fila 68)
- Otros – carga a granel (fila 69)
- Alcohol (fila 73)
- Carga rodante (fila 77)
- Pasajeros (fila 81)



El módulo de "RESUMEN" de la hoja de "Demanda" es utilizado como uno de los datos de entrada para el cálculo de ingresos.

9.7. Data

La hoja de "Data" cuenta con 2 módulos. El módulo de "ESCENARIO BASE", ubicado entre las filas 8 y 55 presenta las cifras de demanda por producto para el escenario base. Por otro lado, el módulo de "ESCENARIO OPTIMISTA", ubicado entre las filas 58 y 105 presenta las cifras de demanda por producto para el escenario base.

La hoja de "Data" alimenta la información contenida en la hoja de "Demanda", según el escenario de demanda que haya sido escogido en la celda J29 de la hoja de "Control".

9.8. Tarifas

La hoja de "Tarifas" cuenta con 2 módulos. El módulo de "TARIFAS", ubicado entre las filas 8 y 42 presenta las tarifas iniciales (obtenidas como dato de entrada de la hoja de "Control" J37:J49), y las tarifas ajustadas por el factor de productividad para todo el periodo de concesión.

Por otro lado, el módulo de "REVISIÓN TARIFARIA", ubicado entre las filas 45 y 50 presenta los supuestos de ajuste para la revisión tarifaria durante el periodo de concesión.



El módulo de "TARIFAS" de la hoja de "Tarifas" es utilizado como uno de los datos de entrada para el cálculo de ingresos.

9.9. Ingresos

La hoja de "Ingresos" cuenta con 4 módulos. El módulo de "RESUMEN", ubicado entre las filas 8 y 15, corresponde al resumen de ingresos por tipo (ingresos por servicios a la nave, ingresos por servicios a la carga, y otros ingresos). Este módulo se alimenta de los resultados obtenidos en los 3 módulos posteriores.

El segundo módulo corresponde al módulo de "DETALLE - SERVICIOS A LA NAVE" (ubicado entre las filas 18 y 24). Esta sección presenta el detalle de ingresos por (a) uso de amarraderos y (b) servicio de acceso a los buques.

- El ingreso por uso de amarraderos se calcula como las horas de amarradero de operación del terminal por año (hoja 10 "Ind. Prod.", fila 20), multiplicado por la tarifa por uso de amarraderos del año correspondiente (hoja 8 "Tarifas", fila 13).
- Por otro lado, el ingreso por servicio de acceso a los buques se calcula el total de unidades de arqueo bruto atendido cada año por el terminal (hoja 10 "Ind. Prod.", fila 22), multiplicado por la tarifa de servicio de acceso a los buques del año correspondiente (hoja 8 "Tarifas", fila 14).
- La suma de ambos componentes se incluye en el módulo de "RESUMEN" bajo el concepto de "Ingresos por servicios a la nave" (fila 12).

El tercer módulo corresponde al módulo de "DETALLE - SERVICIOS A LA CARGA (SERVICIO ESTÁNDAR)" (ubicado entre las filas 27 y 48). Esta sección presenta el detalle de ingresos por (a) servicio de embarque o descarga internacional y (b) servicios al pasajero.

- El ingreso por servicio de embarque o descarga internacional se calcula como las toneladas/contenedores movilizados por el terminal (hoja 6 "Demanda", filas 13 a 27), multiplicado por la tarifa para servicio de embarque o descarga internacional del año correspondiente (hoja 8 "Tarifas", filas 18 a 27).
- Por otro lado, el ingreso por servicios al pasajero se calcula como el número de pasajeros atendidos por el terminal (hoja 6 "Demanda", filas 31), multiplicado por la tarifa para servicios al pasajero del año correspondiente (hoja 8 "Tarifas", filas 42).
- La suma de ambos componentes se incluye en el módulo de "RESUMEN" bajo el concepto de "Ingresos por servicios a la carga" (fila 13).

Por último, el cuarto módulo corresponde al módulo de "DETALLE - SERVICIOS A LA CARGA (SERVICIO ESPECIAL)" (ubicado entre las filas 51 y 95). Esta sección presenta el detalle de ingresos por servicios especiales de almacenamiento para los siguientes productos: nitrato de amonio, maíz, trigo, soya y fertilizantes.

- Nitrato de amonio: Se toma como supuesto que el 50% de la carga manipulada de fertilizantes utilizará el servicio de almacenamiento (celda J60), considerando un periodo promedio de rotación por lote de 30 días (celda J56), con 10 días libres de almacenamiento (celda J57). El resultado de multiplicar los 20 días de cobro (celda J58), por la tarifa de servicio especial de almacenamiento de US\$ 0.075/TM/día (celda J59), por el porcentaje de carga que se almacena brinda el resultado total del ingreso especial por almacenamiento para esta carga.

Maíz: Se toma como supuesto que el 70% de la carga manipulada de maíz utilizará el servicio de almacenamiento (celda J68), considerando un periodo promedio de rotación por lote de 30 días (celda J64), con 10 días libres de almacenamiento (celda J65). El resultado de multiplicar los 20 días de cobro (celda J66), por la tarifa de servicio especial de almacenamiento de US\$ 0.075/TM/día (celda J67), por el porcentaje de carga que se almacena brinda el resultado total del ingreso especial por almacenamiento para esta carga.

Trigo: Se toma como supuesto que el 70% de la carga manipulada de trigo utilizará el servicio de almacenamiento (celda J76), considerando un periodo promedio de rotación por lote de 30 días (celda J72), con 10 días libres de almacenamiento (celda J73). El resultado de multiplicar los 20 días de cobro (celda J74), por la tarifa de servicio especial de almacenamiento de US\$ 0.075/TM/día



(celda J75), por el porcentaje de carga que se almacena brinda el resultado total del ingreso especial por almacenamiento para esta carga.

- Soya: Se toma como supuesto que el 70% de la carga manipulada de soya utilizará el servicio de almacenamiento (celda J84), considerando un periodo promedio de rotación por lote de 30 días (celda J80), con 10 días libres de almacenamiento (celda J81). El resultado de multiplicar los 20 días de cobro (celda J82), por la tarifa de servicio especial de almacenamiento de US\$ 0.075/TM/día (celda J83), por el porcentaje de carga que se almacena brinda el resultado total del ingreso especial por almacenamiento para esta carga.
- Fertilizantes: Se toma como supuesto que el 40% de la carga manipulada de fertilizantes utilizará el servicio de almacenamiento (celda J92), considerando un periodo promedio de rotación por lote de 30 días (celda J88), con 10 días libres de almacenamiento (celda J89). El resultado de multiplicar los 20 días de cobro (celda J90), por la tarifa de servicio especial de almacenamiento de US\$ 0.075/TM/día (celda J91), por el porcentaje de carga que se almacena brinda el resultado total del ingreso especial por almacenamiento para esta carga.
- La suma de los cálculos de ingresos por servicios especiales (filas 61, 69, 77, 85 y 93) se incluye en el módulo de "RESUMEN" bajo el concepto de "Otros ingresos" (fila 14).

El total de ingresos presentado en la fila 15 del módulo de "RESUMEN" es utilizado como total de ingresos para todas las hojas que hacen referencia al concepto (hoja 4 "ER", hoja 5 "FC", hoja 12 "CV" y hoja 16 "WK").

9.10. Ind. Prod.

La hoja de "Ind. Prod." cuenta con 2 módulos. El módulo de "RESUMEN", ubicado entre las filas 8 y 22 presenta los datos más relevantes asociados a la productividad del terminal:

- Horas de amarre sin operación (fila 12)
- Horas de disponibilidad de amarradero (fila 13)
- Número de amarraderos (fila 14)
- Número de naves atendidas (fila 16)
- Tiempo en muelle en horas/año (fila 17)
- Tasa de ocupación (fila 18)
- Horas de amarradero en metro eslora-hora (fila 20)
- Total de UAB atendido (fila 22)

La información resultante de la hoja "Ind. Prod." y presentada en el módulo de "RESUMEN" será utilizada como datos de entrada para el cálculo de ingresos, costos variables, entre otros.

Por otro lado, el módulo de "DETALLE", ubicado entre las filas 25 y 301 muestra el cálculo detallado de los indicadores de productividad previamente mencionados para cada producto, en torno a conceptos como "movimiento de carga" (el cual permite obtener el total de número de naves para la carga movilizada por producto), "rendimiento de equipo" (el cual permite obtener el tiempo en muelle para la carga movilizada por producto) y "ocupación de muelle" (el cual permite obtener el número de horas de amarradero para la carga movilizada por producto).

9.11. CV

La hoja de "CV" cuenta con 2 módulos. El módulo de "RESUMEN", ubicado entre las filas 8 y 15, corresponde al resumen de costos variables por tipo (costos variables de operación - servicio estándar, costos variables de operación - servicio especial, y retribuciones).

El monto pagado por concepto de retribuciones se muestra en la fila 14 del módulo "RESUMEN". Estas retribuciones se calculan en el segundo módulo "DETALLE RETRIBUCIONES" (filas 20 a 27). Se han considerado tres conceptos de retribuciones:

- i. Retribución a APN (fila 24). Calculado como el 3% de los ingresos brutos (se multiplica el supuesto de la hoja 2 "Control" celda J66 con los ingresos obtenidos en la hoja 9 "Ingresos" fila 15).

- ii. Tasa Regulatoria OSITRAN (fila 25). Calculado como el 1% de los ingresos brutos (se multiplica el supuesto de la hoja 2 "Control" celda J68 con los ingresos obtenidos en la hoja 9 "Ingresos" fila 15).
- iii. Pago FONCEPRI (fila 26). Calculado como el 2% de la Retribución a APN (se multiplica el supuesto de la hoja 2 "Control" celda J67 con la Retribución a APN de la hoja 11 "CV" fila 24).

El cálculo de los costos variables de operación – servicio estándar (fila 12) se presentan en el tercer módulo "DETALLE COSTOS VARIABLES DE OPERACIÓN". Este módulo se encuentra ubicado entre las filas 33 y 191, y muestra el cálculo detallado de los costos variables para cada producto, en torno a conceptos como "estiba/desestiba", "tracción" y "manipuleo". Esta sección utiliza como datos de entrada las horas de operación por producto obtenidas de la hoja 10 "Ind. Prod.", así como la carga movilizada por producto, obtenidas de la hoja 6 "Demanda".

Por otro lado, los costos variables de operación – servicio especial (fila 13) se calculan como el 30% de los ingresos provenientes por servicios especiales, obtenidos de la hoja 9 "Ingresos" (fila 14).

El total de costos variables presentado en la fila 15 del módulo de "RESUMEN" es utilizado como total de costos variables para todas las hojas que hacen referencia al concepto (hoja 4 "ER", hoja 5 "FC" y hoja 16 "WK").

9.12. CF

La hoja de "CF" cuenta con un único módulo de "RESUMEN", que presenta los datos asumidos como costos fijos para la concesión. Estos incluyen los conceptos de:

- Dragado de mantenimiento (fila 12)
- Gastos de mantenimiento de obras (fila 13)
- Seguros (fila 14)
- Utilities (fila 15)
- Gastos operativos (fila 16)
- Gastos administrativos (fila 17)
- Otros gastos (fila 18)
- Planillas (fila 19)

El total de costos fijos presentado en la fila 20 del módulo de "RESUMEN" es utilizado como total de costos fijos para todas las hojas que hacen referencia al concepto (hoja 4 "ER", hoja 5 "FC" y hoja 16 "WK").

9.13. CapEx

La hoja de "CapEx" cuenta con 5 módulos de periodicidad anual (ubicados entre las columnas C y AN) y 5 módulos de periodicidad trimestral (ubicados entre las columnas AP y BI). Los módulos de periodicidad trimestral muestran la información para los 20 trimestres de los 5 primeros años de concesión, y los módulos de periodicidad anual muestran el resumen anual de la información presentada de manera trimestral, además de la información para los años 6 a 30 de la concesión.

Los 5 tipos de módulos de la hoja "CapEx" incluyen:

- Módulos "RESUMEN" y "RESUMEN (TRIMESTRAL)" (ubicados entre las filas 8 y 43) → Muestra el total de inversiones activas para cada una de las etapas de inversión, tanto en dólares reales (filas 13 a 20), como en dólares nominales (filas 24 a 31). Asimismo, muestra el total de depreciación para aquellas inversiones ejecutadas (filas 35 a 42).

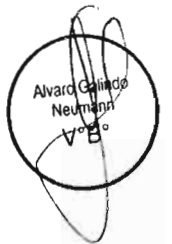

- Módulos "DETALLE - REAL" y "DETALLE - REAL (TRIMESTRAL)" (ubicados entre las filas 46 y 176) → Muestra el detalle de inversiones en dólares reales para la etapa de inversión obligatoria y para cada una de las etapas que se activan con los gatillos de demanda, presentados en el módulo de "GATILLOS DE DEMANDA" en la hoja 2 "Control" (B70:K89):
 - a) Monto total de INVERSIÓN OBLIGATORIA: ETAPAS 1 Y 2 (fila 74)
 - b) Monto total de inversiones para ETAPA 3 (fila 92)
 - c) Monto total de inversiones para ETAPA 4 – MINERALES (fila 110)
 - d) Monto total de inversiones para ETAPA 4 - FERTILIZANTE Y SOYA (fila 124)
 - e) Monto total de inversiones para ETAPA 5 (fila 143)
 - f) Monto total de inversiones para NUEVA DÁRSENA (fila 156)
 - g) Monto total de INVERSIONES VOLUNTARIAS (fila 164)
 - h) Monto total de INVERSIONES DE MANTENIMIENTO (fila 176)
- Módulos "DETALLE - NOMINAL" y "DETALLE - NOMINAL (TRIMESTRAL)" (ubicados entre las filas 179 y 307) → Muestra el detalle de inversiones en dólares nominales para la etapa de inversión obligatoria y para cada una de las etapas que se activan con los gatillos de demanda:
 - a) Monto total de INVERSIÓN OBLIGATORIA: ETAPAS 1 Y 2 (fila 209)
 - b) Monto total de inversiones para ETAPA 3 (fila 227)
 - c) Monto total de inversiones para ETAPA 4 – MINERALES (fila 245)
 - d) Monto total de inversiones para ETAPA 4 - FERTILIZANTE Y SOYA (fila 259)
 - e) Monto total de inversiones para ETAPA 5 (fila 278)
 - f) Monto total de inversiones para NUEVA DÁRSENA (fila 291)
 - g) Monto total de INVERSIONES VOLUNTARIAS (fila 299)
 - h) Monto total de INVERSIONES DE MANTENIMIENTO (fila 307)
- Módulos "DETALLE - DEPRECIACIÓN" y "DETALLE - DEPRECIACIÓN (TRIMESTRAL)" (ubicados entre las filas 310 y 451) → Muestra el detalle de depreciación en dólares nominales para la etapa de inversión obligatoria y para cada una de las etapas que se activan con los gatillos de demanda:
 - a) Monto total de INVERSIÓN OBLIGATORIA: ETAPAS 1 Y 2 (fila 341)
 - b) Monto total de inversiones para ETAPA 3 (fila 359)
 - c) Monto total de inversiones para ETAPA 4 – MINERALES (fila 377)
 - d) Monto total de inversiones para ETAPA 4 - FERTILIZANTE Y SOYA (fila 391)
 - e) Monto total de inversiones para ETAPA 5 (fila 410)
 - f) Monto total de inversiones para NUEVA DÁRSENA (fila 423)
 - g) Monto total de INVERSIONES VOLUNTARIAS (fila 442)
 - h) Monto total de INVERSIONES DE MANTENIMIENTO (fila 451)

Módulos "GARANTÍA DE FIEL CUMPLIMIENTO" y "GARANTÍA DE FIEL CUMPLIMIENTO (TRIMESTRAL)" (ubicados entre las filas 454 y 464) → Muestra el detalle de las garantías de fiel cumplimiento asumidas para cada una de las etapas activas:

- a) Garantía de Fiel Cumplimiento (fila 458)
- b) Garantía Adicional: Etapa 3 (fila 459)
- c) Garantía Adicional: Etapa 4 – Minerales (fila 460)
- d) Garantía Adicional: Etapa 4 - Fertilizante y Soya (fila 461)
- e) Garantía Adicional: Etapa 5 (fila 462)
- f) Garantía Adicional: Nueva Dársena (fila 463)

El total de las garantías presentado en la fila 464 de la hoja 13 "CapEx" es utilizado como dato de entrada para calcular el costo de las garantías en la hoja 18 "Financiamiento" (fila 191).

El total de inversiones en dólares nominales y depreciación, presentados en las filas 32 y 43 del módulo de "RESUMEN" son utilizados como total de inversiones y depreciación para todas las hojas que hacen referencia a ambos conceptos (hoja 3 "ESF", hoja 5 "FC", hoja 15 "IGV" y hoja 4 "ER").

9.14. IR

La hoja de "IR" cuenta con 2 módulos. El módulo de "IMPUESTO A LA RENTA - SIN FINANCIAMIENTO", ubicado entre las filas 8 y 23, presenta el cálculo de participación de trabajadores e impuesto a la renta, sin considerar el efecto del financiamiento. Por otro lado, el módulo de "IMPUESTO A LA RENTA - CON

PROVISIÓN
COPIA FIEL DEL DOCUMENTO ORIGINAL
QUE SE TIENE A LA VISTA

20 SER 2018

MARIO GUSTAVO PIÑETO OYAQUE
FEDATARIO

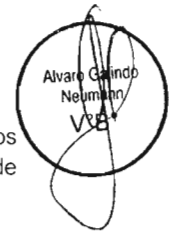

[Handwritten signature]

FINANCIAMIENTO", ubicado entre las filas 27 y 47, presenta el cálculo de participación de trabajadores e impuesto a la renta, considerando el efecto del financiamiento.

Los datos obtenidos de la hoja "IR" son utilizados en las hojas 4 "ER" y 5 "FC".

9.15. IGV

La hoja de "IGV" cuenta con 3 módulos. El módulo de "IGV - SIN FINANCIAMIENTO", ubicado entre las filas 8 y 36, presenta el cálculo de IGV, sin considerar el efecto del financiamiento ni de recuperación anticipada de IGV producto de las inversiones. Por otro lado, el módulo de "IGV - RECUPERACIÓN ANTICIPADA", ubicado entre las filas 39 y 62, presenta el cálculo de IGV considerando la recuperación anticipada de IGV producto de las inversiones. Por último, el módulo de "IGV - CON FINANCIAMIENTO", ubicado entre las filas 65 y 98, presenta el cálculo de IGV, considerando el efecto del financiamiento.

Los datos obtenidos de la hoja "IGV" son utilizados en las hojas 3 "ESF" y 5 "FC".

9.16. WK

La hoja de "WK" cuenta con 1 módulo. En este se presenta el cálculo de caja mínima, cuentas por cobrar, inventarios y cuentas por pagar, para todo el periodo de concesión.

Los datos obtenidos de la hoja "WK" son utilizados en las hojas 3 "ESF" y 5 "FC".

9.17. Caja

La hoja de "Caja" cuenta con 1 módulo. En este se presenta el movimiento caja (saldo final: fila 15), así como el total de "efectivo y equivalente de efectivo".

El total de "efectivo y equivalente de efectivo" presentado en la fila 20 es utilizado en la hoja 3 "ESF".

9.18. Financiamiento

La hoja de "Financiamiento" cuenta con 7 módulos de periodicidad anual (ubicados entre las columnas C y AN) y 7 módulos de periodicidad trimestral (ubicados entre las columnas AP y CW).

- Módulos "NECESIDADES DE FONDOS" y "NECESIDADES DE FONDOS (TRIMESTRAL)" (ubicados entre las filas 8 y 31) → Muestra el cálculo del flujo a financiar para los cinco primeros años de concesión (fila 31).
- Módulos "NECESIDADES DE FONDOS - VALORES" y "NECESIDADES DE FONDOS - VALORES (TRIMESTRAL)" (ubicados entre las filas 34 y 57) → Muestra los datos en valores del flujo a financiar para los cinco primeros años de concesión (fila 57).
- Módulos "FUENTES" y "FUENTES (TRIMESTRAL)" (ubicados entre las filas 60 y 68) → Muestra la distribución entre deuda y capital para el monto total a ser financiando.
- Módulos "DEUDA" y "DEUDA (TRIMESTRAL)" (ubicados entre las filas 71 y 92) → Muestra el detalle de supuestos a ser tomados en el cálculo del financiamiento, así como los flujos de desembolsos.
- Módulos "AMORTIZACIÓN" y "AMORTIZACIÓN (TRIMESTRAL)" (ubicados entre las filas 95 y 158) → Muestra el detalle de amortización por periodo.
- Módulos "RESUMEN DE DEUDA" y "RESUMEN DE DEUDA (TRIMESTRAL)" (ubicados entre las filas 160 y 169) → Muestra el movimiento de la cuenta "Obligaciones financieras" (saldo final: fila 168), así como el cálculo de intereses del financiamiento (fila 170) y el movimiento de la caja de reserva asociada a la deuda (saldo final: fila 179).
- Módulos "GASTOS FINANCIEROS" y "GASTOS FINANCIEROS (TRIMESTRAL)" (ubicados entre las filas 160 y 169) → Muestra el detalle de gastos financieros:
 - a) Agente de garantía (fila 186)
 - b) Fideicomiso (fila 187)
 - c) Comisión por estructuración (fila 188)
 - d) Comisión de desembolso (fila 189)
 - e) Comisión no uso de fuentes (fila 190)



f) Garantía de fiel cumplimiento (fila 191)

El total de gastos financieros presentado en la fila 192 de la hoja 18 "Financiamiento" es utilizado como total de gastos financieros para todas las hojas que hacen referencia al concepto (hoja 4 "ER" y hoja 15 "IGV").

9.19. Sensibilidad

La hoja de "Sensibilidad" muestra los flujos de caja y los resultados en términos de TIR económica y financiera para tres escenarios de demana: Base, Optimista y Pesimista.

El escenario Optimista considera una curva de demanda con un +1% de volúmenes sobre el escenario base. Por otro lado, el escenario Pesimista considera una cur

10. Actualización de Macro de Financiamiento

Podrá ver cuándo es necesario actualizar la macro si en la hoja de "Control" aparece el mensaje "Actualizar financiamiento" (hoja "Control", celda B5).

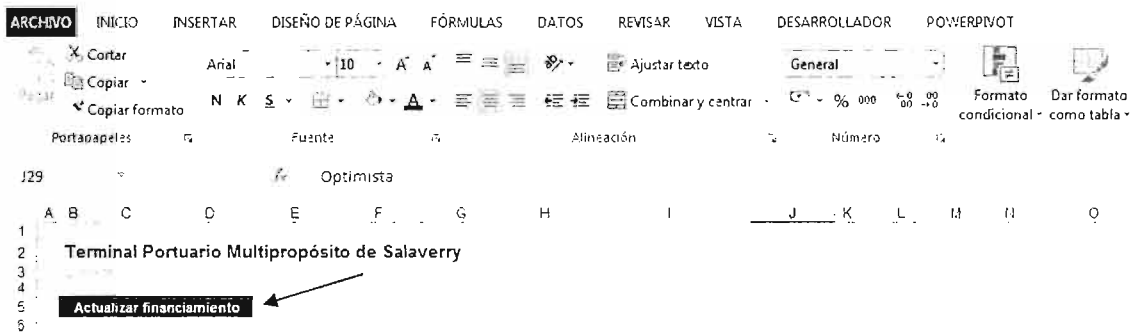

Para actualizar la macro, deberá ir a la hoja de "Financiamiento" y hacer clic sobre el botón "Actualizar", ubicado en las celdas I2:I3 de la misma hoja.

